



Laserová multifunkční tiskárna Dell B3465dn-dnf

Uživatelská příručka



Březen 2014

www.dell.com | dell.com/support/printers

Ochranné známky

Informace v tomto dokumentu se mohou změnit bez předchozího upozornění.

© 2014 Dell, Inc. Všechna práva vyhrazena.

Jakákoli reprodukce tohoto materiálu bez písemného souhlasu společnosti Dell Inc. je přísně zakázána.

Ochranné známky použité v tomto textu: *Dell*, logo *DELL*, *Inspiron*, *Dell Precision*, *Dimension*, *OptiPlex*, *Latitude*, *PowerEdge*, *PowerVault*, *PowerApp* a *Dell OpenManage* jsou ochranné známky společnosti Dell Inc.; *Intel*, *Pentium* a *Celeron* jsou registrované ochranné známky společnosti Intel Corporation; *Microsoft* a *Windows* jsou registrované ochranné známky společnosti Microsoft Corporation; *AirPrint* a logo *AirPrint* jsou ochranné známky společnosti Apple, Inc.

V tomto dokumentu se mohou vyskytovat další ochranné známky a obchodní názvy, které odkazují na subjekty vlastníci známky a názvy příslušných produktů. Společnost Dell Inc. odmítá jakékoli vlastnické zájmy týkající se jiných než vlastních ochranných známek a obchodních názvů.

Obsah

Informace o bezpečnosti.....	7
Informace o tiskárně.....	9
Vyhledání informací o tiskárně.....	9
Výběr umístění tiskárny.....	10
Konfigurace tiskárny.....	11
Používání vestavěného webového serveru.....	13
Popis základních funkcí skeneru.....	14
Použití podavače ADF a skleněné plochy skeneru.....	14
Popis ovládacího panelu tiskárny.....	15
Použití ovládacího panelu tiskárny.....	15
Popis barev tlačítka Spánek a kontrolek.....	15
Popis domovské obrazovky.....	16
Použití tlačítek na dotykové obrazovce.....	18
Nastavení a použití aplikací spouštěných z domovské obrazovky.....	19
Vyhledání adresy IP počítače.....	19
Vyhledání adresy IP tiskárny.....	19
Přístup k serveru Embedded Web Server.....	19
Přizpůsobení domovské obrazovky.....	20
Základní informace o jednotlivých aplikacích.....	20
Aktivace aplikací na domovské obrazovce.....	21
Vyhledání informací o aplikacích na domovské stránce	21
Nastavení aplikace Forms and Favorites.....	21
Nastavení aplikace Card Copy.....	21
Použití aplikace MyShortcut	22
Nastavení aplikace Multi Send.....	23
Nastavení aplikace Scan to Network	23
Nastavení vzdáleného ovládacího panelu.....	24
Import a export konfigurace.....	24
Dodatečná příprava tiskárny.....	26
Instalace interních součástí.....	26
Instalace hardwarových součástí.....	41
Nastavení softwaru tiskárny.....	43

Připojování kabelů.....	44
Práce v síti.....	45
Ověření nastavení tiskárny.....	49
Založení papíru a speciálních médií.....	51
Nastavení formátu a typu papíru.....	51
Nastavení pro Univerzální formát papíru.....	51
Vkládání do zásobníků.....	51
Vkládání do univerzálního podavače.....	56
Použití standardního odkladače a zarážky papíru.....	61
Propojování a rozpojování zásobníků.....	62
Průvodce papírem a speciálními médii.....	65
Používání speciálních médií.....	65
Pokyny ohledně použitého papíru.....	67
Podporované formáty, typy a gramáže papíru.....	70
Tisk.....	74
Tisk formulářů a dokumentu.....	74
Tisk z jednotky paměti flash nebo z mobilního zařízení.....	75
Tisk důvěrných a jiných pozdržených úloh.....	78
Tisk informačních stránek.....	80
Rušení tiskové úlohy.....	80
Kopírování.....	81
Kopírování.....	81
Kopírování fotografií.....	82
Kopírování na speciální média.....	82
Přizpůsobení nastavení kopírování.....	83
Umístění informace na kopie.....	89
Zrušení úlohy kopírování.....	90
Popis možností kopírování.....	90
Zasílání e-mailem.....	93
Nastavení tiskárny pro zasílání e-mailů.....	93
Vytvoření zástupce e-mailu.....	94
Zaslání dokumentu e-mailem.....	95
Úprava nastavení e-mailu.....	96

Zrušení e-mailu.....	97
Popis možností e-mailu.....	97
Faxování.....	100
Nastavení tiskárny pro faxování.....	100
Odeslání faxu.....	114
Vytváření zástupců.....	117
Přizpůsobení nastavení faxování.....	118
Zrušení odesílaného faxu.....	119
Pozdržení a odesílání faxů.....	120
Popis možností faxování.....	121
Skenování.....	123
Použití aplikace Scan to Network.....	123
Skenování na adresu FTP.....	123
Skenování na jednotku flash.....	125
Popis možností skenování.....	127
Porozumění nabídkám tiskárny.....	130
Seznam nabídek.....	130
Nabídka Papír.....	131
Nabídka Zprávy.....	140
Nabídka Síť/Porty.....	141
Nabídka Bezpečnost.....	149
Nabídka Nastavení.....	154
Nabídka Náповěda.....	197
Úspora peněz a ochrana životního prostředí.....	199
Úspora papíru a toneru.....	199
Úspora energie.....	199
Recyklace.....	203
Zabezpečení tiskárny.....	204
Prohlášení o nestálosti.....	204
Vymazání dočasné paměti.....	204
Vymazání trvalé paměti.....	205
Vymazání paměti pevného disku tiskárny.....	205
Konfigurace šifrování pevného disku tiskárny.....	206

Vyhledání informací o zabezpečení tiskárny.....	207
Údržba tiskárny.....	208
Čištění částí tiskárny.....	208
Kontrola stavu částí a spotřebního materiálu.....	210
Odhadovaný počet zbývajících stran.....	210
Objednání spotřebního materiálu.....	210
Skladování spotřebního materiálu.....	211
Výměna spotřebního materiálu.....	212
Přemístování tiskárny.....	218
Správa tiskárny.....	220
Správa zpráv tiskárny.....	220
Přístup k aplikaci Středisko sledování stavu.....	220
Prohlížení virtuálního displeje.....	220
Nastavení e-mailových upozornění.....	221
Zobrazení zpráv.....	221
Konfigurace oznámení o spotřebním materiálu pomocí serveru Embedded Web Server.....	221
Obnovení výchozích továrních nastavení.....	222
Odstraňování uvíznutí.....	223
Prevence uvíznutí.....	223
Popis hlášení o uvíznutí papíru a o místě uvíznutí.....	224
Zaseknutí [x] stránek, otevřete horní kryt automatického podavače. [28y.xx].....	225
Uvíznutí stránky [x], vyjměte papír ze standardního odkladače. [20y.xx].....	226
Uvíznutí stránky [x], otevřete zadní dvířka. [20y.xx].....	226
Uvíznutí stránky [x], otevřete přední dvířka. [20y.xx].....	228
Uvíznutí stránky [x], vyjměte zásobník 1 a uvolněte jednotku pro oboustranný tisk. [23y.xx].....	231
Uvíznutí stránky [x], vyjměte papír z ručního podavače. [25y.xx].....	232
Uvíznutí stránky [x], otevřete zásobník [x]. [24y.xx].....	233
Uvíznutí [x] stránek, vyjměte všechny stránky z výstupního odkladače. Nechte papír v odkladači. [45y.xx].....	234
Řešení problémů.....	239
Vysvětlení zpráv tiskárny.....	239
Řešení problémů s tiskárnou.....	253
Řešení potíží s tiskem.....	260
Řešení problémů s kopírováním.....	284

Řešení problémů s faxem.....	287
Řešení problémů se skenerem.....	293
Řešení potíží s aplikacemi spouštěnými z domovské obrazovky.....	298
Vestavěný webový server se neotevívá.....	298
Kontaktování technické podpory.....	299
Dodatek.....	300
Rejstřík.....	302

Informace o bezpečnosti

Připojte napájecí kabel do řádně uzemněné elektrické zásuvky, která se nachází v blízkosti zařízení a je snadno přístupná.

Výrobek neumísťujte a nepoužívejte v blízkosti vody a na vlhkých místech.

 **VÝSTRAHA—NEBEZPEČÍ ÚRAZU:** Tento produkt používá laser. Použití ovládacích prvků, úprav a provádění postupů jiných, než jaké jsou popsány v tomto dokumentu, může způsobit vystavení škodlivému záření.

Produkt využívá proces tisku, při němž dochází k zahřívání tiskových médií, což může vést k tomu, že se z nich uvolňují určité látky. Aby byla vyloučena možnost uvolňování škodlivin, je nutné, abyste se seznámili s částí provozních pokynů, která obsahuje pokyny k výběru tiskových médií.

 **VÝSTRAHA—NEBEZPEČÍ ÚRAZU:** Lithiová baterie ve výrobku není určena k výměně. Při nesprávné výměně lithiové baterie hrozí nebezpečí exploze. Lithiovou baterii nedobíjete, nerozkládejte ani nespalujte. Použité lithiové baterie zlikvidujte v souladu s pokyny výrobce a místními předpisy.

 **VÝSTRAHA—HORKÝ POVRCH:** Vnitřek tiskárny může být horký. Abyste omezili riziko zranění způsobeného horkou součástí, nedotýkejte se povrchu, dokud nevychladne.

 **VÝSTRAHA—NEBEZPEČÍ ÚRAZU:** Hmotnost tiskárny je vyšší než 18 kg a k jejímu bezpečnému zvednutí jsou zapotřebí dvě osoby.

 **VÝSTRAHA—NEBEZPEČÍ ÚRAZU:** Před přemístěním tiskárny dodržte tyto pokyny, aby nedošlo ke zranění osob nebo poškození tiskárny:

- Vypněte tiskárnu pomocí vypínače a odpojte napájecí kabel ze síťové zásuvky.
- Než začnete tiskárnu přesouvat, odpojte od ní veškeré šňůry a kabely.
- Pokud je instalován přídatný zásobník, vyjměte ho z tiskárny. Chcete-li vyjmout přídatný zásobník, posuňte pojistku na pravé straně zásobníku směrem k přední straně zásobníku až *zacvakne* na místo.
- K vyzdvižení tiskárny použijte držadla po obou stranách tiskárny.
- Při pokládání tiskárny dejte pozor, abyste pod ní neměli prsty.
- Před nastavením tiskárny se ujistěte, že je kolem ní dostatek místa.

Používejte pouze napájecí kabel dodaný s tímto produktem, nebo náhradu schválenou výrobcem.

Pro připojení tohoto výrobku k veřejné telefonní síti používejte pouze telekomunikační kabel (RJ-11) dodaný s tímto produktem nebo kabel 26 AWG, případně větší náhradu.

 **VÝSTRAHA—NEBEZPEČÍ ÚRAZU ELEKTRICKÝM PROUDEM:** Pokud potřebujete získat přístup k řídicí desce nebo chcete doplnit volitelný hardware a paměťová zařízení poté, co jste tiskárnu nainstalovali, nejprve tiskárnu vypněte a odpojte napájecí kabel ze zásuvky. Máte-li k tiskárně připojena další zařízení, pak je rovněž vypněte a odpojte jakékoliv kabely vedoucí k tiskárně.

 **VÝSTRAHA—NEBEZPEČÍ ÚRAZU ELEKTRICKÝM PROUDEM:** Zkontrolujte, zda jsou v označených portech připojeny veškeré vnější kabely (např. ethernetové a telefonní).

Tento produkt byl vyroben, otestován a schválen tak, aby při použití specifických součástí výrobce vyhovoval přísným globálním bezpečnostním normám. Bezpečnostní funkce některých částí nemusí být vždy zjevné. Výrobce neodpovídá za použití jiných náhradních dílů.

 **VÝSTRAHA—NEBEZPEČÍ ÚRAZU:** Napájecí kabel nepřehřezávejte, nekrúte, neohýbejte, nemačkejte a nepokládejte na něho těžké předměty. Zabraňte jeho odírání a napínání. Zamezte jeho přiskřípnutí mezi dvěma objekty, například mezi nábytkem a stěnou. Ve výše uvedených případech hrozí nebezpečí požáru či úrazu elektrickým proudem. Pravidelně kontrolujte napájecí kabel s ohledem na výše uvedené problémy. Před kontrolou kabelu ho vytáhněte z elektrické zásuvky.

Služby nebo opravy, které nejsou popsány v uživatelské dokumentaci, svěřte servisnímu středisku.

 **VÝSTRAHA—NEBEZPEČÍ SKLOPENÍ:** Konfigurace připevněné k podlaze vyžadují dodatečné vybavení pro zajištění stability. Pokud používáte více vstupních zásobníků, musíte použít stojan tiskárny nebo základnu tiskárny. Pokud jste si zakoupili multifunkční tiskárnu (MFP), která umí skenovat, kopírovat a faxovat, možná budete potřebovat další nábytek. Další informace získáte na místě, kde jste tiskárnu zakoupili.

 **VÝSTRAHA—NEBEZPEČÍ ÚRAZU:** Chcete-li snížit riziko nestability zařízení, vkládejte papír do jednotlivých zásobníků samostatně. Všechny ostatní zásobníky udržujte zavřené až do chvíle, kdy je budete potřebovat.

 **VÝSTRAHA—NEBEZPEČÍ ÚRAZU ELEKTRICKÝM PROUDEM:** Během bouřky nepoužívejte fax. Tento produkt během bouřky nenastavujte a nepropojujte jej s jinými zařízeními, jako je fax, napájecí kabel anebo telefon.

 **VÝSTRAHA—NEBEZPEČÍ ÚRAZU ELEKTRICKÝM PROUDEM:** Pokud chcete při čištění vnějšku tiskárny předejít nebezpečí úrazu elektrickým proudem, odpojte napájecí kabel od elektrické zásuvky a odpojte z tiskárny všechny kabely.

TYTO POKYNY SI ULOŽTE.

Informace o tiskárně

Vyhledání informací o tiskárně

Co hledáte?	Kde to najdete
Pokyny k počáteční instalaci: <ul style="list-style-type: none"> • Připojení tiskárny • Instalace softwaru tiskárny 	Dokumentace k nastavení – Dokumentace k nastavení byla dodána spolu s tiskárnou.
Další pokyny k instalaci a používání tiskárny: <ul style="list-style-type: none"> • Výběr a skladování papíru a speciálních médií • Vložení papíru • Konfigurace nastavení tiskárny • Zobrazení a tisk dokumentů a fotografií • Instalace a používání softwaru tiskárny • Konfigurace tiskárny v síti • Péče a údržba tiskárny • Řešení problémů 	<i>Uživatelská příručka a Stručná příručka</i> – Příručky mohou být k dispozici na disku CD se <i>softwarem a dokumentací</i> . Další informace najdete na našich webových stránkách na adrese www.dell.com/support/manuals .
Pokyny k: <ul style="list-style-type: none"> • Připojení tiskárny k síti Ethernet • Odstraňování potíží s připojením tiskárny 	<i>Příručka pro práci v síti</i> – Otevřete disk CD <i>Software and Documentation a</i> přejděte na: Dokumentace >Uživatelská příručka a další publikace >Příručka pro práci v síti
Nápověda k používání softwaru tiskárny	Nápověda v systému Windows nebo Mac – otevřete softwarový program či aplikaci tiskárny a klepněte na položku Nápověda . Klepnutím na tlačítko  zobrazíte kontextové informace. Poznámky: <ul style="list-style-type: none"> • Nápověda se nainstaluje automaticky se softwarem tiskárny. • Software tiskárny je uložen ve složce programů tiskárny nebo na ploše, podle toho, jaký operační systém v počítači používáte.
Nejnovější doplňující informace, aktualizace a technická podpora: <ul style="list-style-type: none"> • Dokumentace • Ovladače ke stažení • Aktualizace produktu • Kontakty na servis a informace o opravách • Stav objednávky • Podpora prostřednictvím chatu • E-mailová podpora • Telefonická podpora 	Webové stránky podpory společnosti Dell – www.dell.com/support/printers Telefonní čísla podpory a hodiny, kdy je podpora k dispozici, pro danou zemi nebo oblast naleznete na webových stránkách podpory. Mějte po ruce následující informace, když budete kontaktovat podporu, abychom vás mohli obsloužit rychleji: <ul style="list-style-type: none"> • Servisní štítek • Kód pro expresní servis Poznámka: Servisní štítek a kód pro expresní servis jsou umístěny na nálepkách na tiskárně.

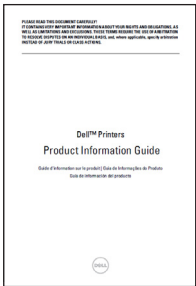
Co hledáte?	Kde to najdete
<ul style="list-style-type: none"> • Software a ovladače—Certifikované ovladače pro vaši tiskárnu a instalační programy pro software tiskárny Dell • Soubory Readme – Poslední technické změny a podrobné technické referenční materiály pro zkušené uživatele a techniky 	<p>Disk CD <i>Software and Documentation</i></p>
<ul style="list-style-type: none"> • Spotřební materiál a příslušenství pro vaši tiskárnu • Náhradní kazety 	<p>Webové stránky spotřebního materiálu pro tiskárny Dell – www.dell.com/printers</p> <p>Spotřební materiál pro tiskárnu můžete zakoupit přes Internet, telefonicky nebo ve vybraných prodejnách.</p>
<ul style="list-style-type: none"> • Bezpečnostní informace pro přípravu tiskárny k provozu • Informace o regulačních předpisech • Informace o záruce 	<p><i>Informační příručka o produktu</i></p> <div data-bbox="976 684 1170 968" style="text-align: center;">  </div> <p>Poznámka: <i>Informační příručka o produktu</i> nemusí být ve vaší zemi nebo oblasti k dispozici.</p>

Výběr umístění tiskárny

⚠ VÝSTRAHA—NEBEZPEČÍ ÚRAZU: Hmotnost tiskárny je vyšší než 18 kg a k jejímu bezpečnému zvednutí jsou zapotřebí dvě osoby.

Při volbě umístění tiskárny ponechte dostatek prostoru pro otevření zásobníků, krytů a dvířek. Pokud máte v úmyslu instalovat volitelné doplňky, ponechte pro ně dostatek volného prostoru. Je důležité:

- Postavte tiskárnu blízko řádně uzemněné a snadno přístupné elektrické zásuvky.
- Ujistěte se, že proudění vzduchu v místnosti odpovídá nejnovější revizi normy ASHRAE 62 nebo normě 156 technického výboru CEN.
- Umístěte tiskárnu na rovný, pevný a stabilní povrch.
- Udržujte tiskárnu:
 - Čistou, suchou a nezprášenou.
 - Stranou od volně položených svorek a kancelářských spon.
 - Stranou přímého vzdušného proudění klimatizací, ohříváčů a ventilátorů.
 - Stranou přímého slunečního záření a prostředí s extrémní vlhkostí.
- Dodržujte doporučené teploty a zabraňte výkyvům hodnot:

Okolní teplota	15,6 až 32,2 °C
Skladovací teplota	1 až 35 °C

- Pro vhodné odvětrávání doporučujeme zachovat v okolí tiskárny volný prostor o rozměrech:

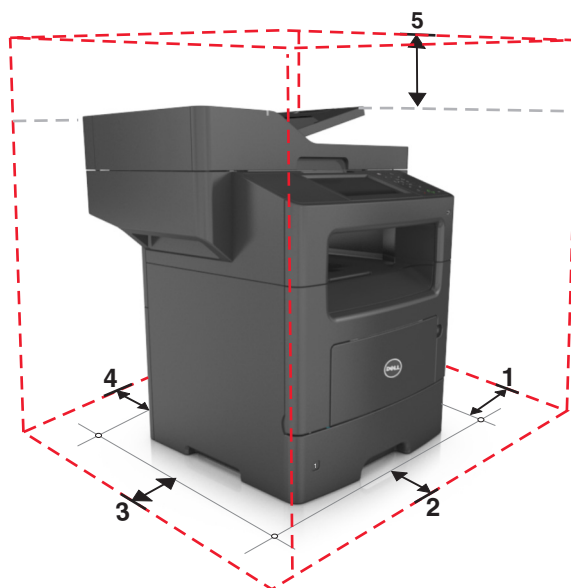

1	Pravá strana	304,8 mm
2	Vepředu	508 mm
3	Levá strana	203,2 mm
4	Vzadu	203,2 mm
5	Nahoru	800 mm

Konfigurace tiskárny

- ⚠ VÝSTRAHA—NEBEZPEČÍ ÚRAZU:** Chcete-li snížit riziko nestability zařízení, vkládejte papír do jednotlivých zásobníků samostatně. Všechny ostatní zásobníky udržujte zavřené až do chvíle, kdy je budete potřebovat.
- ⚠ VÝSTRAHA—NEBEZPEČÍ SKLOPENÍ:** Konfigurace připevněné k podlaze vyžadují dodatečný nábytek pro zajištění stability. Pokud používáte více vstupních doplňků, musíte použít stojan tiskárny nebo základnu tiskárny. Pokud jste si zakoupili multifunkční tiskárnu (MFP), která umí skenovat, kopírovat a faxovat, možná budete potřebovat další nábytek. Další informace získáte na místě, kde jste tiskárnu zakoupili.

Základní model

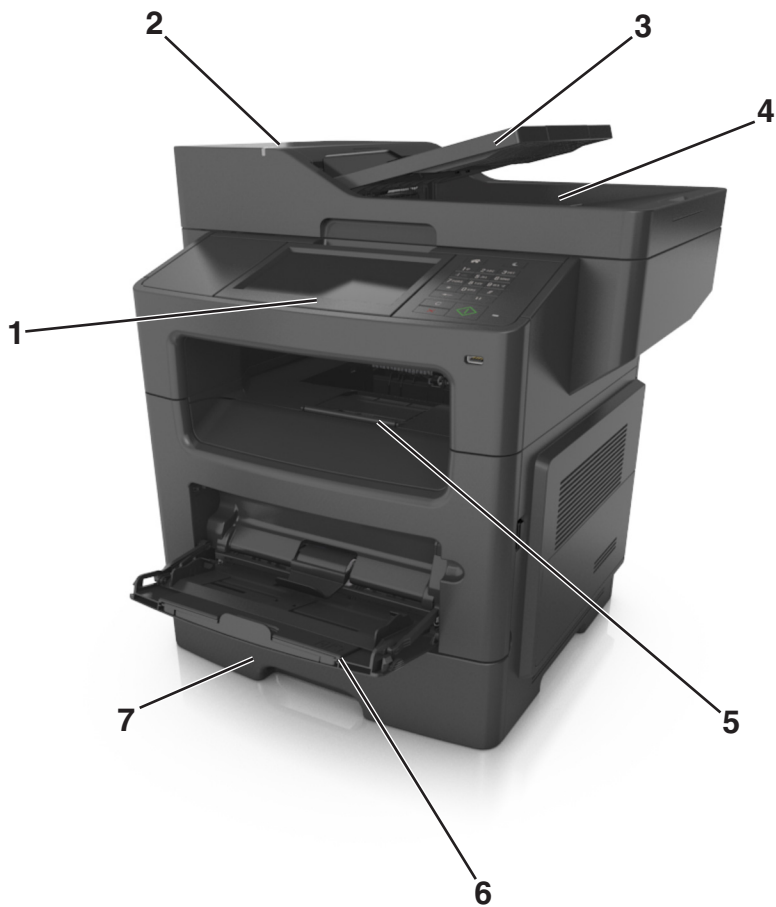

1	Displej
2	Podavač ADF (automatický podavač dokumentů)
3	zásobník podavače ADF
4	Odkladač podavače ADF
5	Standardní zásobník
6	Víceúčelový podavač
7	Standardní zásobník na 550 listů Poznámka: K dispozici je také uzamykatelný zásobník na 55 listů. Další informace získáte na místě, kde jste tiskárnu zakoupili.

Konfigurovaný model

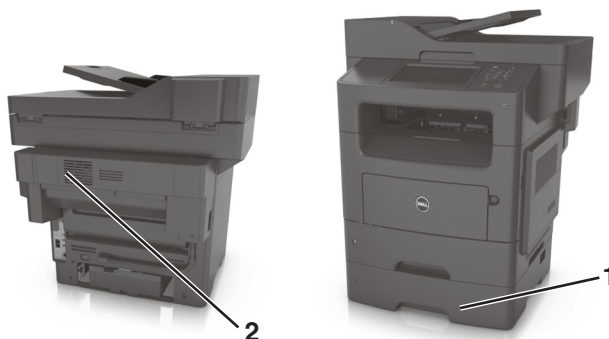

1	Doplňkový zásobník na 550 listů
2	Doplňková sešíváčka

Používání vestavěného webového serveru

Poznámka: Tato funkce je dostupná jen u síťových tiskáren nebo tiskáren připojených k tiskovým serverům.

Pokud je tiskárna nainstalována v síti, můžete použít vestavěný webový server k následujícím činnostem:

- virtuální zobrazení ovládacího panelu tiskárny
- kontrola stavu spotřebního materiálu tiskárny
- konfigurace upozorňování na spotřební materiál
- konfigurace nastavení tiskárny
- konfigurace síťového nastavení
- zobrazení zpráv

Spuštění vestavěného webového serveru tiskárny:

1 Zjistěte IP adresu tiskárny:

- v části TCP/IP v nabídce Síť/Porty;
- vytištěním stránky s nastavením sítě nebo stránky s nastavením nabídek a vyhledáním informace v části TCP/IP.

Poznámky:

- Adresa IP se zobrazí jako čtyři sady čísel oddělených tečkou, například 123.123.123.123.
- Pokud používáte server proxy, dočasně ho zakažte, aby se správně načetla webová stránka.

2 Otevřete webový prohlížeč a zadejte do pole adresy IP adresu tiskárny.



3 Stiskněte klávesu **Enter**.

Zobrazí se stránka vestavěného webového serveru.

Popis základních funkcí skeneru

- Vytváření rychlých kopií nebo nastavení tiskárny pro provádění specifických úloh kopírování.
- Odesílání faxu pomocí ovládacího panelu tiskárny.
- Odesílání faxu více příjemcům najednou.
- Skenování dokumentů a jejich odesílání do počítače, na e-mailovou adresu, nebo na FTP server.
- Skenování dokumentů a jejich odesílání do jiné tiskárny (PDF prostřednictvím FTP).

Použití podavače ADF a skleněné plochy skeneru

Podavač ADF (automatický podavač dokumentů)	Skleněná plocha skeneru
 <p>Podavač ADF použijte pro dokumenty s více stránkami včetně oboustranně potištěných listů.</p>	 <p>Skleněnou plochu skeneru použijte pro jednostránkové dokumenty, stránky knih, malé položky (např. dopisnice nebo fotografie), průhledné fólie, fotografický papír nebo tenká média (např. výstřižky z časopisů).</p>

Použití podavače ADF

Pokud se používá ADF:

- Založte dokument do zásobníku automatického podavače dokumentů kratší stranou napřed a lícem vzhůru.
- Do zásobníku podavače ADF vložte až 50 listů obyčejného papíru.
- Skenujte formáty od 105 x 148 mm (4,1 x 5,8 palce) šířky do 216 x 368 mm (8,5 x 14,5 palce) délky.
- Skenujte média o gramáži od 52 do 120 g/m² (14–32 lb).
- Do podavače ADF nevkládejte dopisnice, fotografie, malé dokumenty, průhledné fólie, fotografický papír ani tenká média (např. výstřižky z časopisů). Tyto dokumenty pokládejte na skleněnou plochu skeneru.

Použití skleněné plochy skeneru

Při použití skleněné plochy skeneru

- Položte dokument lícem dolů na skleněnou plochu skeneru, do rohu se zelenou šipkou.
- Skenujte nebo kopírujte dokumenty o délce až 216 x 355,6 mm (8,5 x 14 palců).
- Kopírujte knihy o tloušťce až 25,3 mm (1 palec).

Popis ovládacího panelu tiskárny

Použití ovládacího panelu tiskárny

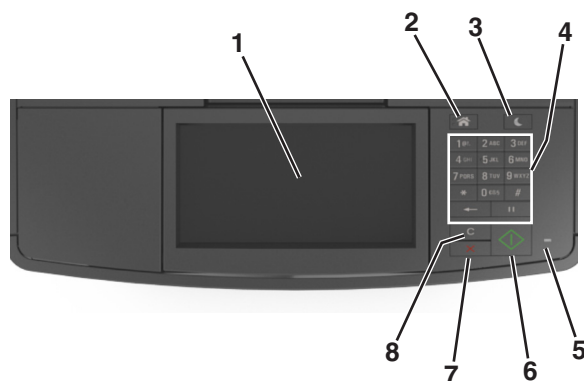

Položka	Funkce	
1	Displej	<ul style="list-style-type: none"> • Zobrazení stavu a zpráv tiskárny • Nastavení a ovládání tiskárny
2	Tlačítko Domů	Návrat na domovskou obrazovku
3	Tlačítko Spánek	<p>Zapnutí režimu spánku nebo režimu hibernace.</p> <p>Následující akce probudí tiskárnu z režimu spánku:</p> <ul style="list-style-type: none"> • Stisknutí libovolného tlačítka • Otevření dvířek nebo krytu • Odeslání tiskové úlohy z počítače • Resetování prostřednictvím zapnutí hlavním vypínačem • Připojení zařízení do portu USB v počítači
4	Klávesnice	Zadání číslic, písmen nebo symbolů.
5	Kontrolka	Kontrola stavu tiskárny
6	Tlačítko Start	Spuštění úlohy podle toho, který režim je zvolen.
7	Tlačítko Storno	Zastaví veškerou činnost tiskárny.
8	Tlačítko Vymazat vše/Reset	Obnovení výchozího nastavení funkce, např. tisku, kopírování nebo odesílání e-mailem

Popis barev tlačítka Spánek a kontrolky

Barvy tlačítka Spánek a kontrolky na ovládacím panelu tiskárny označují určitý stav tiskárny.

Kontrolka indikátoru	stavu tiskárny
Vypnuto	Tiskárna je vypnutá nebo v režimu hibernace.
Bliká zeleně	Tiskárna se zahřívá, zpracovává data nebo tiskne.
Svítlí zeleně	Tiskárna je zapnutá, ale je v nečinnosti.
Bliká červeně	Tiskárna vyžaduje zásah uživatele.

Kontrolka tlačítka Spánek	stavu tiskárny
Vypnuto	Tiskárna je vypnutá, nečinná nebo ve stavu Připravena.
Svítil žlutě	Tiskárna je v režimu spánku.
Bliká žlutě	Tiskárna přechází do nebo se probouzí z režimu hibernace.
Cyklicky blikne žlutě na 0,1 sekundy a potom pomalu zhasne na dobu 1,9 sekundy	Tiskárna je v režimu hibernace.

Popis domovské obrazovky

Po zapnutí tiskárny se na displeji zobrazí základní obrazovka, zvaná domovská obrazovka. Chcete-li zahájit akci, jako je například kopírování, faxování či skenování, otevřít obrazovku s nabídkou nebo reagovat na hlášení, použijte tlačítka domovské obrazovky.

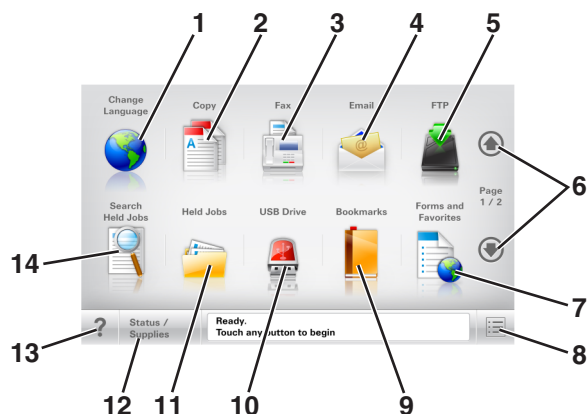

Poznámka: Domovská obrazovka se může lišit v závislosti na přizpůsobení nastavení vaší domovské obrazovky, nastavení správy a aktivních vestavěných řešeních.



Stiskněte tlačítko	Činnost
1	Změnit jazyk Otevře automaticky otevírané okno Změnit jazyk, v němž lze změnit hlavní jazyk tiskárny.
2	Kopírovat Umožňuje přístup k nabídkám kopírování a pořizování kopií.
3	Faxovat Umožňuje přístup k nabídkám faxování a odesílání faxů.
4	E-mail Umožňuje přístup k nabídkám e-mailu a odesílání e-mailů.
5	FTP Umožňuje přístup k nabídkám FTP (File Transfer Protocol) a skenování dokumentů přímo na server FTP.
6	Šípky Umožňují procházet nahoru nebo dolů.
7	Forms and Favorites Umožňuje rychle vyhledat a vytisknout často používané online formuláře.
8	Ikona nabídky Umožňuje přístup k nabídkám tiskárny. Poznámka: Nabídky jsou dostupné jen když je tiskárna ve stavu Připravena.
9	Záložky Umožňuje vytvářet, uspořádat a ukládat záložky (adresy URL) do stromové struktury složek a odkazů na soubory. Poznámka: Zobrazení stromové struktury podporuje pouze záložky vytvořené pomocí této funkce, a nikoli vytvořené pomocí jiné aplikace.

Stiskněte tlačítko		Činnost
10	Jednot. USB	Umožňuje zobrazit, vybrat, tisknout, skenovat nebo odeslat e-mailem fotografie a dokumenty z jednotky flash. Poznámka: Tato ikona se zobrazí pouze tehdy, když se vrátíte na domovskou obrazovku a přitom je k tiskárně připojena paměťová karta nebo jednotka paměti flash.
11	Pozdržené úlohy	Zobrazí všechny aktuálně pozdržené úlohy.
12	Stav/spotřební materiál	<ul style="list-style-type: none"> • Zobrazuje varovné nebo chybové zprávy, kdykoli tiskárna vyžaduje zásah obsluhy, aby mohla pokračovat v práci. • Umožňuje přístup na obrazovku hlášení, kde získáte podrobnější informace o hlášení včetně pokynů, jak jej odstranit.
13	Tipy	Otevře dialogové okno kontextové nápovědy.
14	Hledat pozdržené úlohy	Vyhledejte jednu nebo více následujících položek: <ul style="list-style-type: none"> • Uživatelská jména patřící k pozdrženým nebo důvěrným tiskovým úlohám • Názvy pozdržených úloh, vyjma důvěrných tiskových úloh • Názvy profilů • Pole pro záložky nebo názvy tiskových úloh • Schránka USB nebo názvy tiskových úloh pro podporované typy souborů

Funkce

Funkce	Popis
Řádek s cestou v nabídkách Příklad: <u>Nabídky</u> > <u>Nastavení</u> > <u>Kopírovat nastavení</u> > Počet kopií	Řádek s cestou v nabídkách se nachází v horní části každé obrazovky s nabídkou. Tato funkce zobrazí cestu, jakou byla vyvolána aktuální nabídka. Stisknutím jakéhokoli z podtržených slov se vrátíte do příslušné nabídky. Počet kopií není podtržený, protože jde o aktuální obrazovku. Pokud stisknete podtržené slovo na obrazovce „Počet kopií“ dříve, než nastavíte a uložíte počet kopií, výběr se neuloží a nestane se výchozím nastavením.
Výstražné hlášení o přítomnosti 	Pokud hlášení o přítomnosti ovlivní funkci, zobrazí se tato ikona a bliká červená kontrolka.
Varování 	Pokud dojde k chybě, zobrazí se tato ikona.
Stavová lišta	<ul style="list-style-type: none"> • Zobrazuje aktuální stav tiskárny, například Připravena nebo Zaneprázdněna. • Zobrazuje momentální situaci tiskárny, například Málo toneru nebo Dochází kazeta. • Zobrazuje hlášení o nutnosti zásahu obsluhy, aby mohla tiskárna pokračovat v práci.
Adresa IP tiskárny Příklad: 123.123.123.123	Adresa IP síťové tiskárny se nachází v levém horním rohu domovské obrazovky a je zobrazena jako čtyři sady číslic oddělené tečkami. Adresu IP lze použít při přístupu k serveru Embedded Web Server pro zobrazení a vzdálenou konfiguraci nastavení tiskárny a to i v případě, že se nenacházíte ve fyzické blízkosti tiskárny.

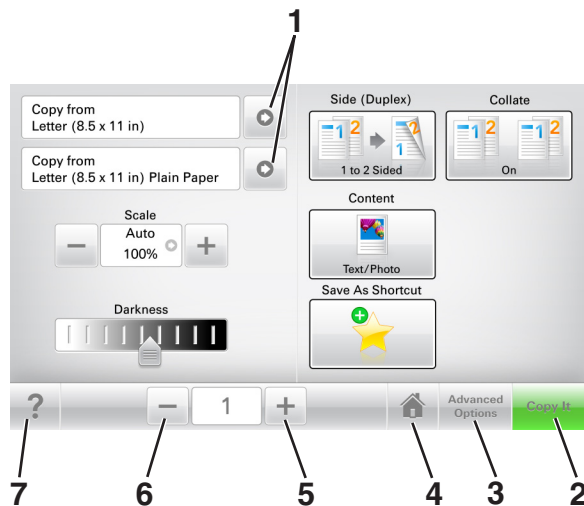

Použití tlačítek na dotykové obrazovce

Poznámka: Domovská obrazovka, ikony a tlačítka se mohou lišit v závislosti na přizpůsobení nastavení vaší domovské obrazovky, nastavení správy a aktivních řešeních Embedded Solutions.



	Stiskněte tlačítko	Činnost
1	Šipky	Zobrazení seznamu možností.
2	Kopírovat	Vytisknout kopii.
3	Rozšířené možnosti	Umožňuje vybrat možnost kopírování.
4	Domů	Návrat na domovskou obrazovku
5	Zvýšit	Umožňuje vybrat vyšší hodnotu.
6	Snížit	Umožňuje vybrat nižší hodnotu.
7	Típy	Otevře dialogové okno kontextové nápovědy.

Ostatní tlačítka dotykové obrazovky

Stiskněte tlačítko	Činnost
Přijmout 	Uložení nastavení
Storno 	<ul style="list-style-type: none"> • Ruší akci nebo výběr. • Ukončí obrazovku a vrátí se na předchozí obrazovku bez uložení změn.
R&esetovat 	Obnoví hodnoty na displeji.

Nastavení a použití aplikací spouštěných z domovské obrazovky

Poznámka: Domovská obrazovka se může lišit v závislosti na přizpůsobení nastavení vaší domovské obrazovky, nastavení správy a aktivních aplikacích. Některé aplikace jsou podporovány pouze u vybraných modelů tiskáren.

Vyhledání adresy IP počítače

Uživatelé se systémem Windows

- 1 Do dialogového okna Spustit napište **cmd** pro otevření okna s příkazovým řádkem.
- 2 Zadejte příkaz **ipconfig** a poté vyhledejte položku Adresa IP.

Uživatelé se systémem Macintosh

- 1 Ze Systémových předvoleb v nabídce Apple vyberte **Sít**.
- 2 Vyberte typ připojení a poté klepněte na kartu **Rozšířené >TCP/IP**.
- 3 Vyhledejte položku Adresa IP.

Vyhledání adresy IP tiskárny

Poznámka: Zkontrolujte, zda je tiskárna připojena k síti nebo tiskovému serveru.

Adresu IP tiskárny lze zjistit:

- v levém horním rohu domovské obrazovky tiskárny,
- v části TCP/IP v nabídce Sít/porty,
- vytištěním stránky s nastavením sítě nebo stránky s nastavením nabídek a následným vyhledáním části TCP/IP.

Poznámka: Adresa IP se zobrazí jako čtyři sady čísel oddělených tečkou, například 123.123.123.123.

Přístup k serveru Embedded Web Server

Embedded Web Server je webová stránka tiskárny, která umožňuje zobrazit a vzdáleně konfigurovat nastavení tiskárny i když nejste fyzicky poblíž tiskárny.

- 1 Zjistěte IP adresu tiskárny:
 - na domovské obrazovce ovládacího panelu tiskárny;
 - v části TCP/IP v nabídce Sít/Porty;
 - vytištěním stránky s nastavením sítě nebo stránky s nastavením nabídek a vyhledáním informace v části TCP/IP.

Poznámka: Adresa IP se zobrazí jako čtyři sady čísel oddělených tečkou, například **123.123.123.123**.

- 2 Otevřete webový prohlížeč a zadejte do pole adresy IP adresu tiskárny.

3 Stiskněte klávesu **Enter**.

Poznámka: Pokud používáte server proxy, dočasně ho zakažte, aby se správně načetla webová stránka.

Přizpůsobení domovské obrazovky

1 Otevřete webový prohlížeč a zadejte do pole adresy IP adresu tiskárny.

Poznámka: Zobrazte adresu IP tiskárny na domovské obrazovce tiskárny. Adresa IP se zobrazí jako čtyři sady čísel oddělených tečkou, například 123.123.123.123.

2 Proveďte jednu nebo více z následujících akcí:

- Zobrazit nebo skrýt ikony základních funkcí tiskárny.
 - a Klepněte na položky **Nastavení >Obecné nastavení >Přizpůsobení domovské obrazovky**.
 - b Zaškrtněte políčka funkcí, jejichž ikony chcete zobrazit na domovské obrazovce.

Poznámka: Zrušíte-li zaškrtnutí políčka vedle ikony, ikona se neobjeví na domovské obrazovce.
 - c Klepněte na tlačítko **Odeslat**.
- Upravte ikonu aplikace. Další informace vyhledejte v [„Vyhledání informací o aplikacích na domovské stránce“ na str. 21](#) nebo v dokumentaci dodané s aplikací.

Základní informace o jednotlivých aplikacích

Položka	Činnost
Card Copy	Umožňuje naskenovat a vytisknout obě strany karty na jednu stranu papíru. Další informace najdete v části „Nastavení aplikace Card Copy“ na str. 21 .
Faxovat	Umožňuje naskenovat dokument a poté jej odeslat na faxové číslo. Další informace najdete v části „Faxování“ na str. 100 .
Forms and Favorites	Umožňuje rychle vyhledat a vytisknout často používané online formuláře přímo z domovské obrazovky tiskárny. Další informace najdete v části „Nastavení aplikace Forms and Favorites“ na str. 21 .
Multi Send	Umožňuje naskenovat dokument a poté jej odeslat více příjemcům. Další informace najdete v části „Nastavení aplikace Multi Send“ na str. 23 .
MyShortcut	Umožňuje vytvářet zástupce přímo na domovské obrazovce tiskárny. Další informace najdete v části „Použití aplikace MyShortcut“ na str. 22 .
Skenovat do e-mailu	Umožňuje naskenovat dokument a poté jej odeslat na e-mailovou adresu. Další informace najdete v části „Zasílání e-mailem“ na str. 93 .
Skenovat do počítače	Umožňuje naskenovat dokument a poté jej uložit do předem určené složky v hostitelském počítači. Další informace najdete v části „Nastavení skenování do počítače“ na str. 126 .
Skenování do souboru FTP	Umožňuje skenovat dokumenty přímo na server FTP (File Transfer Protocol). Další informace najdete v části „Skenování na adresu FTP“ na str. 123 .
Scan to Network	Umožňuje naskenovat dokument a poté jej odeslat do sdílené síťové složky. Další informace najdete v části „Nastavení aplikace Scan to Network“ na str. 23 .

Aktivace aplikací na domovské obrazovce

Vyhledání informací o aplikacích na domovské stránce

Tiskárna je dodávána s předinstalovanými aplikacemi na domovské obrazovce. Před použitím těchto aplikací je nutné nejprve tyto aplikace aktivovat a nastavit pomocí serveru Embedded Web Server. Další informace o přístupu k serveru Embedded Web Server naleznete v části „[Přístup k serveru Embedded Web Server](#)“ na str. 19.

Podrobné informace o konfiguraci a použití aplikací z domovské obrazovky získáte na webových stránkách podpory společnosti Dell na adrese www.dell.com/support/printers.

Nastavení aplikace Forms and Favorites

Poznámka: Novější verze této *Uživatelské příručky* může obsahovat přímý odkaz na *Příručku správce* této aplikace. Aktualizace této *Uživatelské příručky* naleznete na webových stránkách www.dell.com/support/manuals.

Položka	Funkce
	<p>Umožňuje zefektivnit pracovní postupy pomocí rychlého hledání a tisku často používaných online formulářů přímo z domovské obrazovky tiskárny.</p> <p>Poznámka: Tiskárna musí mít povolení k přístupu do síťové složky, na server FTP nebo na webové stránky, kde je uložena záložka. V počítači, ve kterém je záložka uložena, nastavte sdílení, zabezpečení a nastavení brány firewall tak, aby měla tiskárna alepoň oprávnění ke <i>čtení</i>. Další informace si vyhledejte v dokumentaci dodané s operačním systémem.</p>

1 Otevřete webový prohlížeč a zadejte do pole adresy IP adresu tiskárny.

Poznámka: Zobrazte adresu IP tiskárny na domovské obrazovce tiskárny. IP adresa se zobrazí jako čtyři sady čísel oddělených tečkou, například 123.123.123.123.

2 Klepněte na položku **Nastavení > Aplikace > Správa aplikací > Forms and Favorites**.

3 Klepněte na tlačítko **Přidat** a poté přizpůsobte nastavení.

Poznámky:

- Popis nastavení naleznete v nápovědě aktivované ukazatelem myši u jednotlivých polí.
- Chcete-li ověřit správnost nastavení umístění záložky, zadejte správnou adresu IP hostitelského počítače, v němž se záložka nachází. Další informace o získání adresy IP hostitelského počítače naleznete v části „[Vyhledání adresy IP počítače](#)“ na str. 19.
- Ujistěte se, zda má tiskárna práva pro přístup do složky, v níž se záložka nachází.

4 Klepněte na tlačítko **Použít**.

Chcete-li používat aplikaci, stiskněte tlačítko **Forms and Favorites** na domovské obrazovce tiskárny. Pak můžete procházet kategorie formulářů nebo je vyhledávat podle čísla, názvu nebo popisu.

Nastavení aplikace Card Copy

Poznámka: Novější verze této *Uživatelské příručky* může obsahovat přímý odkaz na *Příručku správce* této aplikace. Aktualizace této *Uživatelské příručky* naleznete na webových stránkách www.dell.com/support/manuals.

Položka	Funkce
	<p>Umožňuje rychle a snadno kopírovat karty pojištění, průkazy totožnosti a další karty o velikosti vhodné pro vložení do náprsní tašky.</p> <p>Můžete skenovat a tisknout obě strany karty na jedinou stranu papíru, čímž ušetříte papír a zobrazíte informace uvedené na kartě pohodlnějším způsobem.</p>

1 Otevřete webový prohlížeč a zadejte do pole adresy IP adresu tiskárny.

Poznámka: Zobrazte adresu IP tiskárny na domovské obrazovce tiskárny. IP adresa se zobrazí jako čtyři sady čísel oddělených tečkou, například 123.123.123.123.

2 Klepněte na položku **Nastavení > Aplikace > Správa aplikací > Card Copy**.

3 V případě potřeby změňte výchozí možnosti skenování.

- **Výchozí zásobník** – Vyberte výchozí zásobník, který se použije pro tisk naskenovaných obrazů.
- **Výchozí počet kopií** – Zadejte počet kopií, který by se měl automaticky vytisknout při použití aplikace.
- **Výchozí nastavení kontrastu** – Zadejte nastavení, které zvýší nebo sníží úroveň kontrastu při tisku kopie naskenované karty. Pokud chcete, aby tiskárna automaticky upravila kontrast, vyberte možnost **Optimalizováno pro obsah**.
- **Výchozí nastavení měřítka** – Nastavte velikost naskenované karty pro tisk. Výchozí nastavení je 100 % (plná velikost).
- **Nastavení rozlišení** – Upravte kvalitu naskenované karty.

Poznámky:

- Při skenování karty se ujistěte, zda není rozlišení skenování vyšší než 200 dpi pro barevné skenování a 400 dpi pro černobílé skenování.
- Při skenování více karet se ujistěte, zda není rozlišení skenování vyšší než 150 dpi pro barevné skenování a 300 dpi pro černobílé skenování.

- **Tisknout okraje** – Políčko zaškrtněte, pokud chcete tisknout naskenovaný obraz s rámečkem.

4 Klepněte na tlačítko **Použít**.

Chcete-li aplikaci použít, stiskněte položku **Card Copy** na domovské obrazovce tiskárny a poté postupujte podle zobrazených pokynů.

Použití aplikace MyShortcut

Poznámka: Novější verze této *Uživatelské příručky* může obsahovat přímý odkaz na *Příručku správce* této aplikace. Aktualizace této *Uživatelské příručky* naleznete na webových stránkách www.dell.com/support/manuals.

Položka	Funkce
	<p>Umožňuje vytvořit zástupce na domovské obrazovce tiskárny s nastaveními až pro 25 často používaných úloh kopírování, faxování a odesílání e-mailem.</p>

Chcete-li aplikaci použít, stiskněte položku **MyShortcut** a poté postupujte podle pokynů na displeji tiskárny.

Nastavení aplikace Multi Send

Poznámka: Novější verze této *Uživatelské příručky* může obsahovat přímý odkaz na *Příručku správce* této aplikace. Aktualizace této *Uživatelské příručky* naleznete na webových stránkách www.dell.com/support/manuals.

Položka	Funkce
	Umožňuje naskenovat dokument a poté naskenovaný dokument odeslat více příjemcům. Poznámka: Ujistěte se, zda je dostatek místa na pevném disku tiskárny.

1 Otevřete webový prohlížeč a zadejte do pole adresy IP adresu tiskárny.

Poznámka: Zobrazte adresu IP tiskárny na domovské obrazovce tiskárny. Adresa IP tiskárny se zobrazí jako čtyři sady číslic oddělené tečkou, například 123.123.123.123.

2 Klepněte na položku **Nastavení > Aplikace > Správa aplikací > Multi Send**.

3 V sekci Profily klepněte na tlačítko **Přidat** a poté přizpůsobte nastavení.

Poznámky:

- Popis nastavení naleznete v nápovědě aktivované ukazatelem myši u jednotlivých polí.
- Pokud vyberete jako cíl možnost **FTP** nebo **Sdílet složku**, ověřte správnost nastavení umístění cíle. Zadejte správnou adresu IP hostitelského počítače, v němž se nachází zadaný cíl. Další informace o získání adresy IP hostitelského počítače naleznete v části „[Vyhledání adresy IP počítače](#)“ na str. 19.

4 Klepněte na tlačítko **Použít**.

Chcete-li aplikaci použít, stiskněte položku **Multi Send** na domovské obrazovce tiskárny a poté postupujte podle pokynů na displeji tiskárny.

Nastavení aplikace Scan to Network

Poznámka: Novější verze této *Uživatelské příručky* může obsahovat přímý odkaz na *Příručku správce* této aplikace. Aktualizace této *Uživatelské příručky* naleznete na webových stránkách www.dell.com/support/manuals.

Položka	Funkce
	Umožňuje naskenovat dokument a odeslat jej do sdílené síťové složky. Je možné definovat až 30 jedinečných cílových umístění složek. Poznámky: <ul style="list-style-type: none"> • Tiskárna musí mít oprávnění k zápisu do cílových umístění. Z počítače, kde je uloženo cílové umístění, můžete používat nastavení sdílení, zabezpečení a brány firewall, které tiskárně umožňují alespoň přístup pro <i>zápis</i>. Další informace si vyhledejte v dokumentaci dodané s operačním systémem. • Ikona aplikace Scan to Network se zobrazí pouze v případě, že je definováno jedno nebo více cílových umístění.

1 Otevřete webový prohlížeč a zadejte do pole adresy IP adresu tiskárny.

Poznámka: Zobrazte adresu IP tiskárny na domovské obrazovce tiskárny. IP adresa se zobrazí jako čtyři sady čísel oddělených tečkou, například 123.123.123.123.

2 Postupujte jedním z následujících způsobů:

- Klepněte na položku **Nastavit skenování do sítě** > **Klepněte sem**.
- Klepněte na položku **Nastavení** > **Aplikace** > **Správa aplikací** > **Scan to Network**.

3 Zadejte cílová umístění a potom přizpůsobte nastavení.

Poznámky:

- Popis nastavení naleznete v nápovědě aktivované ukazatelem myši u některých polí.
- Chcete-li ověřit správnost nastavení umístění cíle, zadejte správnou adresu IP hostitelského počítače, v němž se stanovený cíl nachází. Další informace o získání adresy IP hostitelského počítače naleznete v části [„Vyhledání adresy IP počítače“ na str. 19](#).
- Ujistěte se, zda má tiskárna práva pro přístup do složky, v níž se stanovený cíl nachází.

4 Klepněte na tlačítko **Použít**.

Chcete-li používat aplikaci, stiskněte tlačítko **Scan to Network** na domovské obrazovce tiskárny a postupujte podle pokynů na displeji tiskárny.

Nastavení vzdáleného ovládacího panelu

Tato aplikace umožňuje interakci s ovládacím panelem tiskárny i v případě, že se nacházíte jinde než síťová tiskárna. Pomocí počítače můžete zobrazit stav tiskárny, uvolňovat pozdržené tiskové úlohy, vytvářet záložky a provádět další úlohy související s tiskem.

1 Otevřete webový prohlížeč a zadejte do pole adresy IP adresu tiskárny.

Poznámka: Zobrazte adresu IP tiskárny na domovské obrazovce tiskárny. IP adresa se zobrazí jako čtyři sady čísel oddělených tečkou, například 123.123.123.123.

2 Klepněte na položku **Nastavení** > **Nastavení Vzdáleného ovládacího panelu**.

3 Zaškrtněte políčko **Zapnuto** a podle svých požadavků upravte nastavení.

4 Klepněte na tlačítko **Odeslat**.

Chcete-li aplikaci použít, klepněte na položku **Vzdálený ovládací panel** > **Spustit VNC Applet**.

Import a export konfigurace

Nastavení konfigurace můžete exportovat do textového souboru a poté importovat a použít u jiných tiskáren.

1 Otevřete webový prohlížeč a zadejte do pole adresy IP adresu tiskárny.

Poznámka: Zobrazte adresu IP tiskárny na domovské obrazovce tiskárny. Adresa IP se zobrazí jako čtyři sady čísel oddělených tečkou, například 123.123.123.123.

2 Chcete-li exportovat nebo importovat konfiguraci pro jednu aplikaci, postupujte následovně:

- a Klepněte na položku **Nastavení** > **Aplikace** > **Správa aplikací**.
- b V seznamu nainstalovaných aplikací klepněte na název aplikace, kterou chcete konfigurovat.

c Klepněte na položku **Konfigurovat** a proveďte jeden z následujících kroků:

- Pro export konfigurace do souboru klepněte na položku **Export** a poté postupujte podle pokynů na obrazovce počítače a soubor konfigurace uložte.

Poznámky:

- Při ukládání souboru konfigurace můžete zadat jedinečný název souboru nebo použít výchozí název.
- Pokud dojde k chybě „Nedostatek paměti JVM“, opakujte proces exportu, dokud se konfigurační soubor neuloží.
- Pro import konfigurace ze souboru klepněte na položku **Import** a poté procházejte k uloženému souboru konfigurace, který byl exportován z dříve konfigurované tiskárny.

Poznámky:

- Před importem souboru konfigurace můžete nejprve zobrazit jeho náhled, nebo můžete soubor načíst přímo.
- Dojde-li k překročení časového limitu a objeví se prázdná obrazovka, aktualizujte webový prohlížeč a klepněte na tlačítko **Použít**.

3 Chcete-li exportovat nebo importovat konfiguraci pro více aplikací, postupujte následovně:

a Klepněte na položky **Nastavení >Import/export**.

b Postupujte jedním z následujících způsobů:

- Chcete-li exportovat konfigurační soubor, klepněte na položku **Export souboru nastavení Embedded Solutions** a poté konfigurační soubor uložte podle pokynů na obrazovce počítače.
- Při importu konfiguračního souboru postupujte následovně:
 - 1** Klepněte na položky **Import souboru nastavení Embedded Solutions >Zvolit soubor** a poté přejděte na uložený konfigurační soubor, který byl exportován z dříve konfigurované tiskárny.
 - 2** Klepněte na tlačítko **Odeslat**.

Dodatečná příprava tiskárny

Instalace interních součástí

⚠ VÝSTRAHA—NEBEZPEČÍ ÚRAZU ELEKTRICKÝM PROUDEM: Pokud potřebujete získat přístup k řídicí desce nebo chcete doplnit volitelný hardware a paměťová zařízení poté, co jste tiskárnu nainstalovali, nejprve tiskárnu vypněte a odpojte napájecí kabel ze zásuvky. Máte-li k tiskárně připojena další zařízení, vypněte je také a odpojte jakékoli kabely vedoucí k tiskárně.

Dostupné interní doplňky

- Paměťová karta
 - DDR3 DIMM
 - Flash paměť
 - Písmo
 - Firmware
 - Formuláře Čárový kód
 - Prescribe
 - IPDS
 - Printcrypton

Přístup k řídicí desce

⚠ VÝSTRAHA—NEBEZPEČÍ ÚRAZU ELEKTRICKÝM PROUDEM: Pokud potřebujete získat přístup k řídicí desce nebo chcete doplnit volitelný hardware a paměťová zařízení poté, co jste tiskárnu nainstalovali, nejprve tiskárnu vypněte a odpojte napájecí kabel ze zásuvky. Máte-li k tiskárně připojena další zařízení, pak je rovněž vypněte a odpojte jakékoliv kabely vedoucí k tiskárně.

- 1 Otevřete přístupová dvířka k řídicí desce.



2 Pomocí modré rukojeti otevřete kryt řídicí desky.

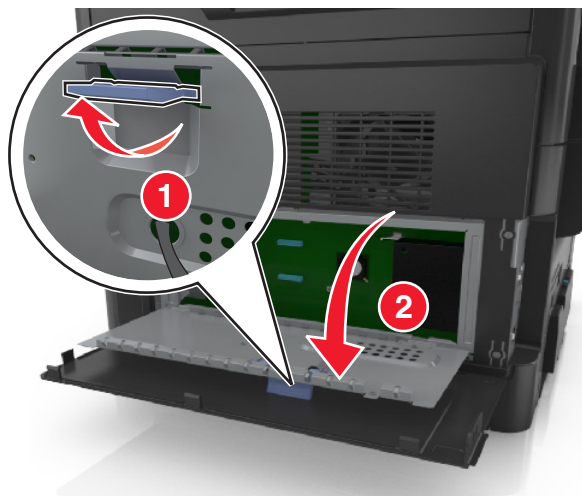

3 S pomocí následujícího obrázku vyhledejte příslušný konektor.

Výstraha—nebezpečí poškození: Elektronické součásti desky řadiče mohou být snadno poškozeny statickou elektřinou. Předtím, než se dotknete elektronických součástí nebo konektorů na řídicí desce, se dotkněte něčeho kovového.

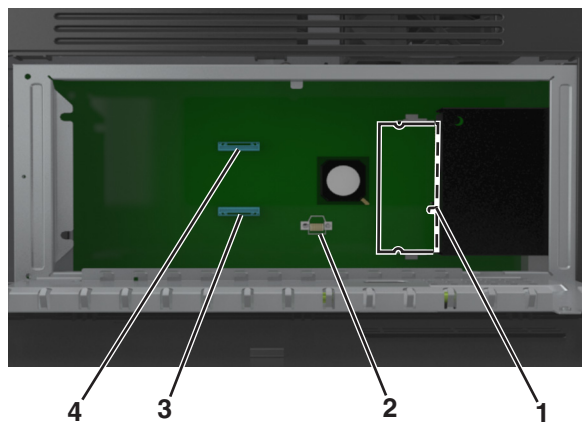

1	Konektor paměťové karty
2	Volitelný konektor karty
3	Konektor pevného disku tiskárny
4	Konektor portu Internal Solutions Port

4 Zavřete kryt a přístupová dvířka.



Instalace paměťové karty

⚠ VÝSTRAHA—NEBEZPEČÍ ÚRAZU ELEKTRICKÝM PROUDEM: Pokud potřebujete získat přístup k řídicí desce nebo chcete doplnit volitelný hardware a paměťová zařízení poté, co jste tiskárnu nainstalovali, nejprve tiskárnu vypněte a odpojte napájecí kabel ze zásuvky. Máte-li k tiskárně připojena další zařízení, pak je rovněž vypněte a odpojte jakékoliv kabely vedoucí k tiskárně.

Výstraha—nebezpečí poškození: Elektronické součásti desky řadiče mohou být snadno poškozeny statickou elektřinou. Předtím, než se dotknete elektronických součástí nebo konektorů na řídicí desce, se dotkněte něčeho kovového.

Poznámka: Volitelnou paměťovou kartu můžete zakoupit samostatně a připojit ji k desce řadiče.

1 Dostaňte se k desce řadiče.

Další informace najdete v části [„Přístup k řídicí desce“ na str. 26.](#)

2 Vybalte paměťovou kartu.

Výstraha—nebezpečí poškození: Nedotýkejte se kontaktů podél hrany karty. Mohlo by dojít k poškození karty.

3 Srovnejte zářez (1) paměťové karty s výstupkem (2) konektoru.

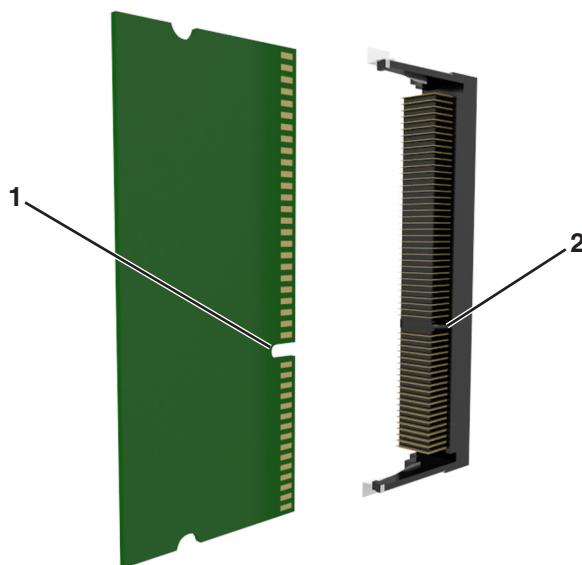

- 4 Zatlačte paměťovou kartu přímo do konektoru a pak ji zatlačte směrem ke stěně desky řadiče, dokud *nezapadne* na své místo.

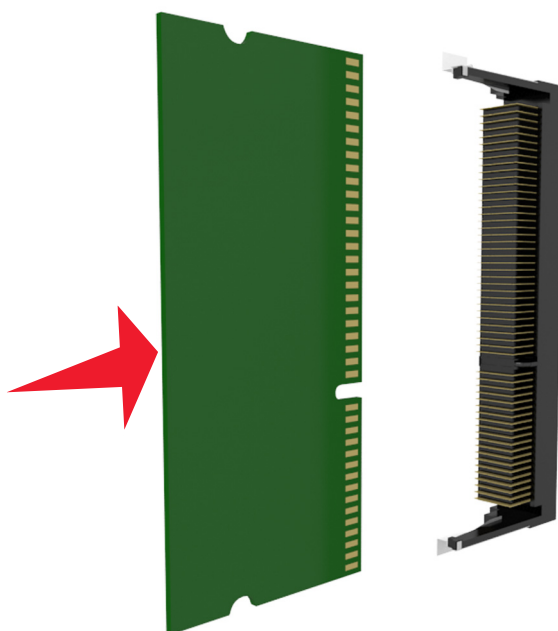

- 5 Zavřete kryt řídicí desky a potom přístupová dvířka řídicí desky.

Poznámka: Po instalaci softwaru tiskárny a jakýchkoli hardwarových volitelných doplňků bude zřejmě nutné některé doplňky ručně přidat do ovladače tiskárny, aby byly k dispozici pro tiskové úlohy. Další informace najdete v části [„Přidání dostupných volitelných doplňků do ovladače tiskárny“ na str. 44.](#)

Instalace doplňkové karty

⚠ VÝSTRAHA—NEBEZPEČÍ ÚRAZU ELEKTRICKÝM PROUDEM: Pokud potřebujete získat přístup k řídicí desce nebo chcete doplnit volitelný hardware a paměťová zařízení poté, co jste tiskárnu nainstalovali, nejprve tiskárnu vypněte a odpojte napájecí kabel ze zásuvky. Máte-li k tiskárně připojena další zařízení, pak je rovněž vypněte a odpojte jakékoliv kabely vedoucí k tiskárně.

Výstraha—nebezpečí poškození: Elektronické součásti desky řadiče mohou být snadno poškozeny statickou elektřinou. Předtím, než se dotknete elektronických součástí nebo konektorů na řídicí desce, se dotkněte něčeho kovového.

- 1 Dostaňte se k desce řadiče.

Další informace najdete v části [„Přístup k řídicí desce“ na str. 26.](#)

- 2 Vybalte doplňkovou kartu.

Výstraha—nebezpečí poškození: Vyvarujte se dotyku v místě připojení podél hrany karty.

3 Uchopte kartu po jejích stranách a zarovnejte plastové výstupky (1) na kartě s otvory (2) na řídicí desce.

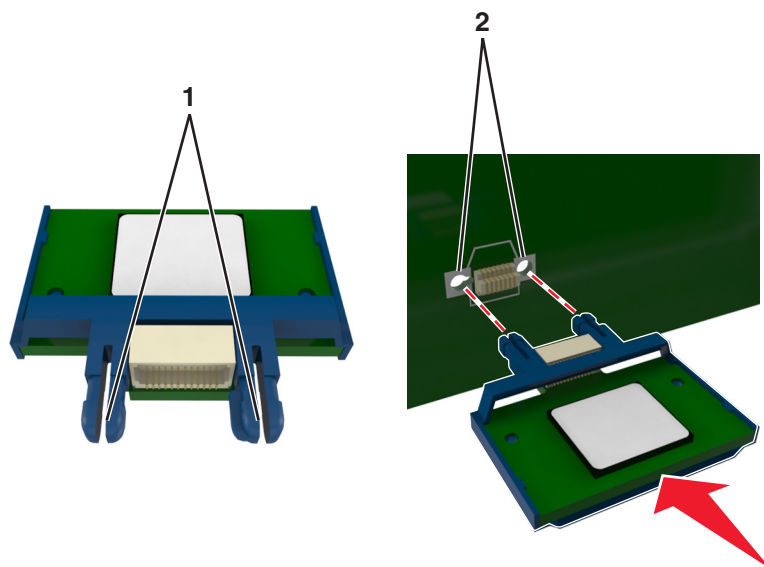

4 Zatlačte kartu na místo přiměřenou silou (viz obrázek).

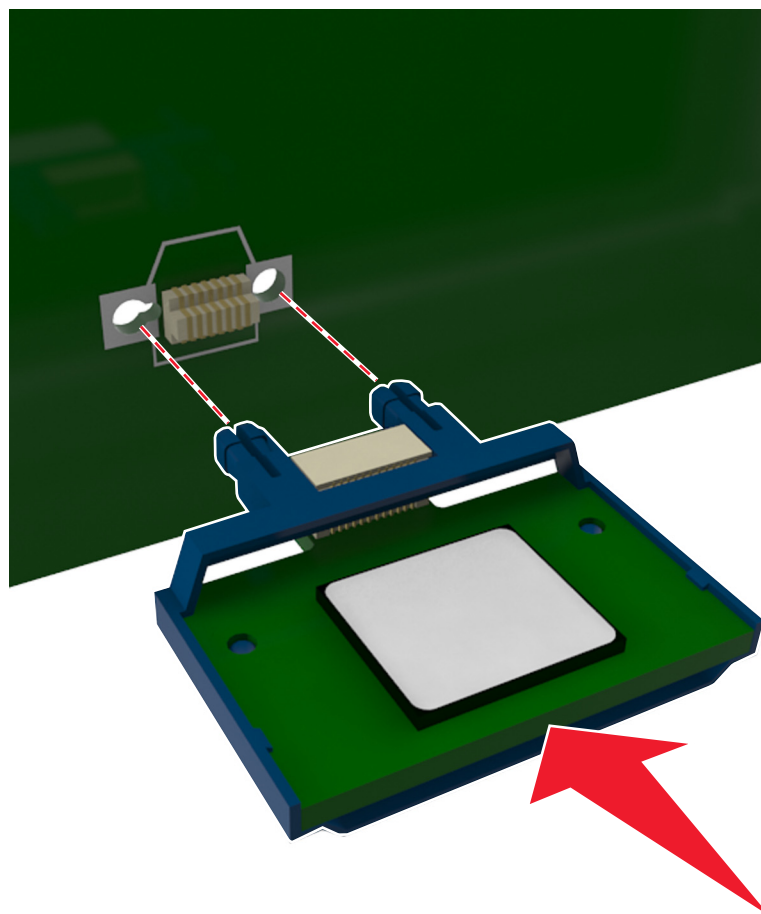

Výstraha—nebezpečí poškození: Při chybné instalaci karty by mohlo dojít k poškození karty a řídicí desky.

Poznámka: Celá délka konektoru karty se musí dotýkat desky řadiče a být s ní zarovnána.

- 5 Zavřete kryt řídicí desky a potom přístupová dvířka řídicí desky.

Poznámka: Po instalaci softwaru tiskárny a hardwarových volitelných doplňků bude zřejmě nutné některé doplňky ručně přidat do ovladače tiskárny, aby byly k dispozici pro tiskové úlohy. Další informace najdete v části [„Přidání dostupných volitelných doplňků do ovladače tiskárny“](#) na str. 44.

Instalace portu Internal Solutions Port

Řídicí deska podporuje jeden doplňkový port Internal Solutions Port (ISP).

Poznámka: Tento úkon vyžaduje plochý šroubovák.

⚠ VÝSTRAHA—NEBEZPEČÍ ÚRAZU ELEKTRICKÝM PROUDEM: Pokud potřebujete získat přístup k řídicí desce nebo chcete doplnit volitelný hardware a paměťová zařízení poté, co jste tiskárnu nainstalovali, nejprve tiskárnu vypněte a odpojte napájecí kabel ze zásuvky. Máte-li k tiskárně připojena další zařízení, pak je rovněž vypněte a odpojte jakékoliv kabely vedoucí k tiskárně.

Výstraha—nebezpečí poškození: Elektronické součásti řídicí desky se mohou snadno poškodit statickou elektřinou. Předtím, než se dotknete některé elektronické komponenty nebo konektoru na řídicí desce, dotkněte se kovového povrchu tiskárny.

- 1 Otevřete přístupová dvířka k řídicí desce.



2 Lehce stiskněte zarážku na levé straně přístupových dveří a dvířka posuňte a vyjměte.

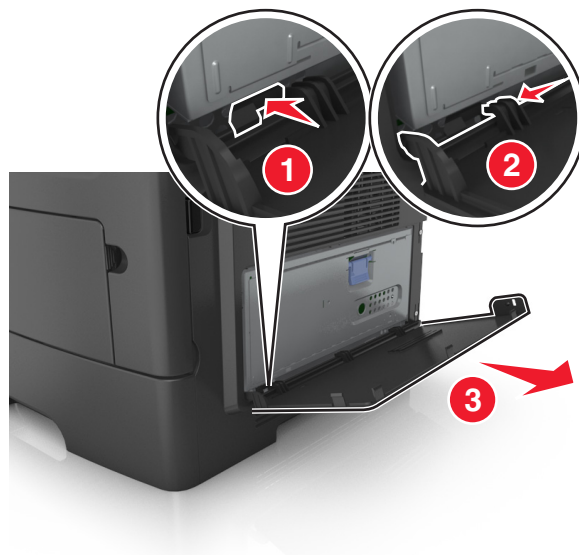

3 Vybalte sadu ISP.

Poznámka: Odpojte a vyhoďte malý kabel připojený k bílému konektoru.

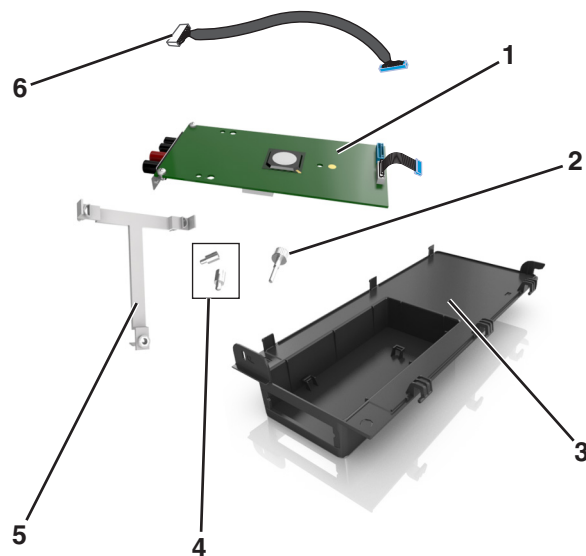

1	Komplet ISP
2	Šroub pro upevnění kompletu ISP do držáku
3	Externí kryt ISP
4	Šrouby pro upevnění kovového držáku ISP na kostru tiskárny
5	Plastový držák
6	Dlouhý kabel ISP

4 Zasuňte plastový držák do externího krytu ISP až *na doraz*.

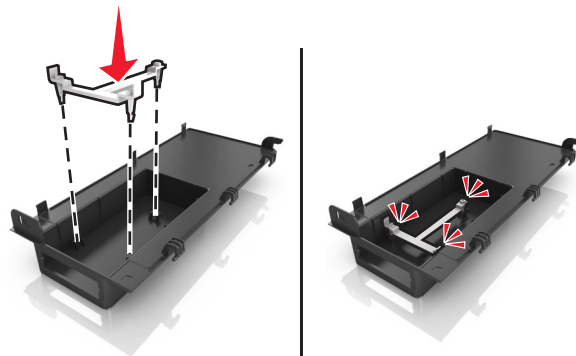

5 Zasuňte a zamáčkněte komplet ISP do plastového držáku.

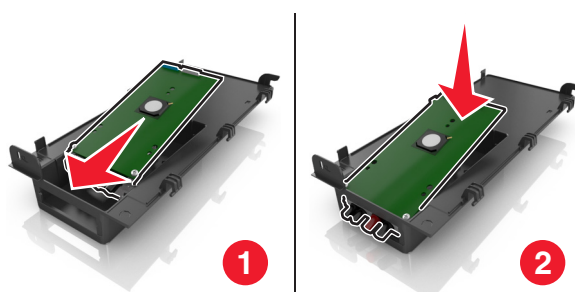

6 Přišroubujte komplet ISP k plastovému držáku pomocí dlouhého šroubu.

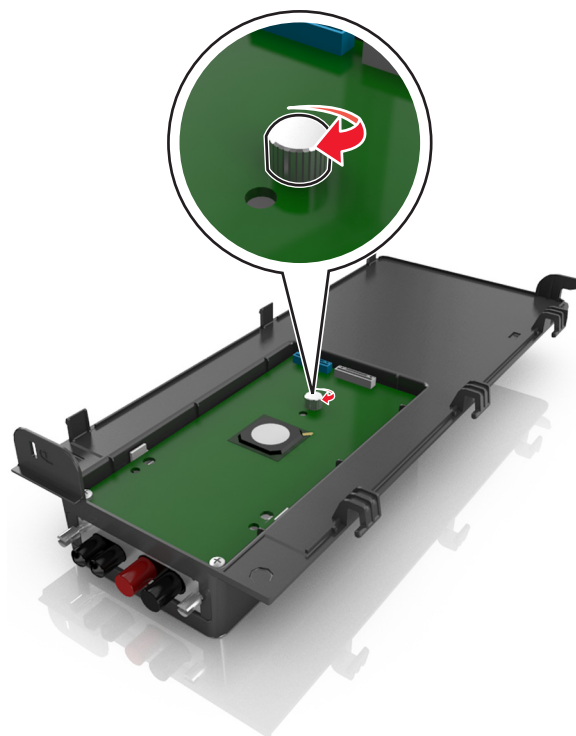

7 Dotáhněte dva šrouby na konci kompletu ISP.

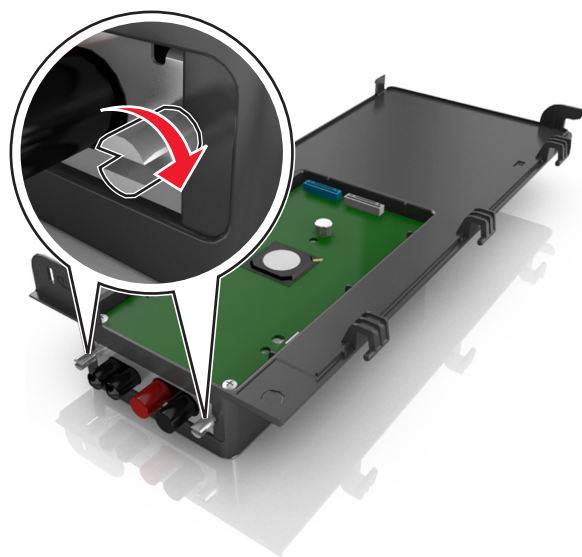

8 Připojte bílou koncovku kabelu rozhraní kompletu ISP do bílého konektoru na kompletu ISP.

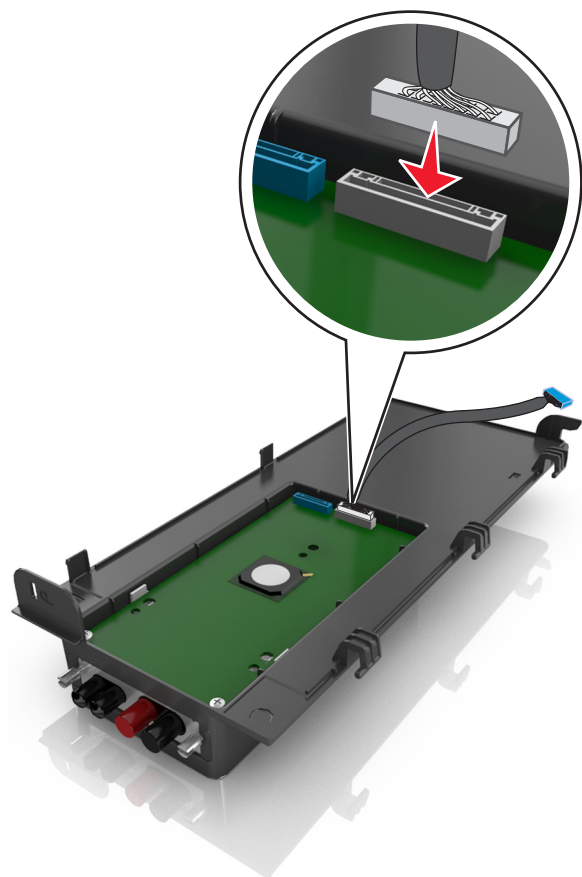

9 Připevněte externí kryt ISP skloněný pod určitým úhlem tak, že nejprve zasunete levé panty.



10 Sklopte zbývající část krytu a a posuňte kryt doprava.

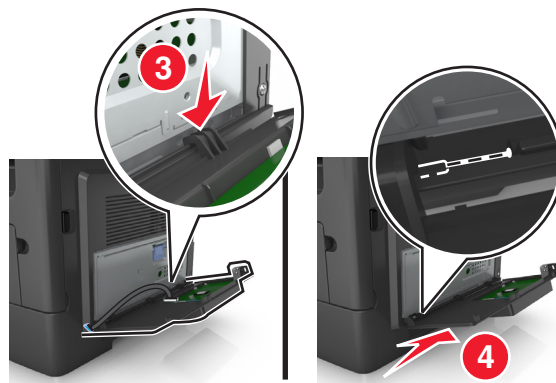

11 Protáhněte kabel ISP krytem řídicí desky.

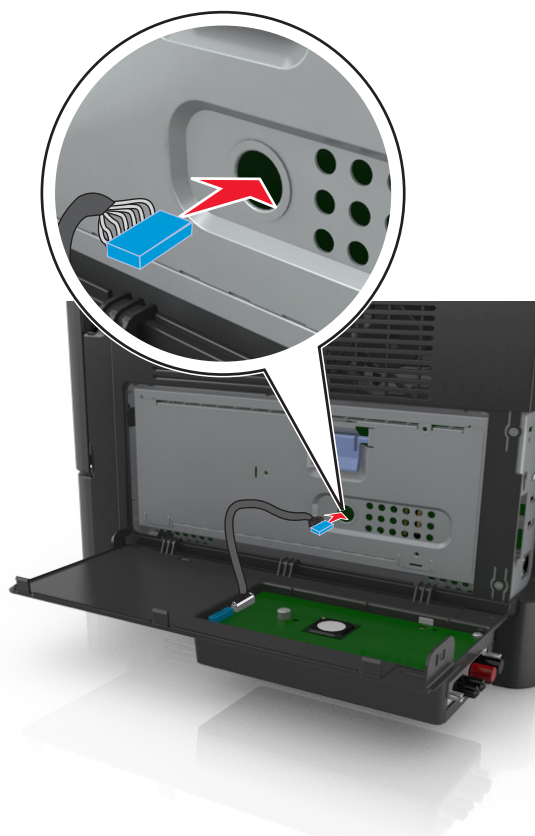

12 Pomocí modré rukojeti otevřete kryt.

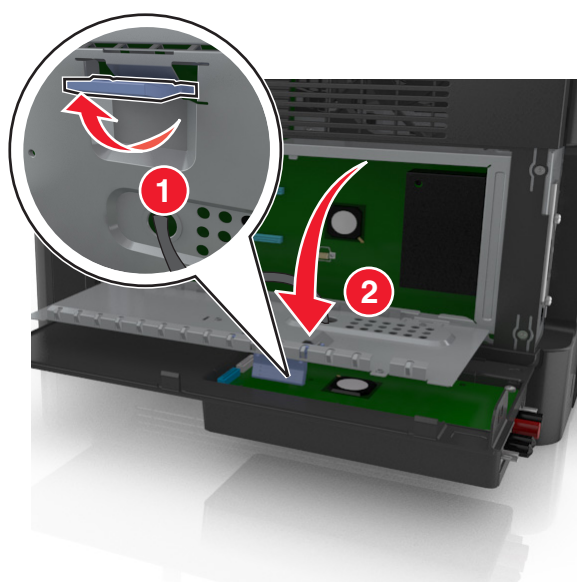

13 Připojte modrou koncovku kabelu rozhraní kompletu ISP do modrého konektoru na řídicí desce.

Poznámka: Pokud jste nainstalovali pevný disk tiskárny, musíte ho vyjmout. Další informace naleznete v části [„Vyjmutí pevného disku tiskárny“](#) na str. 40. Pokyny k opětovné instalaci pevného disku tiskárny naleznete v tématu [„Instalace pevného disku tiskárny“](#) na str. 38.

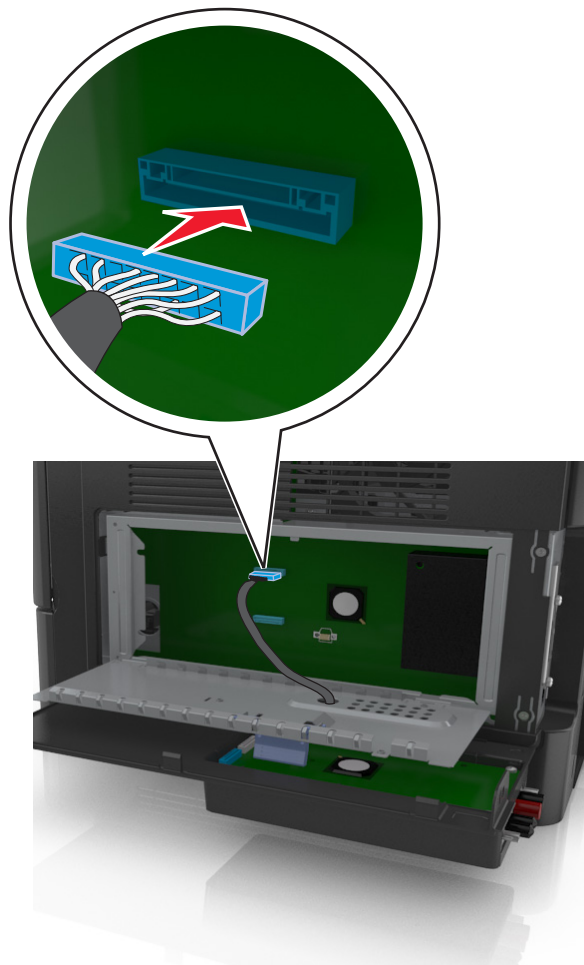

14 Zavřete kryt.

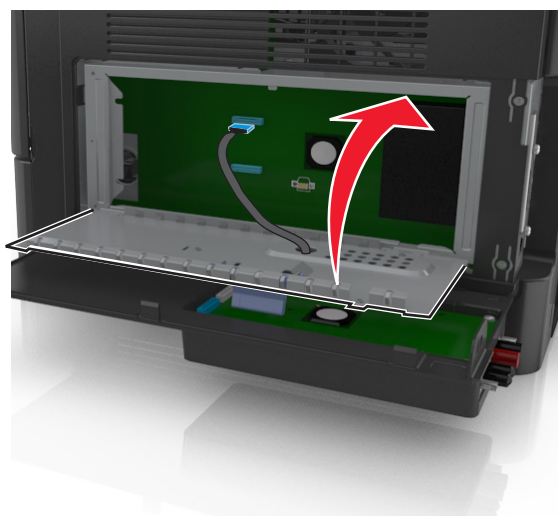

15 Zavřete externí kryt ISP.

Poznámka: Jakmile bude nainstalován software tiskárny s libovolnými hardwarovými volitelnými doplňky, možná bude potřeba některé volitelné doplňky ručně přidat do ovladače tiskárny, aby byly k dispozici pro tiskové úlohy. Další informace najdete v části [„Přidání dostupných volitelných doplňků do ovladače tiskárny“](#) na str. 44.

Instalace pevného disku tiskárny

⚠ VÝSTRAHA—NEBEZPEČÍ ÚRAZU ELEKTRICKÝM PROUDEM: Pokud potřebujete získat přístup k řídicí desce nebo chcete doplnit volitelný hardware a paměťová zařízení poté, co jste tiskárnu nainstalovali, nejprve tiskárnu vypněte a odpojte napájecí kabel ze zásuvky. Máte-li k tiskárně připojena další zařízení, pak je rovněž vypněte a odpojte jakékoliv kabely vedoucí k tiskárně.

Výstraha—nebezpečí poškození: Elektronické součásti řídicí desky se mohou snadno poškodit statickou elektřinou. Předtím, než se dotknete některé elektronické komponenty nebo konektoru na řídicí desce, dotkněte se kovového povrchu tiskárny.

- 1 Rozbalte pevný disk tiskárny.
- 2 Nainstalujte pevný disk tiskárny na řídicí desku.

Výstraha—nebezpečí poškození: Držte sestavu el. desky pouze za okraje. Nedotýkejte se a netlačte na střed pevného disku tiskárny. Mohlo by dojít k poškození karty.

- a Pomocí plochého šroubováku povolte šrouby.

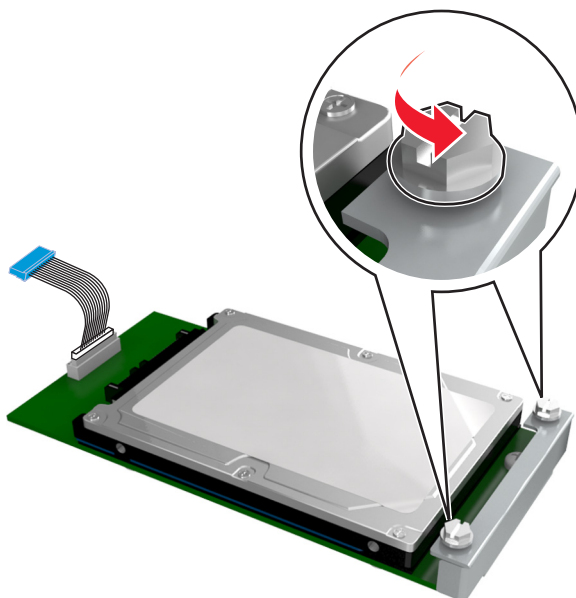

- b Připojte konec kabelu rozhraní pevného disku tiskárny do zástrčky na řídicí desce.

Poznámka: Zástrčka a zásuvka jsou označeny modře.

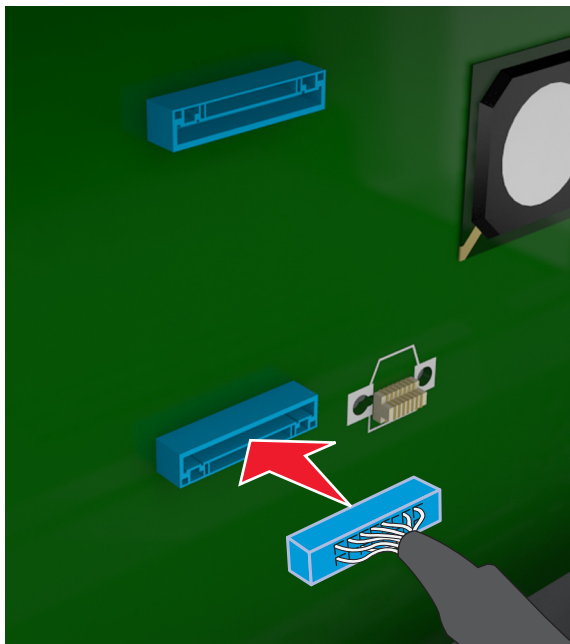

- c** Vyrovnajte šroubky na pevném disku tiskárny s otvory v držáku řídicí desky a zasuňte pevný disk tiskárny do držáků.

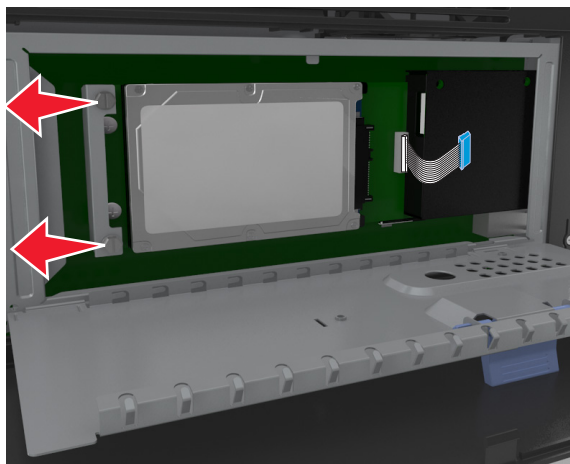

- d** Dotáhněte dva šrouby.

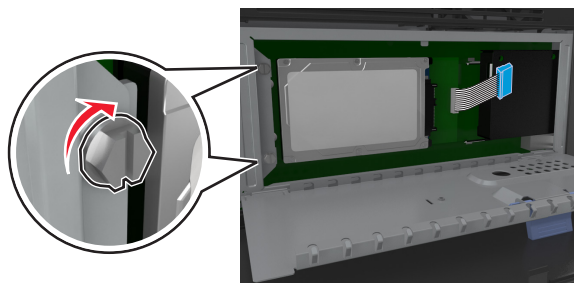

- 3 Zavřete kryt řídicí desky a potom zavřete přístupová dvířka řídicí desky.

Poznámka: Jakmile bude nainstalován software tiskárny s libovolnými hardwarovými volitelnými doplňky, možná bude potřeba některé volitelné doplňky ručně přidat do ovladače tiskárny, aby byly k dispozici pro tiskové úlohy. Další informace najdete v části „[Přidání dostupných volitelných doplňků do ovladače tiskárny](#)“ na [str. 44](#).

Vyjmutí pevného disku tiskárny

Výstraha—nebezpečí poškození: Elektronické součásti řídicí desky se mohou snadno poškodit statickou elektřinou. Předtím, než se dotknete některé elektronické komponenty nebo konektoru na řídicí desce, dotkněte se kovového povrchu tiskárny.

- 1 Propracujte se k řídicí desce.

Další informace najdete na „[Přístup k řídicí desce](#)“ na [str. 26](#).

Poznámka: Tento úkon vyžaduje plochý šroubovák.

- 2 Povolte šroubky, kterými je pevný disk tiskárny připevněn k držáku řídicí desky.

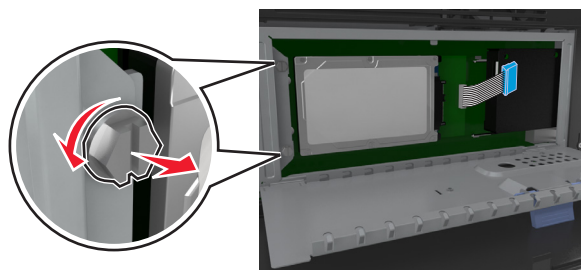

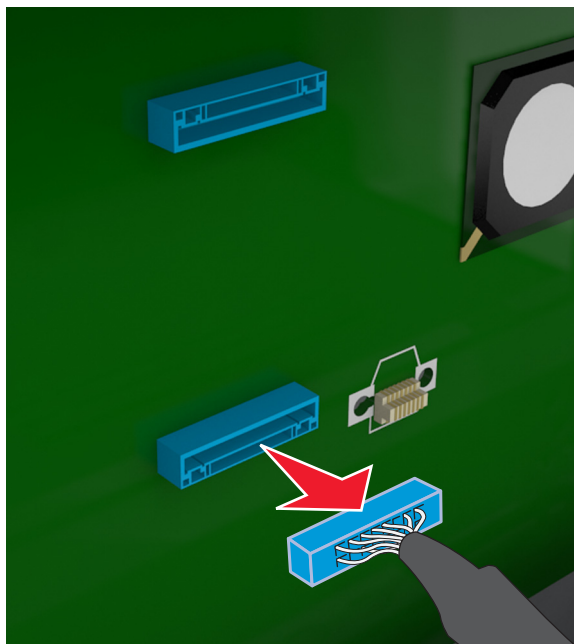

- 3 Odpojte kabel rozhraní pevného disku tiskárny od zásuvky na řídicí desce, ale k pevnému disku tiskárny nechte kabel připojený. Kabel odpojíte tak, že před jeho vytažením stlačíte páčku u zástrčky kabelu rozhraní a tím uvolníte západku.



- 4 Uchopte pevný disk tiskárny za okraje a vyjměte ho z tiskárny.
- 5 Zavřete kryt řídicí desky a potom zavřete přístupová dvířka.

Instalace hardwarových součástí

Pořadí instalace



-  **VÝSTRAHA—NEBEZPEČÍ ÚRAZU:** Hmotnost tiskárny je vyšší než 18 kg a k jejímu bezpečnému zvednutí jsou zapotřebí dvě osoby.
-  **VÝSTRAHA—NEBEZPEČÍ ÚRAZU ELEKTRICKÝM PROUDEM:** Pokud potřebujete získat přístup k řídicí desce nebo chcete doplnit volitelný hardware a paměťová zařízení poté, co jste tiskárnu nainstalovali, nejprve tiskárnu vypněte a odpojte napájecí kabel ze zásuvky. Máte-li k tiskárně připojena další zařízení, pak je rovněž vypněte a odpojte jakékoliv kabely vedoucí k tiskárně.
-  **VÝSTRAHA—NEBEZPEČÍ SKLOPENÍ:** Konfigurace připevněné k podlaze vyžadují dodatečný nábytek pro zajištění stability. Pokud používáte více vstupních doplňků, musíte použít stojan tiskárny nebo základnu tiskárny. Pokud jste si zakoupili multifunkční tiskárnu (MFP), která umí skenovat, kopírovat a faxovat, možná budete potřebovat další nábytek. Další informace získáte na místě, kde jste tiskárnu zakoupili.

Nainstalujte tiskárnu a všechny hardwarové volitelné doplňky v následujícím pořadí:

- Stojan tiskárny
- Volitelný zásobník na 550 listů
- Tiskárna

Další informace o instalaci stojanu tiskárny, volitelného zásobníku na 550 listů, nebo distanční podložky naleznete v instalačním listu dodaném s příslušenstvím.

Instalace doplňkových zásobníků

-  **VÝSTRAHA—NEBEZPEČÍ ÚRAZU:** Hmotnost tiskárny je vyšší než 18 kg a k jejímu bezpečnému zvednutí jsou zapotřebí dvě osoby.
-  **VÝSTRAHA—NEBEZPEČÍ ÚRAZU ELEKTRICKÝM PROUDEM:** Pokud potřebujete získat přístup k řídicí desce nebo chcete doplnit volitelný hardware a paměťová zařízení poté, co jste tiskárnu nainstalovali, nejprve tiskárnu vypněte a odpojte napájecí kabel ze zásuvky. Máte-li k tiskárně připojena další zařízení, pak je rovněž vypněte a odpojte jakékoliv kabely vedoucí k tiskárně.
-  **VÝSTRAHA—NEBEZPEČÍ SKLOPENÍ:** Konfigurace připevněné k podlaze vyžadují dodatečný nábytek pro zajištění stability. Pokud používáte více vstupních doplňků, musíte použít stojan tiskárny nebo základnu tiskárny. Pokud jste si zakoupili multifunkční tiskárnu (MFP), která umí skenovat, kopírovat a faxovat, možná budete potřebovat další nábytek. Další informace získáte na místě, kde jste tiskárnu zakoupili.

- 1 Vypněte tiskárnu pomocí vypínače a odpojte napájecí kabel z elektrické zásuvky.

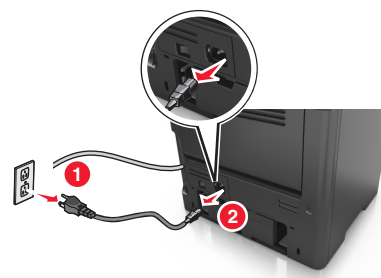
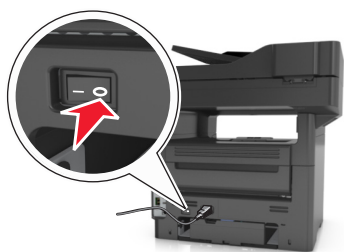

2 Vybalte zásobník a odstraňte veškerý balicí materiál.

3 Vytáhněte zásobník ze základny.

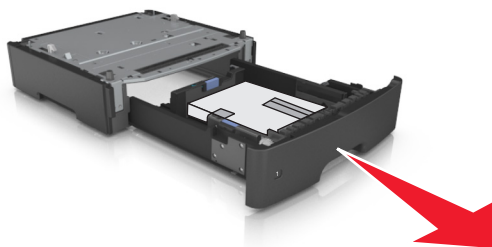

4 Odstraňte veškerý balicí materiál z vnitřku zásobníku.

5 Vložte zásobník do základny.

6 Umístěte zásobník poblíž tiskárny.

7 Vyrovnajte tiskárnu se zásobníkem a pomalu usadte tiskárnu na místo.

Poznámka: Doplňkové zásobníky se spojí dohromady, budou-li na sobě.

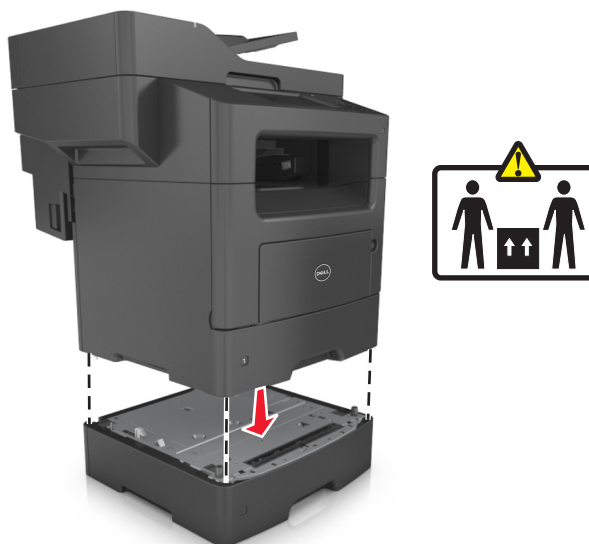

8 Připojte napájecí kabel k tiskárně a poté k řádně uzemněné zásuvce a zapněte tiskárnu.



Poznámky:

- Jakmile bude nainstalován software tiskárny s libovolnými hardwarovými volitelnými doplňky, možná bude potřeba některé volitelné doplňky ručně přidat do ovladače tiskárny, aby byly k dispozici pro tiskové úlohy. Další informace naleznete v části „[Přidání dostupných volitelných doplňků do ovladače tiskárny](#)“ na str. 44.
- Chcete-li odinstalovat přídatné zásobníky, posuňte pojistku na pravé straně tiskárny směrem k přední straně tiskárny až *zacvakne* na místo a potom vyndávejte po jednom zásobníky poskládané na sobě seshora dolů.

Nastavení softwaru tiskárny

Instalace tiskárny

- 1 Opatřete si kopii softwarového instalačního balíčku.
- 2 Spusťte znovu instalační program a poté postupujte podle pokynů na obrazovce počítače.
- 3 Uživatelé se systémem Macintosh přidají tiskárnu.

Poznámka: Adresu IP tiskárny získáte v části TCP/IP v nabídce Síť/Zprávy.

Přidání dostupných volitelných doplňků do ovladače tiskárny

Uživatelé se systémem Windows

- 1 Otevřete složku Tiskárny a poté vyberte tiskárnu.
- 2 Otevřete okno Vlastnosti tiskárny a poté přidejte nebo ručně nainstalujte doplňky.
- 3 Použijte změny.

Uživatelé se systémem Macintosh

- 1 Ze Systémových předvoleb v nabídce Apple přejděte na svoji tiskárnu a poté zvolte položku **Možnosti a spotřební materiál** > **Ovladač**.
- 2 Přidejte jakékoli nainstalované hardwarové součásti.
- 3 Použijte změny.

Připojování kabelů

⚠ VÝSTRAHA—NEBEZPEČÍ ÚRAZU: Nepoužívejte faxové funkce za bouřky. Tento produkt během bouřky nenastavujte a nepropojujte jej s jinými zařízeními, jako je fax, napájecí kabel nebo telefon.

Připojte tiskárnu k počítači pomocí kabelu USB nebo k síti pomocí síťového kabelu (Ethernet).

Zkontrolujte, zda odpovídá:

- symbol USB na kabelu symbolu USB na tiskárně,
- správný kabel Ethernet portu Ethernet.

Výstraha—nebezpečí poškození: Během tisku nebo skenování se nedotýkejte kabelu USB, jakéhokoli síťového adaptéru ani tiskárny samotné na vyznačeném místě. Mohlo by dojít ke ztrátě dat nebo k poruše.

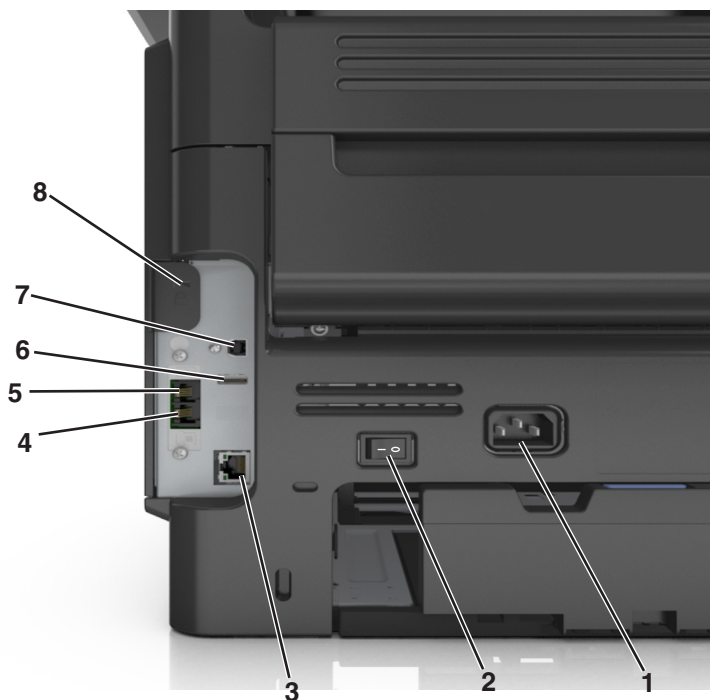

	Část	Použití
1	Zásuvka pro připojení napájecího kabelu tiskárny	Tiskárnu připojte k řádně uzemněné elektrické zásuvce.
2	Vypínač	Vypnutí nebo zapnutí tiskárny.
3	Port Ethernet	Připojení tiskárny k síti Ethernet
4	Port EXT	Slouží k připojení dalších zařízení (telefonu nebo záznamníku) k tiskárně a k telefonní lince. Tento port použijte, pokud nemáte pro tiskárnu samostatnou faxovou linku a pokud je tato metoda připojení podporována v dané zemi nebo oblasti. Poznámka: Abyste se dostali k tomuto portu, musíte vyjmout záslepku adaptéru.
5	Port LINE	Po připojení tiskárny k aktivní telefonní lince prostřednictvím standardní zásuvky na stěně (RJ-11), filtru DSL nebo adaptéru VoIP či jiného adaptéru, který umožňuje přístup k telefonní lince, bude možné odesílat a přijímat faxy.
6	Port USB	Připojení podporované klávesnice k tiskárně
7	Port USB tiskárny	Připojte tiskárnu k počítači.
8	Otvor pro zabezpečení	Přípevnění zámku, který zajistí tiskárnu na místě.

Práce v síti

Poznámky:

- Před nastavením tiskárny v bezdrátové síti nejprve zakupte bezdrátový síťový adaptér. Další informace získáte u prodejce tiskárny.
- Identifikátor SSID (Service Set Identifier) je název přidělený bezdrátové síti. Protokol WEP (Wireless Encryption Protocol) a WPA (Wi-Fi Protected Access), WPA2 (Wi-Fi Protected Access 2) a 802.1X-RADIUS jsou typy zabezpečení používané v síti.

Příprava instalace tiskárny do sítě Ethernet

Chcete-li nakonfigurovat tiskárnu pro síť Ethernet, obstarajte si před započítím konfigurace následující informace:

Poznámka: Pokud síť přiřazuje adresy IP počítačům a tiskárnám automaticky, pokračujte v instalaci tiskárny.

- Platná, jedinečná adresa IP pro tiskárnu pro použití v síti
- Brána sítě
- Masky sítě
- Přezdívka tiskárny (nepovinné)

Poznámka: Přezdívka tiskárny může usnadnit identifikaci tiskárny v síti. Můžete zvolit výchozí přezdívku tiskárny, nebo jí přiřadit název, který si snadněji zapamatujete.

Budete potřebovat kabel Ethernet pro připojení tiskárny k síti a volný port, pomocí kterého tiskárnu fyzicky připojíte k síti. Pokud je to možné, použijte nový síťový kabel, abyste zabránili potenciálním problémům způsobeným poškozeným kabelem.

Příprava instalace tiskárny do bezdrátové sítě

Poznámky:

- Zkontrolujte, zda je v tiskárně nainstalován bezdrátový síťový adaptér, který správně funguje. Další informace najdete na listu s pokyny, který byl dodán s bezdrátovým síťovým adaptérem.
- Zkontrolujte, zda je přístupový bod (bezdrátový směrovač) zapnutý a zda je funkční.

Před instalací tiskárny do bezdrátové sítě musíte znát následující informace:

- **SSID** – SSID se také označuje jako název sítě.
- **Bezdrátový režim (nebo Síťový režim)** – tento režim bude buď infrastruktura nebo ad hoc.
- **Kanál (pro síť ad hoc)** – výchozím nastavením kanálu pro infrastrukturní síť je automaticky.

Nastavení auto vyžadují i některé sítě ad hoc. Pokud si nejste jisti, který kanál vybrat, poraďte se s pracovníkem oddělení systémové podpory.

- **Způsob zabezpečení** – pro způsob zabezpečení existují čtyři základní možnosti:
 - klíč WEP
Jestliže vaše síť používá více než jeden klíč WEP, pak na příslušné místo zadejte až čtyři klíče. Vyberte klíč právě používaný sítí výběrem výchozího přenosového klíče WAP.
 - Předem sdílený klíč nebo heslo WPA/WPA2
WPA zahrnuje šifrování jako další vrstvu zabezpečení. Vybrat lze šifru AES nebo TKIP. Šifrování musí být nastaveno na stejný typ na směrovači i tiskárně, jinak tiskárna nebude schopná komunikovat v síti.
 - 802.1X–RADIUS

Pokud instalujete tiskárnu v síti standardu 802.1X, pak budete možná potřebovat následující informace:

- Typ ověření
- Typ vnitřního ověření
- Uživatelské jméno a heslo 802.1X
- Certifikáty
- Bez zabezpečení

Pokud vaše síť nepoužívá žádný typ zabezpečení, nebudete muset mít žádné bezpečnostní informace.

Poznámka: Použití nezabezpečených bezdrátových sítí se nedoporučuje.

Poznámky:

- Pokud neznáte název SSID sítě, ke které je počítač připojen, spusťte nástroj pro nastavení bezdrátové sítě síťového adaptéru v počítači a vyhledejte název sítě. Pokud nenaleznete název SSID nebo informace o zabezpečení sítě, podívejte se do dokumentace k přístupovému bodu nebo se obraťte na pracovníka oddělení systémové podpory.
- Potřebujete-li zjistit klíč nebo heslo WPA/WPA2 pro bezdrátovou síť, podívejte se do dokumentace dodané s přístupovým bodem nebo na vestavěný webový server přidružený k přístupovému bodu, nebo se obraťte na správce systému.

Připojení tiskárny pomocí Průvodce nastavením bezdrátové sítě

Než začnete, zkontrolujte následující body:

- Adaptér bezdrátové sítě nainstalovaný v tiskárně a funguje správně. Další informace najdete na listu s pokyny, který byl dodán s bezdrátovým síťovým adaptérem.
- Síťový (ethernetový) kabel je odpojený od tiskárny.
- Aktivní síťová karta je nastavená na hodnotu Automaticky. Chcete-li nastavit hodnotu Automaticky, přejděte na:

 >Síť/Porty >Aktivní síťová karta >Automaticky >Odeslat

Poznámka: Vypněte tiskárnu, vyčkejte alespoň 5 sekund, a pak ji znovu zapněte.

1 Na ovládacím panelu tiskárny přejděte na:

 >Síť/Porty >Síť [x] >Nastavení sítě [x] >Bezdrátová síť >Nastavení bezdrátového připojení

2 Vyberte nastavení bezdrátového připojení.

Položka	Použití
Hledat sítě	Zobrazí dostupná bezdrátová připojení. Poznámka: Tato položka nabídky zobrazí veškeré názvy sítě SSID se zabezpečeným i nezabezpečeným přenosem.
Zadejte název sítě	Ruční zadání názvu SSID Poznámka: Ujistěte se, že jste zadali správný identifikátor SSID.
Wi-Fi Protected Setup	Připojení tiskárny k bezdrátové síti pomocí Wi-Fi Protected Setup

3 Postupujte podle pokynů na displeji tiskárny.

Připojení tiskárny k bezdrátové síti pomocí Wi-Fi Protected Setup

Než začnete, zkontrolujte následující body:

- Přístupový bod (bezdrátový směrovač) je certifikován pro metodu WPS (Wi-Fi Protected Setup) nebo je s touto metodou kompatibilní. Další informace naleznete v dokumentaci dodané s přístupovým bodem.
- Adaptér bezdrátové sítě nainstalovaný v tiskárně je správně připojen a funguje správně. Další informace najdete na listu s pokyny, který byl dodán s adaptérem bezdrátové sítě.

Pomocí metody PBC (Push Button Configuration)

1 Na ovládacím panelu tiskárny přejděte na:

 >Síť/Porty >Síť [x] >Nastavení sítě [x] >Bezdrátová síť >Nastavení připojení k bezdrátové síti >Wi-Fi Protected Setup >Metoda připojení tlačítkem

2 Postupujte podle pokynů na displeji tiskárny.

Pomocí metody s využitím PIN (Personal Identification Number) kódu

1 Na ovládacím panelu tiskárny přejděte na:

 >Síť/Porty >Síť [x] >Nastavení sítě [x] >Bezdrátová síť >Nastavení připojení k bezdrátové síti >Wi-Fi Protected Setup >Metoda připojení PIN kódem

2 Zkopírujte osmimístný PIN kód WPS.

3 Otevřete webový prohlížeč a zadejte do pole adresy IP adresu přístupového bodu.

Poznámky:

- IP adresa se zobrazí jako čtyři sady čísel oddělených tečkou, například 123.123.123.123.
- Pokud používáte server proxy, dočasně ho zakažte, aby se správně načetla webová stránka.

4 Otevřete nastavení WPS. Další informace naleznete v dokumentaci dodané s přístupovým bodem.

5 Zadejte osmimístný PIN kód a uložte nastavení.

Připojení tiskárny k bezdrátové síti pomocí serveru Embedded Web Server

Než začnete, zkontrolujte následující body:

- Tiskárna je dočasně připojena k síti Ethernet.
- V tiskárně je nainstalován bezdrátový síťový adaptér, který správně funguje. Další informace najdete na listu s pokyny, který byl dodán s bezdrátovým síťovým adaptérem.

1 Otevřete webový prohlížeč a zadejte do pole adresy IP adresu tiskárny.

Poznámky:

- Zobrazte adresu IP tiskárny na ovládacím panelu tiskárny. IP adresa se zobrazí jako čtyři sady čísel oddělených tečkou, například 123.123.123.123.
- Pokud používáte server proxy, dočasně ho zakažte, aby se správně načetla webová stránka.

2 Klepněte na **Nastavení > Síť/Porty > Bezdrátová síť**.

3 Upravte nastavení tak, aby odpovídalo nastavení přístupového bodu (bezdrátového směrovače).

Poznámka: Zkontrolujte, zda jste správně zadali identifikátor SSID, metodu zabezpečení, sdílený klíč nebo heslo, režim sítě a kanál.

4 Klepněte na tlačítko **Odeslat**.

5 Vypněte tiskárnu a odpojte kabel Ethernet. Počkejte alespoň pět sekund a tiskárnu zapněte.

6 Ověřte připojení k síti vytisknutím stránky nastavení sítě. Pak v části Síťová karta [x] ověřte, zda je stav Připojeno.

Změna nastavení portů po instalaci nového síťového portu ISP

Poznámky:

- Má-li tiskárna statickou adresu IP, není třeba provést žádné změny.
- Jsou-li počítače nakonfigurovány na použití názvu sítě a nikoli na použití adresy IP, není třeba provádět žádné změny.
- Pokud přidáváte bezdrátový port ISP do tiskárny dříve konfigurované pro připojení Ethernet, pak se ujistěte, že je síť Ethernet odpojena.

Uživatelé se systémem Windows

1 Otevřete složku Tiskárny.

2 Z místní nabídky tiskárny s novým portem ISP otevřete okno Vlastnosti tiskárny.

3 Konfigurujte port ze seznamu.

4 Aktualizujte adresu IP.

5 Použijte změny.

Uživatelé se systémem Macintosh

1 Pomocí ikony Předvolby systému v nabídce Menu přejděte do seznamu tiskáren a poté vyberte možnost **+ >IP**.

2 Zadejte do pole adresy adresu IP tiskárny.

3 Použijte změny.

Nastavení sériového tisku

Použijte sériový tisk, pokud je počítač vzdálen od tiskárny. Po instalaci sériového portu nebo komunikačního portu (COM) nakonfigurujte tiskárnu a počítač.

Poznámka: Sériový tisk snižuje rychlost tisku.

1 Nastavte parametry v tiskárně.

a Na ovládacím panelu přejděte do nabídky s nastaveními portu.

b Vyhledejte nabídku pro nastavení sériového portu a pak v případě potřeby upravte nastavení.

c Uložte nastavení.

2 V počítači otevřete složku tiskárny a poté vyberte vaší tiskárnu.

3 Otevřete okno Vlastnosti tiskárny a poté ze seznamu vyberte možnost Místní port.

4 Nastavte parametry portu COM ve Správci zařízení.

Použijte dialogové okno Start a otevřete příkazový řádek a poté zadejte příkaz **devmgmt.msc**.

Ověření nastavení tiskárny

Jakmile je veškerý doplňující hardware i software nainstalován a tiskárna zapnuta, ověřte, zda je tiskárna správně nastavena tak, že vytisknete následující:

- **Stránku nastavení nabídek** – tuto stránku použijte k ověření, že jsou správně nainstalované všechny volitelné doplňky tiskárny. Seznam nainstalovaných doplňků se nachází na spodní části stránky. Není-li vámi nainstalovaný volitelný doplněk v seznamu, nebyl nainstalován správně. Odstraňte doplněk a nainstalujte jej znovu.
- **Stránka nastavení sítě** – je-li možné tiskárnu připojit k síti Ethernet nebo k bezdrátové síti a tiskárna je připojená k síti, vytiskněte stránku nastavení sítě, abyste ověřili připojení k síti. Tato stránka rovněž poskytuje důležité informace, které vám budou k užítku při konfiguraci síťového tisku.

Tisk stránky nastavení nabídek

Na domovské obrazovce přejděte na položku:



> Zprávy > Stránka nastavení nabídek

Tisk stránky s nastavením sítě

Když je tiskárna připojena k síti, je možné pro ověření připojení k síti vytisknout stránku nastavení sítě. Tato stránka také podává důležité informace, které pomáhají při konfiguraci síťového tisku.

- 1 Na domovské obrazovce přejděte na položku:



> **Zprávy** > **Stránka s nastavením sítě**

- 2 Zkontrolujte první část stránky s nastavením sítě a ověřte, že stav je **Připojeno**.

Pokud je stav **Nepřipojeno**, je možné, že síť LAN není aktivní nebo je vadný síťový kabel. Obratě se o pomoc na správce systému a poté vytiskněte další stránku nastavení sítě.

Založení papíru a speciálních médií

Výběr papíru a speciálních médií a manipulace s nimi může ovlivnit spolehlivost tisku dokumentů. Další informace naleznete v „[Prevence uvíznutí“ na str. 223](#) a „[Skladování papíru“ na str. 69](#).

Nastavení formátu a typu papíru

Na domovské obrazovce přejděte na položku:

 >nabídka **Papír** >**Formát/typ papíru** > vyberte zásobník > vyberte formát nebo typ papíru >**Odeslat**

Poznámky:

- Formát papíru se automaticky nastavuje podle polohy vodicích lišt papíru v každém zásobníku, kromě standardního zásobníku na 550 listů (zásobník 1) a univerzálního podavače.
- Nastavení Formát papíru u zásobníku 1 a univerzálního podavače je třeba nastavit ručně v nabídce Formát papíru.
- Výchozím nastavením typu papíru je Obyčejný papír.
- Nastavení Typ papíru je třeba nastavit ručně pro všechny zásobníky.

Nastavení pro Univerzální formát papíru

Univerzální formát papíru je uživatelem definovaný formát, který umožňuje tisknout na formáty papíru, které nejsou přednastaveny v nabídkách tiskárny.

Poznámky:

- Nejmenší podporovaný univerzální formát papíru je 76,2 x 76,2 mm (3 x 3 palce).
- Největší podporovaný univerzální formát papíru je 215,9 x 359,92 mm (8,5 x 14.17 palců).

1 Na domovské obrazovce přejděte na položku:

 >**Menu Papír** >**Univerzální nastavení** >**Měrné jednotky** > vyberte měrnou jednotku > 

2 Stiskněte možnost na **Na výšku – šířka** nebo **Na výšku – výška**.

3 Vyberte šířku nebo výšku a stiskněte tlačítko .

Vkládání do zásobníků

 **VÝSTRAHA—NEBEZPEČÍ ÚRAZU:** Chcete-li snížit riziko nestability zařízení, vkládejte papír do jednotlivých zásobníků samostatně. Všechny ostatní zásobníky udržujte zavřené až do chvíle, kdy je budete potřebovat.

1 Zcela vytáhněte zásobník.

Poznámka: Zásobníky neodstraňujte v průběhu tisku úlohy ani je-li na displeji tiskárny zobrazena zpráva **Zaneprázdněna**. V opačném případě by mohlo dojít k uvíznutí papíru.



2 Stiskněte pojistku vodící lišty šířky a posuňte lištu do správné polohy pro formát papíru, který vkládáte.

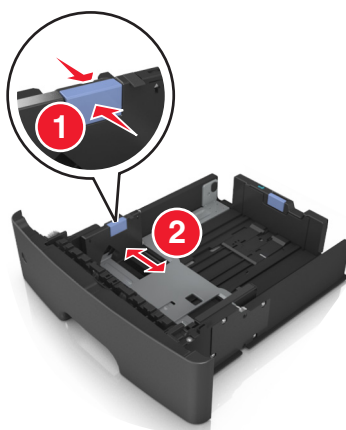

3 Stiskněte pojistku vodící lišty délky a posuňte lištu do správné polohy pro formát papíru, který vkládáte.

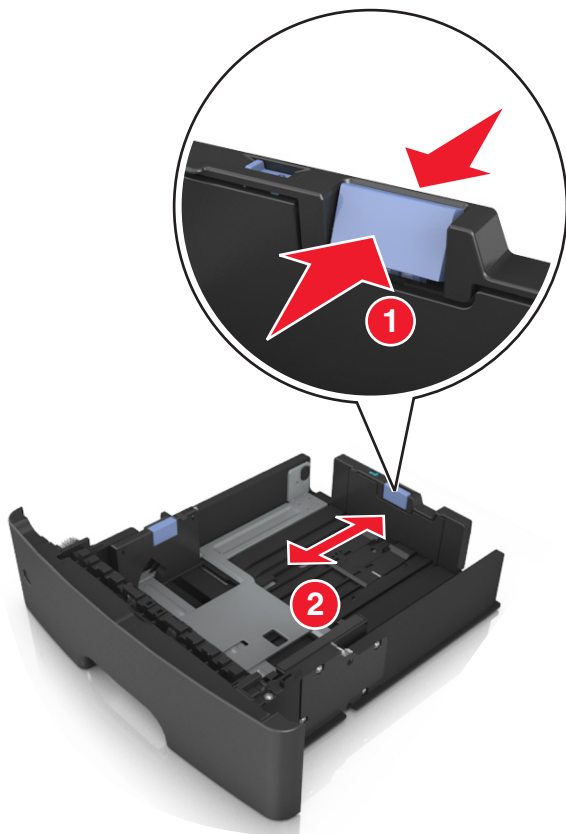

Poznámky:

- U některých formátů papíru, např. Letter, Legal nebo A4, stiskněte pojistku vodící lišty délky a posuňte ji dozadu tak, aby odpovídala délce papíru.
- Pokud vkládáte do standardního zásobníku papír formátu A6, stiskněte pojistku vodící lišty délky a posuňte ji směrem do středu zásobníku do pozice pro formát A6.
- Zkontrolujte, zda jsou vodící lišty šířky a délky papíru zarovnané s indikátory formátu papíru na dně zásobníku.

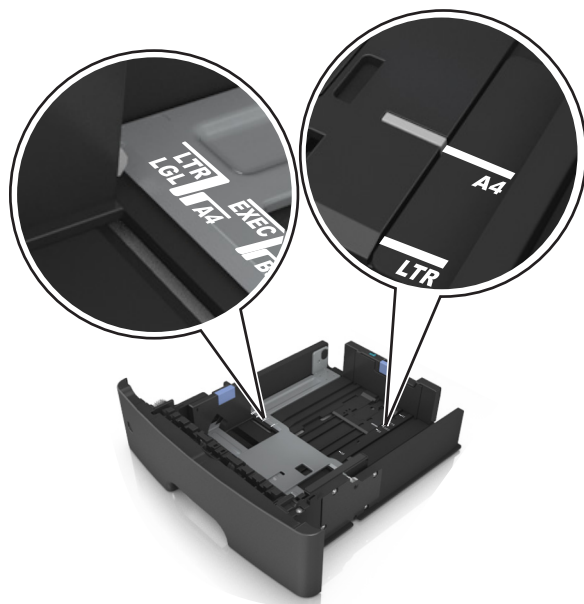

- 4 Ohněte listy papíru dozadu a dopředu, aby se navzájem oddělily a pak je prolistujte. Papír nepřekládejte a nemačkejte. Srovnejte okraje podle rovné plochy.

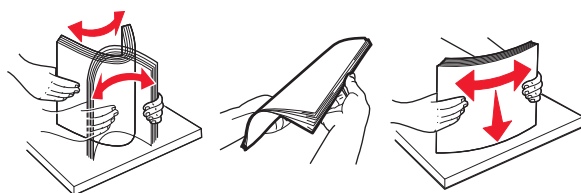

- 5 Vložte stoh papíru potiskovanou stranou dolů.

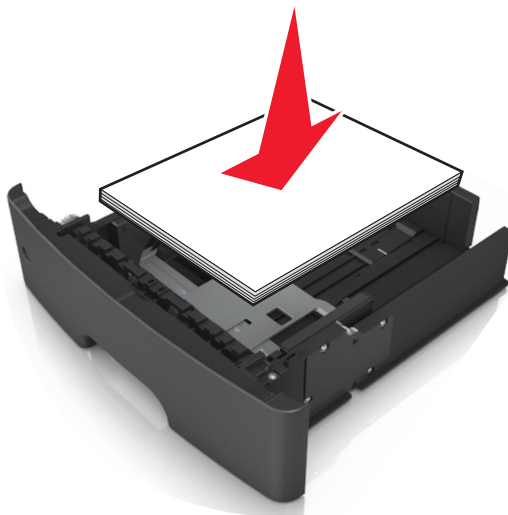

- Hlavičkový papír se zakládá různě podle toho, zda je instalována doplňková dokončovací sešíváčka a zda je požadován oboustranný tisk.

Bez doplňkové sešivačky	S doplňkovou sešivačkou
 <p>Jednostranný tisk</p>	 <p>Jednostranný tisk</p>
 <p>Oboustranný tisk</p>	 <p>Oboustranný tisk</p>

- Ujistěte se, že je papír pod indikátorem maximálního naplnění papírem vyznačeným po straně vodící lišty šířky. Přeplnění může způsobit uvíznutí papíru.

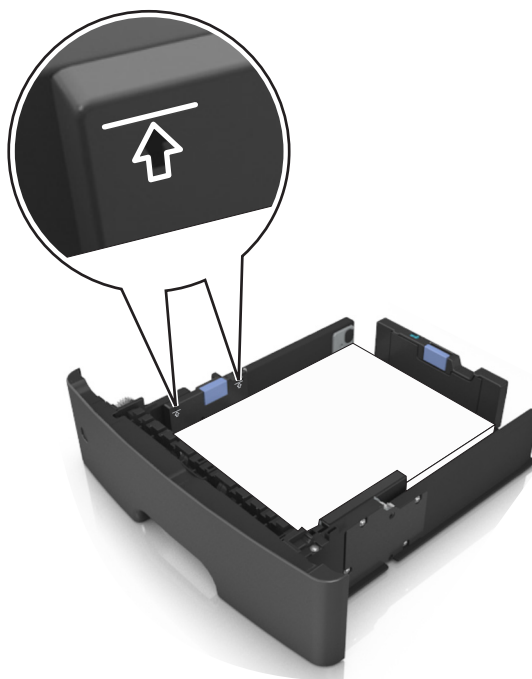

6 Vložte zásobník.



7 V nabídce Papír na ovládacím panelu tiskárny nastavte formát a typ papíru odpovídající papíru vloženému do zásobníku.

Poznámka: Nastavte správný formát a typ papíru, abyste zabránili uvíznutí papíru a problémům s kvalitou tisku.

Vkládání do univerzálního podavače

Univerzální podavač použijte v případě, kdy tisknete na různé typy a formáty papírů nebo zvláštních médií, např. karty, průhledné fólie a obálky. Můžete ho využít také pro tisk jedné stránky na hlavičkový papír.

1 Otevřete univerzální podavač.



- a** Vytáhněte nástavec univerzálního podavače.



- b** Jemně vytáhněte nástavec tak, aby byl univerzální podavač úplně roztažený a otevřený.



2 Stiskněte pojistku levé vodící lišty šířky a posuňte lišty do správné polohy pro papír, který zakládáte.

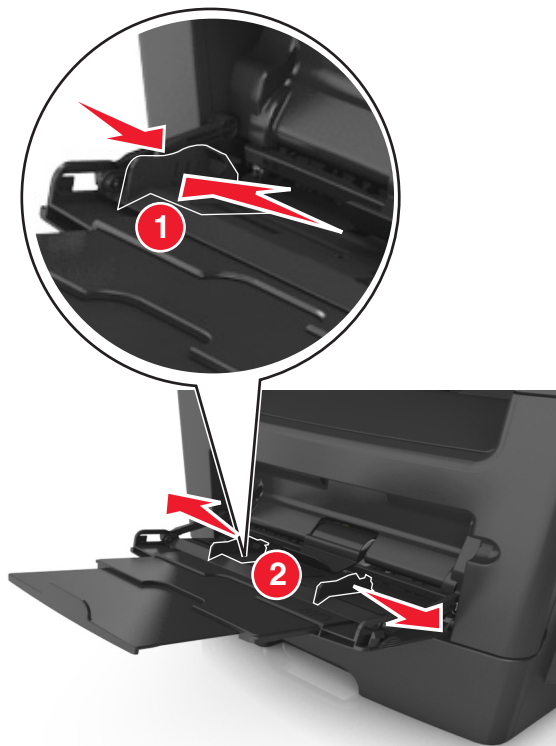

3 Připravte se založit papír nebo zvláštní médium.

- Ohněte listy papíru vzad a vpřed, abyste je uvolnili, a potom je prolustujte. Papír nepřekládejte a nemačkejte. Srovnejte okraje podle rovné plochy.

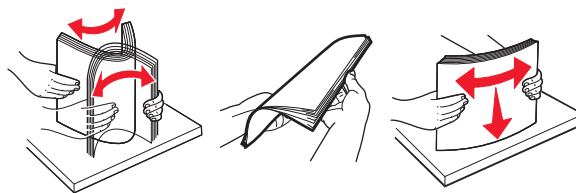

- Průhledné fólie držte za okraje. Ohněte balík průhledných fólií tam a zpět, abyste je uvolnili, a poté je prolustujte. Srovnejte okraje podle rovné plochy.

Poznámka: Nedotýkejte se strany průhledných fólií, na kterou se bude tisknout. Dejte si pozor, ať je nepoškrábete.

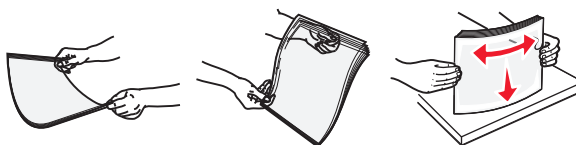

- Ohněte stoh obálek, abyste je uvolnili, a potom je prolistujte. Srovnejte okraje podle rovné plochy.



4 Vložte papír nebo speciální média.

Poznámky:

- Netlačte papír nebo speciální média do univerzálního podavače silou.
- Ujistěte, že výška papíru nebo speciálních médií nepřesahuje maximální náplň papíru označenou na vodicích lištách. Přeplnění může způsobit uvíznutí papíru.



- Papíry, průhledné fólie a karty založte stranou doporučenou k tisku nahoru a předním okrajem směrem do tiskárny. Další informace o zakládání průhledných folií najdete na balení, ve kterém byly dodány.



Poznámka: Při vkládání papíru formátu A6 zkontrolujte, zda je nástavec univerzálního podavače lehce opřený o okraj papíru, aby posledních několik listů papíru zůstalo na místě.

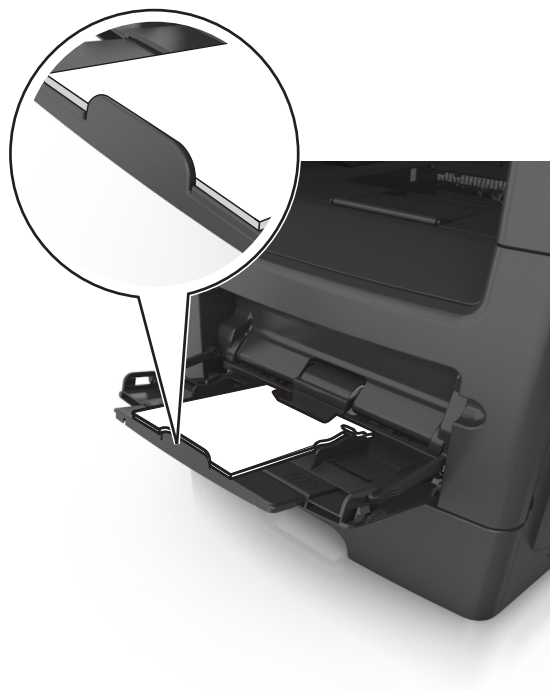

- Hlavičkový papír vkládejte lícem nahoru a horním okrajem směrem do tiskárny. Při oboustranném tisku vkládejte hlavičkový papír lícem dolů a dolním okrajem směrem do tiskárny.



- Obálky vkládejte chlopni doleva a lícem dolů.



Výstraha—nebezpečí poškození: Nikdy nepoužívejte obálky se známkami, sponkami, prasklinami, okénky, barevnými okraji nebo samolepicími plochami. Takové obálky by mohly vážně poškodit tiskárnu.

- 5 Pomocí ovládacího panelu tiskárny nastavte v nabídce Papír formát a typ papíru odpovídající papíru nebo speciálním médiím vloženým do univerzálního podavače.

Použití standardního odkladače a zarážky papíru

Standardní odkladač pojme až 150 listů papíru o gramáži 75 g/m². Výtisky se ukládají lícem dolů. Standardní odkladač je vybaven zarážkou papíru, která zabraňuje, aby papír sklouznul přes přední stranu odkladače.

Chcete-li zarážku papíru otevřít, vytáhněte ji, aby se vyklopila dopředu.



Poznámka: Při přemísťování tiskárny zarážku papíru zavřete.

Propojování a rozpojování zásobníků

Pokud jsou nastavení formátu a typu papíru několika zásobníků stejná, tiskárna tyto zásobníky propojí. Jakmile se jeden z propojených zásobníků vyprázdní, bude papír dodávat další propojený zásobník. Doporučujeme přiřadit všem jednotlivým typům papíru, např. hlavičkovému a různým barevným obyčejným papírům, různý vlastní název typu, aby se automaticky nepropojily zásobníky s různými typy.

Propojování a rozpojování zásobníků

1 Otevřete webový prohlížeč a zadejte do pole adresy IP adresu tiskárny.

Poznámky:

- Zobrazte adresu IP tiskárny na domovské obrazovce tiskárny. Adresa IP se zobrazí jako čtyři sady čísel oddělených tečkou, například 123.123.123.123.
- Pokud používáte server proxy, dočasně ho zakažte, aby se správně načetla webová stránka.

2 Klepněte na položku **Nastavení >nabídka Papír**.

3 Změňte nastavení formátu a typu papíru pro zásobníky, které připojujete.

- Chcete-li připojit zásobníky, ujistěte se, že formát a typ zásobníku odpovídají formátu a typu druhého zásobníku.
- Chcete-li zásobníky odpojit, ujistěte se, že formát a typ zásobníku *neodpovídají* formátu a typu druhého zásobníku.

4 Klepněte na tlačítko **Odeslat**.

Poznámka: Nastavení formátu a typu papíru lze změnit také pomocí ovládacího panelu tiskárny. Další informace najdete v části „[Nastavení formátu a typu papíru](#)“ na str. 51.

Výstraha—nebezpečí poškození: Papír vložený v zásobníku musí odpovídat názvu typu papíru přiřazenému v tiskárně. Teplota zapékače se liší podle vybraného typu papíru. Pokud by nastavení nebyla správně nakonfigurována, mohlo by dojít k potížím.

Určení vlastního názvu typu papíru

Použití serveru Embedded Web Server

1 Otevřete webový prohlížeč a zadejte do pole adresy IP adresu tiskárny.

Poznámky:

- Zobrazte adresu IP tiskárny na domovské obrazovce tiskárny. Adresa IP se zobrazí jako čtyři sady čísel oddělených tečkou, například 123.123.123.123.
- Pokud používáte server proxy, dočasně ho zakažte, aby se správně načetla webová stránka.

2 Klepněte na položku **Nastavení >nabídka Papír >Vlastní názvy**.

3 Vyberte vlastní název a pak zadejte vlastní název typu papíru.

4 Klepněte na tlačítko **Odeslat**.

5 Klepněte na možnost **Vlastní typy** a ověřte, zda byl vlastní název nahrazen vlastním názvem typu papíru.

Pomocí ovládacího panelu tiskárny

1 Na domovské obrazovce přejděte na položku:

 >Nabídka Papír >Vlastní názvy

2 Vyberte vlastní název a pak zadejte vlastní název typu papíru.

3 Stiskněte tlačítko .

4 Stiskněte položku **Vlastní typy** a ověřte, zda byl vlastní název nahrazen vlastním názvem typu papíru.

Přiřazení vlastního typu papíru

Použití serveru Embedded Web Server

Přiřadte název vlastního typu papíru k zásobníku při připojení nebo odpojení zásobníků.

1 Otevřete webový prohlížeč a zadejte do pole adresy adresu IP tiskárny.

Poznámky:

- Zobrazte adresu IP tiskárny na domovské obrazovce tiskárny. Adresa IP se zobrazí jako čtyři sady čísel oddělených tečkou, například 123.123.123.123.
- Pokud používáte server proxy, dočasně ho zakažte, aby se správně načetla webová stránka.

2 Klepněte na položku **Nastavení >nabídka Papír >Vlastní typy**.

3 Vyberte název vlastního typu papíru a pak vyberte typ papíru.

Poznámka: Výchozím typem papíru pro všechny uživatelem definované vlastní názvy je Papír.

4 Klepněte na tlačítko **Odeslat**.

Pomocí ovládacího panelu tiskárny

1 Na domovské obrazovce přejděte na položku:

 >Nabídka Papír >Vlastní typy

2 Vyberte název vlastního typu papíru a pak vyberte typ papíru.

Poznámka: Výchozím typem papíru pro všechny uživatelem definované vlastní názvy je Papír.

3 Stiskněte tlačítko .

Konfigurace vlastního názvu

Používání vestavěného webového serveru

1 Otevřete webový prohlížeč a zadejte do pole adresy IP adresu tiskárny.

Poznámky:

- Zobrazte adresu IP tiskárny na domovské obrazovce tiskárny. IP adresa se zobrazí jako čtyři sady čísel oddělených tečkou, například 123.123.123.123.

- Pokud používáte server proxy, dočasně ho zakažte, aby se správně načetla webová stránka.

2 Klepněte na položku **Nastavení >nabídka Papír >Vlastní typy**.

3 Vyberte vlastní název, který chcete nakonfigurovat, vyberte typ papíru nebo speciálního média, a potom klepněte na tlačítko **Odeslat**.

Pomocí ovládacího panelu tiskárny

1 Na domovské obrazovce přejděte na položku:



>nabídka Papír >Vlastní typy

2 Vyberte vlastní název, který chcete nakonfigurovat, a potom se dotkněte tlačítka .

Průvodce papírem a speciálními médii

Používání speciálních médií

Tipy pro používání hlavičkového papíru

- Používejte hlavičkový papír určený výslovně pro laserové tiskárny.
- Nejprve si na hlavičkový papír, jenž se chystáte používat, vytiskněte vzorky, a teprve poté nakupte hlavičkové papíry ve větším množství.
- Stoh hlavičkového papíru před vložením prohněte, prolustujte a srovnejte, abyste zabránili slepení papírů.
- Při tisku na hlavičkový papír je důležitá orientace stránky. Informace o vkládání hlavičkového papíru naleznete v části:
 - [„Vkládání do zásobníků“ na str. 51](#)
 - [„Vkládání do univerzálního podavače“ na str. 56](#)

Tipy pro používání folií

- Před nákupem většího množství folií k tisku si vytiskněte zkušební stránku.
- Podávejte průhledné fólie ze standardního zásobníku nebo z univerzálního podavače.
- Používejte průhledné fólie určené speciálně pro laserové tiskárny. Průhledné fólie musí vydržet max. teplotu 185 °C (365 °F), aniž by se roztavily, ztrácely barvu, měnily tvar nebo se z nich uvolňovaly nebezpečné škodliviny.

Poznámka: Pokud je gramáž folie nastavena na hodnotu Těžká a povrch folie je nastaven na hodnotu Drsný, na fólie lze tisknout při max. teplotách do 195 °C.
- Nezanechávejte na průhledných fóliích otisky prstů, abyste předešli problémům s kvalitou tisku.
- Stoh průhledných folií před vložením prohněte, prolustujte a srovnejte, abyste zabránili slepení papírů.

Tipy pro používání obálek

Nejprve si na obálky, které se chystáte používat, vytiskněte vzorky, a teprve poté nakupte obálky ve větším množství.

- Používejte obálky určené výslovně pro laserové tiskárny. Ověřte si u výrobce či prodejce, že jsou obálky schopny odolat teplotám až 230 °C (446 °F), aniž by se výrazně slepily, zvlhnuly, zvrásnily nebo vypouštěly nebezpečné emise.
- Chcete-li dosáhnout nejlepších výsledků, používejte obálky vyrobené z bankovního papíru o gramáži 90 g/m² (24 liber) nebo z 25% bavlny. U obálek z papíru vyrobeného výhradně z bavlny nesmí gramáž přesáhnout 75 g/m² (20 liber).
- Používejte pouze nové obálky z nepoškozených balení.
- Chcete-li dosáhnout co nejlepších výsledků a omezit možnost uvíznutí, nepoužívejte tyto obálky:
 - nadměrně zprohýbané nebo zkroucené,
 - slepené dohromady nebo jakkoli poškozené,
 - mající okénka, otvory, perforaci, výřezy nebo reliéfní tisk,
 - mající kovové uzávěry, drátky nebo kovové úchyty,
 - s provázanou strukturou,

- s nalepenou poštovní známkou,
 - s nekrytou lepivou plochou, když je obálka zalepená nebo uzavřená,
 - s ohnutými rohy,
 - s hrubým, vrásčitým nebo žebrovaným povrchem.
- Vodítka šířky nastavte podle šířky obálek.

Poznámka: Kombinace vysoké vlhkosti (přesahující 60 %) a vysokých teplot tisku mohou vést k pomačkání nebo zalepení obálek.

Tipy pro používání štítků

Nejprve si na štítky, který se chystáte používat, vytiskněte vzorky, a teprve poté nakupte štítky ve větším množství.

Poznámka: Používejte jen papírové listy se štítky. Vinylové, lékárnické a oboustranné štítky nejsou podporovány.

Tisk na štítky:

- Používejte štítky výslovně určené pro laserové tiskárny. Informujte se u výrobce nebo prodejce, zda:
 - Štítky snesou teplotu až 230 °C (446 °F), aniž by se lepily, nadměrně prohýbaly a vlnily nebo uvolňovaly nebezpečné škodliviny.
 - Lepidla štítků, přední strana (na niž se tiskne) a povrchové vrstvy snesou tlak až 172 kPa, aniž by došlo k vzájemnému oddělení jednotlivých vrstev, natavení lepidla podél okrajů nebo uvolňování nebezpečných kouřových zplodin.
- Nepoužívejte štítky, které mají zadní stranu z hladkého materiálu.
- Používejte kompletní archy se štítky. Nekompletní listy mohou způsobit odlepení štítků během tisku a následné uvíznutí štítků. Nekompletní listy také znečišťují tiskárnu a kazetu lepidlem a jejich používání může vést ke ztrátě platnosti záruky na tiskárnu i tonerové kazety.
- Nepoužívejte štítky, které mají nekrytou lepivou plochu.
- Netiskněte ve vzdálenosti 1 mm (0,04 palce) od okraje štítku, perforací nebo výseků na štítku.
- Zkontrolujte, že vrstva lepidla na zadní straně štítků nesažá až k okraji listu. Doporučuje se zónové nanášení lepidla nejméně 1 mm (0,04 palce) od okrajů listu. Lepivá hmota způsobuje znečištění tiskárny a může způsobit ukončení platnosti záruky.
- Pokud není zónové nanášení možné, odstraňte pruh o šířce 2 mm (0,06 palce) z předního okraje listu (vstupujícího do tiskárny) a používejte neprotékající lepidlo.
- Doporučujeme použít orientaci na výšku, zvláště při tisku čárových kódů.

Tipy pro používání štítkového kartonu

Štítkový karton je těžké jednovrstvé speciální médium. Kvalitu tisku mohou výrazně ovlivnit mnohé z jeho proměnlivých vlastností, jako je obsah vlhkosti, tloušťka a povrch. Na štítkový karton, který hodláte používat, si nejprve vytiskněte vzorky, a teprve poté nakupte karton ve větším množství.

- V nabídce Papír nastavte typ papíru na štítkový karton.
- Zvolte vhodné nastavení povrchu papíru.
- Vezměte na vědomí, že předtisk, perforace a přehyby mohou výrazně ovlivnit kvalitu tisku a způsobit problémy při manipulaci s tiskovými médii nebo jejich uvíznutí.
- Informujte se u výrobce či prodejce, zda je štítkový karton schopný odolat teplotám až 220 °C (446 °F), aniž by se z něho uvolňovaly nebezpečné škodliviny.

- Nepoužívejte předtištěný štítkový karton napuštěný chemickými látkami, které mohou způsobit znečištění tiskárny. Z předtištěných médií se do tiskárny uvolňují polotekuté a těkavé složky.
- Pokud je to možné, použijte štítkový karton s vlákny podélně.

Pokyny ohledně použitého papíru

Výběr správného papíru nebo speciálního média snižuje výskyt problémů při tisku. Pro tisk s nejvyšší kvalitou vyzkoušejte vzorek papíru nebo zvláštního média dříve, než nakoupíte materiál ve větším množství.

Charakteristiky papíru

Následující charakteristiky papíru mají vliv na kvalitu a spolehlivost tisku. Při prohlížení nového stohu papíru berte tyto charakteristiky v úvahu.

Gramáž

Standardní zásobníky tiskárny dokáží automaticky podávat papír o gramáži do 90 g/m² s dlouhými vlákny. Přídavné zásobníky tiskárny dokáží automaticky podávat papír o gramáži do 120 g/m² s dlouhými vlákny. Univerzální podavač dokáže automaticky podávat papír o gramáži do 163 g/m² s dlouhými vlákny. Papír lehčí než 60 g/m² nemusí být dostatečně tuhý. Může se špatně podávat a způsobovat zablokování papíru. Nejlepšího výkonu dosáhnete s papírem o gramáži 75 g/m² (20liber bond) s dlouhými vlákny. Pro papír o formátu menším než 182 × 257 mm (7,2 × 10,1 palce) doporučujeme použít papír o gramáži alespoň 90 g/m² (24 liber).

Poznámka: Oboustranný tisk je podporován jen pro papír o gramáži 60 až 90 g/m².

Prohýbání

Prohýbání je tendence papíru ohýbat se na okrajích. Přílišné vlnění může způsobit problémy se zablokováním. Zvlnění může nastat poté, co papír projde tiskárnou, kde je vystaven vysokým teplotám. Uložení rozbaleného papíru v teplém, vlhkém, studeném nebo suchém prostředí (a to dokonce v zásobnících) může vést ke zvýšenému vlnění, které může způsobovat problémy při zakládání.

Hladkost

Hladkost papíru má přímý vliv na kvalitu tisku. Je-li papír příliš hrubý, toner se do něj nemůže řádně zapéct. Je-li papír příliš hladký, může to způsobit problémy s podáváním a kvalitou tisku. Vždy používejte papír s hladkostí 100 až 300 Sheffieldových bodů; avšak nejlepší kvalitu tisku zaručuje hladkost v rozmezí 150 až 250 Sheffieldových bodů.

Obsah vlhkosti

Množství vlhkosti v papíru ovlivňuje jak kvalitu tisku, tak schopnost tiskárny správně papír podávat. Před použitím ponechejte papír v originální obalu. Tím se omezí vystavení papíru změnám vlhkosti, které mohou zhoršovat jeho vlastnosti.

Před tiskem připravte papír tím, že jej na 24 až 48 hodin uložíte do původního obalu ve stejném prostředí, kde je umístěna tiskárna. Prodlužte tuto dobu o několik dní v případě, kdy je prostředí skladování nebo dopravy velmi odlišné od prostředí tiskárny. Silný papír může také vyžadovat delší dobu kondicionování.

Směr vláken

Vláknem se rozumí směr papírových vláken v listu papíru. Vlákna mohou být *podélná*: uložena po délce papíru, nebo *příčná*: uložena na šířku papíru.

U gramáže papíru 60–90 g/m² (16–24 lb bond) se doporučují vlákna podélně.

Obsah vláken

Většina vysoce kvalitních xerografických papírů je vyrobena ze 100 % chemicky ošetřeného rozmělněného dřeva. To dává papíru vysoký stupeň stability s menším množstvím problémů při podávání papíru a s lepší kvalitou tisku. Papír obsahující vlákna jako je bavlna negativně ovlivňuje manipulaci s papírem.

Nepřijatelný papír

Pro použití v tiskárně se nedoporučují následující typy papírů:

- Chemicky ošetřené papíry používané ke zhotovování kopií bez průklepového papíru, známé také jako samokopírovací papíry, papír CCP (carbonless copy paper) nebo NCR (no carbon required)
- Předtištěné papíry obsahující chemické látky, které mohou znečistit tiskárnu
- Předtištěné papíry, na které může nepříznivě působit teplota zapékače tiskárny
- Předtištěné papíry vyžadující soutisk (přesné umístění tisku na stránce) větší nebo menší než $\pm 0,5$ mm ($\pm 0,10$ palce), například formuláře vytvořené pomocí optického rozpoznávání písma (OCR)

V některých případech je možné soutisk nastavit pomocí softwarové aplikace a tisknout bez problémů i na tyto formuláře:

- Potahované papíry (smazatelné bankovní), syntetické papíry, termopapíry
- Papíry s hrubým okrajem, hrubým povrchem či výraznou texturou, zprohýbané papíry
- Recyklované papíry, které neuspěly v testu EN12281:2002 (evropský test)
- Papíry o gramáži menší než 60 g/m² (16 liber)
- Formuláře nebo dokumenty skládající se z několika částí

Výběr papíru

Použitím vhodného papíru zabráníte jeho uvíznutí a pomůžete zajistit bezproblémový tisk.

Jak se vyhnout uvíznutí papíru a nekvalitnímu tisku:

- *Vždy* používejte nový, nepoškozený papír.
- Před vložením papíru si zjistěte, která strana je doporučena pro tisk. Tato informace je obvykle uvedena na obalu.
- *Nepoužívejte* papír, který je nastříhaný nebo ručně oříznutý.
- *Nedávejte* papíry různého formátu, typu nebo gramáže do jednoho zásobníku. Směšování různých papírů způsobuje uvíznutí.
- *Nepoužívejte* potahované papíry, pokud nejsou výslovně určené pro elektrofotografický tisk.

Výběr předtištěných formulářů a hlavičkových papírů

Tato pravidla použijte pro výběr předtištěných formulářů a hlavičkových papírů:

- Použijte papír s dlouhým vláknem a gramáží od 60 do 90 g/m² (16 až 24 liber).
- Použijte pouze předtištěné formuláře a hlavičkové papíry tištěné offsetem nebo z rytiny.
- *Nepoužívejte* papíry s hrubým nebo výrazně strukturovaným povrchem.

Použijte papíry tištěné inkousty odolnými proti teplu, navrženými pro použití v xerografických kopírkách. Inkoust musí odolat teplotě až 230 °C (446 °F), aniž by se taval či uvolňoval nebezpečné škodliviny. Použijte inkousty, které nejsou ovlivněny pryskyřicí v toneru. Inkousty, které jsou založeny na oxidaci nebo olejovém základě, obecně splňují tyto požadavky. Latexové inkousty tyto požadavky splňovat nemusí. Pokud máte pochybnosti, kontaktujte svého dodavatele papíru.

Předtištěné papíry, jako například hlavičkové, musí odolat teplotě až 230 °C (446 °F), aniž by se roztavily nebo se z nich uvolňovaly nebezpečné škodliviny.

Použití recyklovaného papíru a jiných kancelářských papírů

- Nízký obsah vlhkosti (4-5 %)
- Přiměřená hladkost (100-200 jednotek Sheffield nebo 140-350 jednotek Bendtsen, v Evropě)

Poznámka: Některé mnohem hladší papíry (jako jsou 24 lb laserové papíry premium, 50-90 jednotek Sheffield) a mnohem hrubší papíry (jako jsou bavlněné papíry premium, 200-300 jednotek Sheffield) byly vyvinuty tak, aby dobře fungovaly v laserových tiskárnách bez ohledu na strukturu povrchu. Před použitím těchto druhů papíru se poraďte se svým dodavatelem papíru.

- Vhodný koeficient tření mezi listy (0,4-0,6)
- Vhodná tuhost v ohybu ve směru podávání

Recyklovaný papír, papír o nižší hmotnosti (<60 g/m² [16 lb bond]) a/nebo o nižším kalibru (<3.8 mil [0.1 mm]) a papír pro tiskárny zavádějící papír na výšku (kratší stranou), který je řezán napříč vlákny, mohou mít nižší tuhost v ohybu než je tuhost nutná pro spolehlivé zavádění papíru. Před použitím těchto druhů papíru pro laserový (elektrofotografický) tisk se poraďte se svým dodavatelem papíru. Mějte na paměti, že toto jsou jen obecné pokyny, a papír, který je s nimi v souladu, může přesto způsobovat potíže se zaváděním v jakékoli laserové tiskárně (například pokud se papír za podmínek normálního tisku nadměrně vlní).

Skladování papíru

Dodržujte následující pravidla pro skladování papíru, abyste zabránili uvíznutí papíru a nerovnoměrné kvalitě tisku:

- Abyste dosáhli co nejlepších výsledků, skladujte papír v prostředí s teplotou přibližně 21 °C a relativní vlhkostí 40 %. Většina výrobců štítků doporučuje tisknout při teplotě od 18 do 24 °C a relativní vlhkosti vzduchu mezi 40 a 60 %.
- Papír skladujte v krabicích a spíše na paletě nebo na polici než přímo na zemi.
- Jednotlivá balení skladujte položená na rovném povrchu.
- Na jednotlivá balení papíru nic nepokládejte.
- Papír vyndávejte z krabice nebo z obalu až tehdy, když ho budete vkládat do tiskárny. Papír uložený v krabici a v obalu zůstane čistý, suchý a rovný.

Podporované formáty, typy a gramáže papíru

Podporované formáty papíru

Formát a rozměry papíru	Standardní zásobník na 550 listů	Volitelný zásobník na 550 listů	Univerzální podavač	ADF	Skleněná plocha skeneru	Oboustranný tisk
Vizitka	X	X	X	X	✓	X
3 x 5	X	X	✓ ¹	X	✓	X
4 x 6	X	X	✓ ¹	X	✓	X
A4 210 x 297 mm (8,27 x 11,7 palce)	✓	✓	✓	✓	✓	✓
A5 148 x 210 mm (5,83 x 8,27 palce)	✓	✓	✓	✓	✓	X
A6 105 x 148 mm (4,13 x 5,83 palce)	✓	X	✓	✓	✓	X
JIS B5 182 x 257 mm (7,17 x 10,1 palce)	✓	✓	✓	✓	✓	X
Letter 215,9 x 279,4 mm (8,5 x 11 palců)	✓	✓	✓	✓	✓	✓
Legal 215,9 x 355,6 mm (8,5 x 14 palců)	✓	✓	✓	✓	✓	✓
Executive 184,2 x 266,7 mm (7,25 x 10,5 palce)	✓	✓	✓	✓	✓	X
Oficio (Mexiko) 215,9 x 340,4 mm (8,5 x 13,4 palce)	✓	✓	✓	✓	✓	✓
Folio 215,9 x 330,2 mm (8,5 x 13 palců)	✓	✓	✓	✓	✓	✓
Statement 139,7 x 215,9 mm (5,5 x 8,5 palce)	✓	✓	✓	✓	✓	X

¹ Papír je podporován pouze v případě, že je formát papíru nastaven na hodnotu Universal.

² Papír je podporován pouze v režimu oboustranného tisku, když je šířka papíru alespoň 210 mm (8,27 palce) a délka alespoň 279,4 mm (11 palců). Nejmenší podporovaný formát Universal je podporován pouze v univerzálním podavači.

Formát a rozměry papíru	Standardní zásobník na 550 listů	Volitelný zásobník na 550 listů	Univerzální podavač	ADF	Skleněná plocha skeneru	Oboustranný tisk
Universal² 76,2 x 127 mm (3 x 5 palců) až 215,9 x 359,92 mm (8,5 x 14,17 palce)	✓	✓	✓	✓	✓	✓ ²
7 3/4 Obálka (Monarch) 98,4 x 190,5 mm (3,875 x 7,5 palce)	X	X	✓	X	✓	X
Obálka 9 98,4 x 226,1 mm (3,875 x 8,9 palce)	X	X	✓	X	✓	X
Obálka 10 104,8 x 241,3 mm (4,12 x 9,5 palce)	X	X	✓	X	✓	X
Obálka DL 110 x 220 mm (4,33 x 8,66 palce)	X	X	✓	X	✓	X
Obálka C5 162 x 229 mm (6,38 x 9,01 palce)	X	X	✓	X	✓	X
B5 Obálka 176 x 250 mm (6,93 x 9,84 palce)	X	X	✓	X	✓	X
Jiná obálka 85,7 x 165 mm až 215,9 x 355,6 mm (3,375 x 6,50 palce až 8,5 x 14 palců)	X	X	✓	X	✓	X

¹ Papír je podporován pouze v případě, že je formát papíru nastaven na hodnotu Universal.

² Papír je podporován pouze v režimu oboustranného tisku, když je šířka papíru alespoň 210 mm (8,27 palce) a délka alespoň 279,4 mm (11 palců). Nejmenší podporovaný formát Universal je podporován pouze v univerzálním podavači.

Podporované druhy a gramáže papíru

Poznámka: Tisk na štítky, průhledné fólie, obálky a štítkový karton je vždy pomalejší.

Typ papíru	Standardní zásobník na 550 listů	Zásobník na 550 listů	&Univerzální podavač	Režim oboustranného tisku	ADF	Skleněná plocha skeneru
Obyčejný papír	✓	✓	✓	✓	✓	✓
Pohlednice	X	X	✓	X	✓	✓
Průhledné fólie	X	X	✓	X	✓	✓

* Používejte obálky, které při individuálním umístění na desku leží naplocho lícem dolů.

Typ papíru	Standardní zásobník na 550 listů	Zásobník na 550 listů	&Univerzální podavač	Režim oboustranného tisku	ADF	Skleněná plocha skeneru
Recyklovaný	✓	✓	✓	✓	✓	✓
Papírové štítky	✓	✓	✓	x	✓	✓
Kancelářský	x	x	✓	x	✓	✓
Obálka*	✓	✓	✓	✓	✓	✓
Hrubá obálka	x	x	✓	x	✓	✓
Hlavičkový papír	✓	✓	✓	✓	✓	✓
Předtištěný	✓	✓	✓	✓	✓	✓
Barevný papír	✓	✓	✓	✓	✓	✓
Lehký papír	✓	✓	✓	✓	✓	✓
Těžký papír	✓	✓	✓	✓	✓	✓
Hrubý/bavlněný	✓	✓	✓	x	✓	✓
Vlastní typ [x]	✓	✓	✓	✓	✓	✓

* Používejte obálky, které při individuálním umístění na desku leží naplocho lícem dolů.

Formáty, typy a gramáže papíru podporované volitelnou dokončovací jednotkou

Podporované formáty papíru

Velikost papíru	Rozměry	Sešívací dokončovací schránka
A4	210 x 297 mm (8,3 x 11,7 palce)	x
A5	148 x 210 mm (5,8 x 8,3 palce)	x
A6	105 x 148 mm (4,1 x 5,8 palce)	x
JIS B5	182 x 257 mm (7,2 x 10,1 palce)	x
Letter	216 x 279 mm (8,5 x 11 palců)	✓
Legal	216 x 356 mm (8,5 x 14 palců)	✓
Executive	184 x 267 mm (7,3 x 10,5 palce)	x
Oficio (Mexiko)	216 x 340 mm (8,5 x 13,4 palce)	✓
Folio	216 x 330 mm (8,5 x 13 palců)	✓
Statement	140 x 216 mm (5,5 x 8,5 palce)	x
Univerzální	105 x 216 mm až 216 x 356 mm (4,13 x 8,5 palce až 8,5 x 14 palců)	x
Obálka 7 3/4 (Monarch)	98 x 191 mm (3,9 x 7,5 palce)	x

Velikost papíru	Rozměry	Sešivací dokončovací schránka
Obálka 9	98 x 225 mm (3,9 x 8,9 palce)	X
Obálka 10	105 x 241 mm (4,1 x 9,5 palce)	X
Obálka DL	110 x 220 mm (4,3 x 8,7 palce)	X
Obálka C5	162 x 229 mm (6,38 x 9,01 palce)	X
Obálka B5	176 x 250 mm (6,93 x 9,84 palce)	X
Jiná obálka	98 x 162 mm (3,9 x 6,4 palce) až 176 x 250 mm (6,9 x 9,8 palce)	X

Podporované druhy a gramáže papíru

Typ papíru	Sešivací dokončovací schránka
Obyčejný papír	✓
Pohlednice	X
Průhledné fólie	X
Recyklovaný	✓
Papírové štítky	✓
Kancelářský	✓
Obálka	X
Hrubá obálka	X
Hlavičkový papír	✓
Předtištěný	✓
Barevný papír	✓
Lehký papír	✓
Těžký papír	✓
Hrubý/bavlněný	✓
Vlastní typ [x]	✓

Tisk

Tisk formulářů a dokumentu

Tisk formulářů

Aplikace Formuláře a oblíbené položky umožňuje snadný a rychlý přístup k často používaným formulářům nebo k dalším informacím, které se pravidelně tisknou. Než budete moci tuto aplikaci používat, musíte ji do tiskárny nejprve nainstalovat. Další informace najdete na „[Nastavení aplikace Forms and Favorites](#)“ na str. 21.

- 1 Na domovské obrazovce tiskárny přejděte na:

Formuláře a oblíbené prvky > v seznamu vyberte formulář > zadejte počet kopií > upravte ostatní nastavení

- 2 Podle modelu tiskárny se dotkněte tlačítka ,  nebo **Odeslat**.

Tisk dokumentu

- 1 V nabídce Papír na ovládacím panelu tiskárny nastavte typ a formát papíru odpovídající vloženému papíru.
- 2 Odešlete tiskovou úlohu:

Uživatelé se systémem Windows

- a Otevřete dokument. Klepněte na nabídku **Soubor** >**Tisk**.
- b Klepněte na tlačítko **Vlastnosti**, **Předvolby**, **Možnosti** nebo **Nastavení**.
- c V případě potřeby změňte nastavení.
- d Klepněte na tlačítko **OK** >**Tisk**.

Uživatelé se systémem Macintosh

- a Nastavení upravte v dialogovém okně Nastavení stránky:
 - 1 Otevřete dokument a zvolte příkaz **Soubor** >**Nastavení stránky**.
 - 2 Zvolte formát papíru nebo vytvořte vlastní formát tak, aby odpovídal vloženému papíru.
 - 3 Klepněte na tlačítko **OK**.
- b Nastavení upravte v dialogovém okně Tisk:
 - 1 Otevřete dokument a zvolte nabídku **Soubor** >**Tisk**.
V případě potřeby si nechte zobrazit další možnosti klepnutím na odkrývací trojúhelník.
 - 2 Nastavení můžete podle potřeby upravit v dialogovém okně Tisk a místních nabídkách.

Poznámka: Chcete-li tisknout na specifický typ papíru, upravte nastavení typu papíru tak, aby odpovídalo vloženému papíru, nebo vyberte příslušný zásobník či podavač.

- 3 Klepněte na tlačítko **Tisk**.

Nastavení sytosti toneru

- 1 Otevřete webový prohlížeč a zadejte do pole adresy IP adresu tiskárny.

Poznámky:

- Zobrazte adresu IP tiskárny na domovské obrazovce tiskárny. Adresa IP se zobrazí jako čtyři sady čísel oddělených tečkou, například 123.123.123.123.
- Pokud používáte server proxy, dočasně ho zakažte, aby se správně načetla webová stránka.

2 Klepněte na položku **Nastavení > Nastavení tisku > Nabídka Kvalita > Sytost toneru**.

3 Nastavte sytost toneru a klepněte na možnost **Odeslat**.

Pomocí ovládacího panelu tiskárny

1 Na domovské obrazovce přejděte na položku:



> **Nastavení > Nastavení tisku > nabídka Kvalita > Sytost toneru**

2 Upravte nastavení a stiskněte možnost **Odeslat**.

Tisk z jednotky paměti flash nebo z mobilního zařízení

Tisk z jednotky flash

Poznámky:

- Před tiskem zašifrovaného souboru PDF budete vyzváni k zadání hesla k souboru pomocí ovládacího panelu tiskárny.
- Nelze tisknout soubory, ke kterým nemáte oprávnění k tisku.



1 Vložte jednotku flash do portu USB.

**Poznámky:**

- Po vložení jednotky paměti flash se zobrazí ikona jednotky paměti flash na domovské obrazovce tiskárny.
- Pokud vložíte jednotku flash do tiskárny v okamžiku, kdy si žádá vaši pozornost, například pokud se zasekl papír, bude připojená jednotka flash ignorována.
- Pokud vložíte jednotku paměti flash během zpracování jiných tiskových úloh tiskárnou, zobrazí se na displeji tiskárny zpráva **Zaneprázdněna**. Po zpracování těchto tiskových úloh možná budete muset zobrazit seznam pozdržených úloh, abyste mohli vytisknout dokumenty z jednotky flash.

Výstraha—nebezpečí poškození: Během tisku, čtení nebo zápisu na paměťové zařízení se nedotýkejte kabelu USB, žádného síťového adaptéru, žádného konektoru, paměťového zařízení ani tiskárny ve vyznačené oblasti. Mohlo by dojít ke ztrátě dat.



- 2 Na ovládacím panelu tiskárny vyberte dokument, který chcete vytisknout.
- 3 Stisknutím šipek získáte náhled dokumentu.
- 4 Pomocí tlačítka  nebo  zadejte počet tištěných kopií a poté stiskněte tlačítko **Tisk**.

Poznámky:

- Jednotku flash nevyjímejte z portu USB, dokud tiskárna nedokončí tisk.
- Pokud ponecháte jednotku flash v tiskárně po opuštění úvodní obrazovky nabídky USB, můžete vytisknout soubory z jednotky flash stisknutím položky **Pozdržené úlohy** na domovské obrazovce.

Tisk z mobilního zařízení pomocí AirPrint

AirPrint™ je aplikace pro tisk z mobilních zařízení, která umožňuje tisknout ze zařízení iPad® (všechny modely), iPhone® (3GS nebo novější) nebo iPod touch® (3. generace nebo novější) přímo na tiskárnu podporující technologii AirPrint. Tiskárny podporující technologii AirPrint pracují s těmito zařízeními, ve kterých je spuštěna nejnovější verze systému iOS.

Poznámka: Zkontrolujte, zda jsou tiskárna i mobilní zařízení připojeny ke stejné bezdrátové síti. Informace o konfiguraci nastavení bezdrátové sítě v mobilním zařízení naleznete v dokumentaci k zařízení.

- 1 Na domovské obrazovce mobilního zařízení spusťte aplikaci.

Poznámka: Můžete tisknout libovolný obsah z těchto aplikací Apple: iBook, Mail, Photos, Safari a z některých vybraných aplikací z App Store.

- 2 Vyberte položku, kterou chcete vytisknout, a klepněte na ikonu .
- 3 Klepněte na tlačítko **Tisk** a zvolte tiskárnu.
- 4 Nastavte požadované možnosti tisku a klepněte na tlačítko **Tisk**.

Tisk z mobilního zařízení pomocí Dell Mobile Print

Pomocí aplikace Dell Mobile Print můžete přímo tisknout na tiskárnu z mobilních zařízení se systémem Android (OS 2.1 nebo vyšší).

Poznámky:

- Zkontrolujte, zda jsou tiskárna i mobilní zařízení připojeny ke stejné bezdrátové síti.
- Informace o konfiguraci nastavení bezdrátové sítě naleznete v dokumentaci k mobilnímu zařízení.

1 Stáhněte si aplikaci Dell Mobile Print z Google Play.



2 Na domovské obrazovce mobilního zařízení klepněte na ikonu

3 Vyberte položku, kterou chcete tisknout.

Můžete vybírat z řady podporovaných aplikací (např. Kalendář, Kontakty, Galerie, Google Docs, GMail, Internet, Zprávy, dokumenty aplikace Word, dokumenty aplikace Excel, dokumenty aplikace PowerPoint a dokumenty PDF).

4 V dialogovém okně náhledu tisku nastavte v případě potřeby možnosti tisku a tiskárny.

Poznámka: Pokud se vaše tiskárna v seznamu nezobrazí, zkontrolujte nastavení sítě tiskárny i mobilního zařízení, abyste se ujistili, že sdílejí stejnou bezdrátovou síť.

5 Klepněte na tlačítko **Tisk**.

Podporované jednotky flash a typy souborů

Poznámky:

- Vysokorychlostní jednotky flash musí podporovat plnou rychlost standardu USB. Nízkorychlostní zařízení USB nejsou podporována.
- Jednotky USB flash musí podporovat systém souborů FAT (File Allocation Tables). Zařízení formátovaná pomocí systému souborů NTFS (New Technology File System) či jiného systému souborů nejsou podporována.

Doporučené jednotky paměti flash	Typ souboru
Pro použití v tiskárně byla testována a schválena řada jednotek flash. Další informace naleznete na www.dell.com/support/printers .	Dokumenty: <ul style="list-style-type: none"> • .pdf • .xps Obrázky: <ul style="list-style-type: none"> • .dcx • .gif • .jpeg nebo .jpg • .bmp • .pcx • .tiff nebo .tif • .png • .fls

Tisk důvěrných a jiných pozdržených úloh

Ukládání tiskových úloh v tiskárně

- 1 Na ovládacím panelu tiskárny přejděte na:



>Nastavení >Důvěrný tisk > vyberte typ tiskové úlohy

Položka	Činnost
Max. počet neplatných kódů PIN	Omezuje počet možných zadání neplatného PIN kódu. Poznámka: Po dosažení tohoto limitu se odstraní tiskové úlohy s tímto uživatelským jménem a PIN kódem.
Doba platnosti důvěrné úlohy	Tiskové úlohy můžete pozdržet v počítači do doby, dokud nezadáte na ovládacím panelu tiskárny PIN kód. Poznámka: PIN kód se nastavuje pomocí počítače. Musí obsahovat čtyři číslice od 1 do 9.
Doba platnosti opakované úlohy	Vytiskněte a uložte tiskové úlohy v paměti tiskárny.
Doba platnosti ověřené úlohy	Můžete vytisknout jednu kopii tiskové úlohy a zbývající kopie tiskárna pozdrží. Můžete si zkontrolovat, zda je první kopie uspokojivá. Po vytištění všech kopií se úloha automaticky odstraní z paměti tiskárny.
Doba platnosti vyhrazené úlohy	Můžete uložit tiskové úlohy pro pozdější vytištění. Poznámka: Tiskové úlohy budou uloženy, dokud je neodstraní z nabídky Pozdržené úlohy.
Poznámky:	
<ul style="list-style-type: none"> • Vyžaduje-li tiskárna více paměti pro zpracování dalších pozdržených úloh, je možné odstranit důvěrné, ověřovací, vyhrazené a opakované tiskové úlohy. • Tiskové úlohy můžete ukládat do paměti tiskárny do doby, dokud úlohu nespustíte z ovládacího panelu tiskárny. • Všechny tiskové úlohy, které může spustit uživatel z tiskárny, se nazývají <i>pozdržené úlohy</i>. 	

- 2 Stiskněte tlačítko **Odeslat**.

Tisk důvěrných a jiných pozdržených úloh

Poznámka: Důvěrné a ověřovací tiskové úlohy se po vytištění automaticky odstraňují z paměti. Opakované a vyhrazené úlohy zůstávají *pozdržené* v tiskárně, dokud se je nerozhodnete odstranit.

Uživatelé se systémem Windows

- 1 Otevřete dokument. Klepněte na nabídku **Soubor >Tisk**.
- 2 Klepněte na tlačítko **Vlastnosti, Předvolby, Možnosti** nebo **Nastavení**.
- 3 Klepněte na možnost **Vytisknout a pozdržet**.
- 4 Zvolte typ tiskové úlohy (důvěrná, vyhrazená, opakovaná, ověřovací) a zadejte uživatelské jméno. U důvěrné tiskové úlohy rovněž zadejte čtyřmístný PIN kód.
- 5 Klepněte na tlačítko **OK** nebo **Tisk**.

6 Na domovské obrazovce tiskárny uvolněte tiskovou úlohu k tisku.

- U důvěrných úloh přejděte na:

Pozdržené úlohy > vyberte své uživatelské jméno > **Důvěrné úlohy** > zadejte PIN kód > **Tisk**

- U jiných tiskových úloh přejděte na:

Pozdržené úlohy > vyberte své uživatelské jméno > vyberte tiskovou úlohu > zadejte počet kopií > **Tisk**

Uživatelé se systémem Macintosh

1 Otevřete dokument a zvolte nabídku **Soubor** > **Tisk**.

V případě potřeby si nechte zobrazit další možnosti klepnutím na odkrývací trojúhelník.

2 Z možností tisku nebo místní nabídky Kopie a strany vyberte možnost &Směrování úloh.

3 Zvolte typ tiskové úlohy (důvěrná, vyhrazená, opakovaná, ověřovací) a zadejte uživatelské jméno. U důvěrné tiskové úlohy rovněž zadejte čtyřmístný PIN kód.

4 Klepněte na tlačítko **OK** nebo **Tisk**.

5 Na domovské obrazovce tiskárny uvolněte tiskovou úlohu k tisku.

- U důvěrných úloh přejděte na:

Pozdržené úlohy > vyberte své uživatelské jméno > **Důvěrné úlohy** > zadejte PIN kód > **Tisk**

- U jiných tiskových úloh přejděte na:

Pozdržené úlohy > vyberte své uživatelské jméno > vyberte tiskovou úlohu > zadejte počet kopií > **Tisk**

Změna nastavení důvěrného tisku

1 Otevřete webový prohlížeč a zadejte do pole adresy IP adresu tiskárny.

Poznámky:

- Zobrazte adresu IP tiskárny na domovské obrazovce tiskárny. IP adresa se zobrazí jako čtyři sady čísel oddělených tečkou, například 123.123.123.123.
- Pokud používáte server proxy, dočasně jej zakažte, aby se správně načetla webová stránka.

2 Klepněte na položku **Nastavení** > **Zabezpečení** > **Nastavení důvěrného tisku**.

3 Upravte nastavení:

- Nastavte maximální počet povolených pokusů o zadání kódu PIN. Pokud uživatel tento počet překročí, budou všechny úlohy tohoto uživatele smazány.
- Nastavte dobu platnosti důvěrných tiskových úloh. Pokud uživatel nevytiskne úlohy v určené době, budou všechny úlohy tohoto uživatele smazány.

4 Klepnutím na tlačítko **Odeslat** upravená nastavení uložte.

Tisk informačních stránek

Tisk seznamu ukázek písma

- 1 Na domovské obrazovce přejděte na položku:



> Sestavy > Písma tisku

- 2 Stiskněte možnost **Písma PCL** nebo **Písma PostScript**.

Tisk seznamu adresářů

Seznam adresářů uvádí zdroje uložené v paměti flash nebo na pevném disku tiskárny.

Na domovské obrazovce přejděte na položku:



> Sestavy > Adresáře tisku

Rušení tiskové úlohy

Zrušení tiskové úlohy z ovládacího panelu tiskárny

- 1 Na ovládacím panelu tiskárny se dotkněte tlačítka **Zrušit úlohu** nebo stiskněte tlačítko  na klávesnici.
- 2 Dotkněte se tiskové úlohy, kterou chcete zrušit, a potom se dotkněte tlačítka **Odstranit vybrané úlohy**.

Poznámka: Pokud stisknete na klávesnici tlačítko , vraťte se na domovskou obrazovku pomocí tlačítka **Pokračovat**.

Zrušení tiskové úlohy z počítače



Uživatelé se systémem Windows

- 1 Otevřete složku Tiskárny a poté vyberte tiskárnu.
- 2 V tiskové frontě vyberte úlohu, kterou chcete zrušit, a poté ji odstraňte.

Uživatelé se systémem Macintosh

- 1 V nabídce počítače Apple vyberte možnost System Preferences (Systémové předvolby) a přejděte k tiskárně.
- 2 V tiskové frontě vyberte úlohu, kterou chcete zrušit, a poté ji odstraňte.

Kopírování

Podavač ADF (automatický podavač dokumentů)	Skleněná plocha skeneru
 <p>Pro vícestránkové dokumenty použijte podavač ADF.</p>	 <p>Na skleněnou plochu skeneru se vkládají jednostránkové dokumenty, malé obrázky (např. dopisnice nebo fotografie), průhledné fólie, fotografický papír nebo tenká média (např. výstřižky z časopisů).</p>

Kopírování

Rychlé kopírování

- 1 Vložte předlohu lícem nahoru a krátkou stranou napřed do podavače ADF nebo lícem dolů na skleněnou plochu skeneru.

Poznámky:

- Do podavače ADF nekládejte dopisnice, fotografie, malé dokumenty, průhledné fólie, fotografický papír ani tenká média (např. výstřižky z časopisů). Tyto dokumenty pokládejte na skleněnou plochu skeneru.
- Pokud je papír vložen správně, rozsvítí se kontrolka podavače ADF.

- 2 Pokud vkládáte dokument do podavače ADF, nastavte vodící lišty.

Poznámka: Aby nebyl obraz oříznutý, musí být velikost předlohy a velikost papíru pro kopírování stejné.

- 3 Na ovládacím panelu tiskárny stiskněte tlačítko .

Kopírování pomocí podavače ADF

- 1 Vložte předlohu do podavače ADF lícem nahoru, krátkou stranou napřed.

Poznámky:

- Do podavače ADF nekládejte dopisnice, fotografie, malé dokumenty, průhledné fólie, fotografický papír ani tenká média (např. výstřižky z časopisů). Tyto dokumenty pokládejte na skleněnou plochu skeneru.
- Pokud je papír vložen správně, rozsvítí se kontrolka podavače ADF.

- 2 Nastavení vodící lišty

3 Na domovské obrazovce přejděte na položku:

Kopírování > určete nastavení kopírování > **Kopírovat**

Kopírování ze skleněné plochy skeneru

1 Položte originální dokument lícem dolů do levého horního rohu skleněné plochy skeneru.

2 Na domovské obrazovce přejděte na položku:

Kopírování > určete nastavení kopírování > **Kopírovat**

Chcete-li skenovat více stránek, umístěte na skleněnou plochu skeneru další dokument a poté stiskněte tlačítko **Skenovat další stránku**.

3 Stiskněte tlačítko **Dokončit úlohu**.

Kopírování fotografií

1 Položte fotografii lícem dolů do levého horního rohu skleněné plochy skeneru.

2 Na domovské obrazovce přejděte na položku:

Kopírování > **Obsah** > **Fotografie** > 

3 Z nabídky Zdroj obsahu přejděte na položku:

Fotografie/film >  > **Kopírovat**

Poznámka: Chcete-li kopírovat více fotografií, umístěte na skleněnou plochu skeneru další fotografii a poté stiskněte tlačítko **Skenovat další stránku**.

4 Stiskněte tlačítko **Dokončit úlohu**.

Kopírování na speciální média

Kopírování na průhledné fólie

1 Vložte předlohu lícem nahoru a krátkou stranou napřed do podavače ADF nebo lícem dolů na skleněnou plochu skeneru.

Poznámky:

- Do podavače ADF nekládejte dopisnice, fotografie, malé dokumenty, průhledné fólie, fotografický papír ani tenká média (např. výstřižky z časopisů). Tyto dokumenty pokládejte na skleněnou plochu skeneru.
- Pokud je papír vložen správně, rozsvítí se kontrolka podavače ADF.

2 Na domovské obrazovce přejděte na položku:

Kopírovat > **Kopírovat z** > vyberte velikost předlohy > 

3 Přejděte na:

Kopírovat do > vyberte zásobník obsahující průhledné fólie >**Kopírovat**

Pokud žádný ze zásobníků neobsahuje průhledné fólie, přejděte na položku:

Ruční podavač >  > vyberte formát průhledných fólií >  >**Průhledná fólie** > 

4 Vložte průhledné fólie do univerzálního podavače a poté stiskněte tlačítko **Kopírovat**.

Kopírování na hlavičkový papír

1 Vložte předlohu lícem nahoru a krátkou stranou napřed do podavače ADF nebo lícem dolů na skleněnou plochu skeneru.

Poznámky:

- Do podavače ADF nekládejte dopisnice, fotografie, malé dokumenty, průhledné fólie, fotografický papír ani tenká média (např. výstřižky z časopisů). Tyto dokumenty pokládejte na skleněnou plochu skeneru.
- Pokud je papír vložen správně, rozsvítí se kontrolka podavače ADF.

2 Pokud vkládáte dokument do podavače ADF, nastavte vodící lišty.

3 Na domovské obrazovce přejděte na položku:

Kopírovat >**Kopírovat z** > vyberte velikost předlohy > 

4 Přejděte na:

Kopírovat do > vyberte zásobník, který obsahuje hlavičkový papír >**Kopírovat**

5 Pokud žádný ze zásobníků nepodporuje hlavičkový papír, přejděte na položku:

Ruční podavač > vyberte formát hlavičkového papíru >**Hlavičkový papír**

6 Vložte hlavičkový papír lícovou stranou nahoru a horním okrajem napřed do univerzálního podavače a poté stiskněte položku **Kopírovat**.

Přizpůsobení nastavení kopírování

Kopírování na jiný formát

1 Vložte předlohu lícem nahoru a krátkou stranou napřed do podavače ADF nebo lícem dolů na skleněnou plochu skeneru.

Poznámky:

- Do podavače ADF nekládejte dopisnice, fotografie, malé dokumenty, průhledné fólie, fotografický papír ani tenká média (např. výstřižky z časopisů). Tyto dokumenty pokládejte na skleněnou plochu skeneru.
- Pokud je papír vložen správně, rozsvítí se kontrolka podavače ADF.

2 Pokud vkládáte dokument do podavače ADF, nastavte vodící lišty.

3 Na domovské obrazovce přejděte na položku:

Kopírovat > **Kopírovat z** > vyberte velikost předlohy > 

4 Přejděte na:

Kopírovat do > vyberte nový formát pro kopírování >  > **Kopírovat**

Zhotovení kopií na papír z vybraného zásobníku

1 Vložte předlohu lícem nahoru a krátkou stranou napřed do podavače ADF nebo lícem dolů na skleněnou plochu skeneru.

Poznámky:

- Do podavače ADF nekládejte dopisnice, fotografie, malé dokumenty, průhledné fólie, fotografický papír ani tenká média (např. výstřižky z časopisů). Tyto dokumenty pokládejte na skleněnou plochu skeneru.
- Pokud je papír vložen správně, rozsvítí se kontrolka podavače ADF.

2 Pokud vkládáte dokument do podavače ADF, nastavte vodící lišty.

3 Na domovské obrazovce přejděte na položku:

Kopírovat > **Kopírovat z** > vyberte velikost předlohy > 

4 Přejděte na:

Kopírovat do > vyberte zásobník obsahující typ papíru, který chcete použít > 

5 Stiskněte tlačítko **Kopírovat**.

Kopírování různých formátů papíru

Ke kopírování předlohy, která obsahuje různé formáty papíru, použijte podavač ADF. V závislosti na založených formátech papíru a na nastaveních „Kopírovat na“ a „Kopírovat z“ se každá kopie tiskne na smíšené formáty papíru (příklad 1) nebo se přizpůsobí jedinému formátu papíru (příklad 2).

Příklad 1: Kopírování na různé formáty papíru

1 Vložte předlohu lícem nahoru a krátkou stranou napřed do podavače ADF nebo lícem dolů na skleněnou plochu skeneru.

Poznámky:

- Do podavače ADF nekládejte dopisnice, fotografie, malé dokumenty, průhledné fólie, fotografický papír ani tenká média (např. výstřižky z časopisů). Tyto dokumenty pokládejte na skleněnou plochu skeneru.
- Pokud je papír vložen správně, rozsvítí se kontrolka podavače ADF.

2 Pokud vkládáte dokument do podavače ADF, nastavte vodící lišty.

3 Na domovské obrazovce přejděte na položku:

Kopírování >Kopírovat z >Kombinované formáty > 

4 Přejděte na:

Kopírovat do >Automatické přizpůsobení formátu >  >**Kopírovat**

Skener během skenování zjišťuje různé formáty papíru. Kopie se tisknou na různé formáty papíru podle formátů stránek předlohy.

Příklad 2: Kopírování na jeden formát papíru

1 Vložte předlohu lícem nahoru a krátkou stranou napřed do podavače ADF nebo lícem dolů na skleněnou plochu skeneru.

Poznámky:

- Do podavače ADF nekládejte dopisnice, fotografie, malé dokumenty, průhledné fólie, fotografický papír ani tenká média (např. výstřižky z časopisů). Tyto dokumenty pokládejte na skleněnou plochu skeneru.
- Pokud je papír vložen správně, rozsvítí se kontrolka podavače ADF.

2 Pokud vkládáte dokument do podavače ADF, nastavte vodící lišty.

3 Na domovské obrazovce přejděte na položku:

Kopírování >Kopírovat z >Kombinované formáty > 

4 Přejděte na:

Kopírovat do >Letter >  >**Kopírovat**

Skener během skenování zjišťuje různé formáty papíru a upravuje měřítko kombinovaných formátů tak, aby se vešly na vybraný formát papíru.

Kopírování na obě strany papíru (oboustranný tisk)

1 Vložte předlohu lícem nahoru a krátkou stranou napřed do podavače ADF nebo lícem dolů na skleněnou plochu skeneru.

Poznámky:

- Do podavače ADF nekládejte dopisnice, fotografie, malé dokumenty, průhledné fólie, fotografický papír ani tenká média (např. výstřižky z časopisů). Tyto dokumenty pokládejte na skleněnou plochu skeneru.
- Pokud je papír vložen správně, rozsvítí se kontrolka podavače ADF.

2 Pokud vkládáte dokument do podavače ADF, nastavte vodící lišty.

3 Na domovské obrazovce přejděte na položku:

Kopírování >Strany (oboustranný) > vyberte preferovanou metodu oboustranného kopírování

Poznámka: První číslo pro preferovanou metodu oboustranného kopírování představuje strany předloh, zatímco druhé číslo představuje strany kopií. Vyberte například možnost „Oboustranné na oboustranné“, máte-li oboustranné předlohy a chcete zhotovit oboustranné kopie.

4 Stiskněte tlačítko  >**Kopírovat**.

Zmenšení nebo zvětšení kopií

Měřítka kopií lze měnit v rozsahu od 25 % do 400 % velikosti předlohy.



- 1 Vložte předlohu lícem nahoru a krátkou stranou napřed do podavače ADF nebo lícem dolů na skleněnou plochu skeneru.

Poznámky:

- Do podavače ADF nekládejte dopisnice, fotografie, malé dokumenty, průhledné fólie, fotografický papír ani tenká média (např. výstřižky z časopisů). Tyto dokumenty pokládejte na skleněnou plochu skeneru.
- Pokud je papír vložen správně, rozsvítí se kontrolka podavače ADF.

- 2 Pokud vkládáte dokument do podavače ADF, nastavte vodící lišty.

- 3 Na domovské obrazovce stiskněte položku **Kopírování**.

- 4 Stisknutím tlačítka  nebo  v oblasti měřítka zvýšíte nebo snížíte hodnotu o 1 %.

Pokud po nastavení měřítka stisknete tlačítko Kopírovat z nebo Kopírovat do, bude hodnota měřítka vrácena na Automaticky.

Poznámka: Výchozí tovární nastavení je Automaticky. To zajistí automatickou úpravu naskenovaného obrazu předlohy tak, aby vyplnil formát papíru, na nějž kopírujete.

- 5 Stiskněte tlačítko **Kopírovat**.

Nastavení kvality kopírování

- 1 Vložte předlohu lícem nahoru a krátkou stranou napřed do podavače ADF nebo lícem dolů na skleněnou plochu skeneru.

Poznámky:

- Do podavače ADF nekládejte dopisnice, fotografie, malé dokumenty, průhledné fólie, fotografický papír ani tenká média (např. výstřižky z časopisů). Tyto dokumenty pokládejte na skleněnou plochu skeneru.
- Pokud je papír vložen správně, rozsvítí se kontrolka podavače ADF.

- 2 Pokud vkládáte dokument do podavače ADF, nastavte vodící lišty.

- 3 Na domovské obrazovce přejděte na položku:

Kopírování >Obsah

- 4 Stiskněte tlačítko, které nejlépe vystihuje typ obsahu kopírovaného dokumentu.

- **Text** – Pokud je obsah předlohy převážně textový nebo s převažujícími čárovými kresbami.
- **Text a fotografie** – Pokud je předloha směsí textu, grafiky a fotografií.
- **Fotografie** – Pokud je obsah předlohy složen převážně z fotografií nebo obrázků.
- **Grafika** – Pokud je obsah předlohy složen převážně z obchodní grafiky, jako jsou výšečové grafy, sloupcové grafy a animace.

- 5 Stiskněte tlačítko .

- 6 Stiskněte tlačítko, které nejlépe vystihuje zdroj obsahu kopírovaného dokumentu.

- **Barevná laserová** – Pokud byla předloha vytištěna na barevné laserové tiskárně.
- **Inkoustová** – Pokud byla předloha vytištěna na inkoustové tiskárně.

- **Časopis** – Pokud předloha pochází z časopisu.
- **Tiskovina** – Pokud byla předloha vytištěna pomocí tiskařského lisu.
- **Černobílá laserová** – Pokud byla předloha vytištěna na černobílé laserové tiskárně.
- **Fotografie/film** – Pokud je předlohou fotografie z filmu.
- **Noviny** – Pokud předloha pochází z novin.
- **Jiný** – Pokud byla předloha vytištěna na jiné nebo neznámé tiskárně.

7 Stiskněte tlačítko  >**Kopírovat**.

Skládání kopií

Tisknete-li více kopií dokumentu, můžete zvolit, zda budete tisknout kopie jako sadu (skládané), nebo zda budete tisknout kopie jako skupiny jednotlivých stránek (neskládané).



1 Vložte předlohu lícem nahoru a krátkou stranou napřed do podavače ADF nebo lícem dolů na skleněnou plochu skeneru.

Poznámky:

- Do podavače ADF nekládejte dopisnice, fotografie, malé dokumenty, průhledné fólie, fotografický papír ani tenká média (např. výstřižky z časopisů). Tyto dokumenty pokládejte na skleněnou plochu skeneru.
- Pokud je papír vložen správně, rozsvítí se kontrolka podavače ADF.

2 Pokud vkládáte dokument do podavače ADF, nastavte vodící lišty.

3 Na domovské obrazovce přejděte na položku:

Kopírování > zadejte počet kopií >**Skládat kopie** > vyberte preferované pořadí stránek >  >**Kopírovat**

Umístění oddělovacích listů mezi kopie

1 Vložte předlohu lícem nahoru a krátkou stranou napřed do podavače ADF nebo lícem dolů na skleněnou plochu skeneru.

Poznámky:

- Do podavače ADF nekládejte dopisnice, fotografie, malé dokumenty, průhledné fólie, fotografický papír ani tenká média (např. výstřižky z časopisů). Tyto dokumenty pokládejte na skleněnou plochu skeneru.
- Pokud je papír vložen správně, rozsvítí se kontrolka podavače ADF.

2 Pokud vkládáte dokument do podavače ADF, nastavte vodící lišty.

3 Na domovské obrazovce přejděte na položku:

Kopírovat >Rozšířené možnosti >Oddělovací listy

Poznámka: Pro položku Skládat kopie nastavte možnost „1,2,3 - 1,2,3“, aby byly vkládány oddělovací listy mezi kopie. Pokud je pro položku Skládat kopie nastavena možnost „1,1,1 - 2,2,2“, oddělovací listy se doplní na konec úlohy kopírování. Další informace najdete v části „Skládání kopií“ na str. 87.

4 Vyberte jednu z následujících možností:

- Mezi kopie
- Mezi úlohy
- Mezi listy
- Vypnuto

5 Stiskněte tlačítko  >Kopírovat.

Kopírování více stránek na jeden list

Chcete-li ušetřit papír, můžete zkopírovat dvě nebo čtyři po sobě jdoucí stránky vícestránkového dokumentu na jeden list papíru.

Poznámky:

- Je nutné nastavit formát papíru Letter, Legal, A4 nebo JIS B5.
- Je nutné nastavit velikost kopie na hodnotu 100 %.

1 Vložte předlohu lícem nahoru a krátkou stranou napřed do podavače ADF nebo lícem dolů na skleněnou plochu skeneru.

Poznámky:

- Do podavače ADF nekládejte dopisnice, fotografie, malé dokumenty, průhledné fólie, fotografický papír ani tenká média (např. výstřižky z časopisů). Tyto dokumenty pokládejte na skleněnou plochu skeneru.
- Pokud je papír vložen správně, rozsvítí se kontrolka podavače ADF.

2 Pokud vkládáte dokument do podavače ADF, nastavte vodící lišty.

3 Na domovské obrazovce přejděte na položku:

Kopírování >Rozšířené možnosti >Spořič papíru > vyberte požadovaný výstup >  >Kopírovat

Poznámka: Pokud je pro možnost Spořič papíru nastavena hodnota Vypnuto, možnost Tisknout okraje stránek je nedostupná.

Vytvoření vlastní úlohy kopírování

Funkce vlastní úloha kopírování nebo vytváření úloh se používá ke spojení jedné nebo více sad předloh do jediné kopírovací úlohy. Každá sada může být skenována s použitím jiných parametrů úlohy. Je-li odeslána úloha kopírování a aktivována funkce Vlastní úloha, skener naskenuje první sadu předloh s použitím zadaných nastavení a poté naskenuje další sadu se stejnými nebo odlišnými nastaveními.

Definice sady závisí na zdroji skenování:

- Pokud skenujete dokument umístěný na skleněné ploše skeneru, sada se skládá z jedné stránky.
- Pokud skenujete více stránek pomocí podavače ADF, pak se sada skládá ze všech stránek naskenovaných do vyprázdnění podavače ADF.
- Pokud skenujete jednu stránku pomocí podavače ADF, sada se skládá z jedné stránky.

Příklad:

- 1 Vložte předlohu lícem nahoru a krátkou stranou napřed do podavače ADF nebo lícem dolů na skleněnou plochu skeneru.

Poznámky:

- Do podavače ADF nekládejte dopisnice, fotografie, malé dokumenty, průhledné fólie, fotografický papír ani tenká média (např. výstřižky z časopisů). Tyto dokumenty pokládejte na skleněnou plochu skeneru.
- Pokud je papír vložen správně, rozsvítí se kontrolka podavače ADF.

- 2 Pokud vkládáte dokument do podavače ADF, nastavte vodící lišty.

- 3 Na domovské obrazovce přejděte na položku:

Kopírování > Rozšířené možnosti > Vlastní úloha > Zapnuto >  > Kopírovat

Poznámka: Po dosažení konce sady se znovu objeví skenovací obrazovka.

- 4 Vložte další dokument lícovou stranou nahoru a krátkým okrajem napřed do podavače ADF nebo jej položte lícovou stranou dolů na skleněnou plochu skeneru a poté stiskněte položku **Skenovat z automatického podavače** nebo **Skenovat z plochy skeneru**.

Poznámka: V případě potřeby změňte nastavení úlohy skenování.

- 5 Pokud chcete skenovat další dokument, opakujte předchozí krok. Jinak stiskněte položku **Dokončit úlohu**.

Umístění informace na kopie

Umístění záhlaví nebo zápatí na stránky

- 1 Vložte předlohu lícem nahoru a krátkou stranou napřed do podavače ADF nebo lícem dolů na skleněnou plochu skeneru.

Poznámky:

- Do podavače ADF nekládejte dopisnice, fotografie, malé dokumenty, průhledné fólie, fotografický papír ani tenká média (např. výstřižky z časopisů). Tyto dokumenty pokládejte na skleněnou plochu skeneru.
- Pokud je papír vložen správně, rozsvítí se kontrolka podavače ADF.

- 2 Pokud vkládáte dokument do podavače ADF, nastavte vodící lišty.

- 3 Na domovské obrazovce přejděte na položku:

Kopírování > Rozšířené možnosti > Záhlaví/Zápatí > vyberte místo, kam chcete umístit záhlaví nebo zápatí > vyberte požadovaný typ záhlaví nebo zápatí

- 4 Zadejte požadované informace v závislosti na vybraném záhlaví nebo zápatí a poté stiskněte tlačítko **Hotovo**.

- 5 Stiskněte tlačítko  a poté tlačítko .

Umístění překryvné zprávy na každou stránku

Na každou stránku je možné umístit překryvnou zprávu. Zvolit lze zprávy Naléhavé, Důvěrné, Kopie, Vlastní a Koncept.

- 1 Vložte předlohu lícem nahoru a krátkou stranou napřed do podavače ADF nebo lícem dolů na skleněnou plochu skeneru.

Poznámky:

- Do podavače ADF nekládejte dopisnice, fotografie, malé dokumenty, průhledné fólie, fotografický papír ani tenká média (např. výstřižky z časopisů). Tyto dokumenty pokládejte na skleněnou plochu skeneru.
- Pokud je papír vložen správně, rozsvítí se kontrolka podavače ADF.

- 2 Pokud vkládáte dokument do podavače ADF, nastavte vodící lišty.

- 3 Na domovské obrazovce přejděte na položku:

Kopírování > Rozšířené možnosti > Překrytí > vyberte překryvnou zprávu >Hotovo >Kopírovat

Zrušení úlohy kopírování

Zrušení úlohy kopírování, zatímco se předloha nachází v podavači ADF

Pokud podavač ADF začne zpracovávat dokument, stiskněte položku **Zrušit úlohu** na ovládacím panelu tiskárny.

Zrušení úlohy kopírování během kopírování stránek pomocí skleněné plochy skeneru

Na domovské obrazovce stiskněte položku **Zrušit úlohu**.

Na displeji se zobrazí zpráva **Zrušení**. Po zrušení úlohy se zobrazí obrazovka Kopírování.

Zrušení kopírovací úlohy zatímco se tisknou stránky.

- 1 Na ovládacím panelu tiskárny se dotkněte tlačítka **Zrušit úlohu** nebo stiskněte tlačítko  na klávesnici.
- 2 Dotkněte se úlohy, kterou chcete zrušit, a dotkněte se tlačítka **Odstranit vybrané úlohy**.

Poznámka: Pokud stisknete na klávesnici tlačítko , vraťte se na domovskou obrazovku pomocí tlačítka **Pokračovat**.

Popis možností kopírování

Kopírovat z

Tato možnost otevírá obrazovku, kde lze zvolit formát papíru předlohy.

- Klepněte na formát papíru odpovídající předloze.
- Chcete-li kopírovat dokument, který obsahuje různé formáty papíru se stejnou šířkou, stiskněte tlačítko **Kombinované formáty**.

- Chcete-li nastavit, aby tiskárna automaticky zjistila formát předlohy, stiskněte tlačítko **Automatické rozpoznání formátu**.



Kopírovat na

Tato možnost otevře obrazovku, na které si můžete zadat formát a typ papíru, na který budou vytištěny kopie.

- Dotkněte se formátu a typu papíru, který odpovídá vloženému papíru.
- Pokud se nastavení „Kopírovat z“ a „Kopírovat na“ liší, tiskárna automaticky upraví měřítko, aby vyrovnala rozdíl.
- Pokud není typ nebo formát papíru, na který chcete kopírovat, založen v některém ze zásobníků, dotkněte se tlačítka **Ruční podavač** a ručně vložte papír do univerzálního podavače.
- Pokud je volba „Kopírovat do“ nastavena na Automatické přizpůsobení formátu, bude velikost všech kopií odpovídat formátu původního dokumentu. Pokud není odpovídající formát papíru založen v některém ze zásobníků, zobrazí se zpráva **Formát papíru nenalezen** a výzva k vložení papíru do zásobníku nebo do univerzálního podavače.

Přizpůsobit

Tato možnost umožňuje měnit měřítko pro dokument v rozsahu od 25 % do 400 % velikosti předlohy. Můžete nastavit také automatické přizpůsobení.

- Při kopírování na jiný formát papíru, například z papíru formátu Legal na papír formátu Letter, nastavte formáty papíru „Kopírovat z“ a „Kopírovat do“ na automatické přizpůsobení obrazu, aby se skenovaný obraz vešel na formát papíru, na který kopírujete.
- Snížení nebo zvýšení hodnoty o 1 % provedete stisknutím tlačítka  nebo  na ovládacím panelu tiskárny. Pokud tlačítko podržíte dvě sekundy nebo déle, hodnota se bude plynule snižovat nebo zvyšovat.

Tmavost

Umožňuje upravit, jak světlé nebo tmavé jsou kopie vzhledem k předloze.

Strany (oboustranný tisk)

Umožňuje vytvářet jednostranné nebo oboustranné kopie z jednostranných nebo oboustranných předloh.

Skládat kopie

Tato možnost udržuje stránky tiskové úlohy při tisku více kopií dokumentu ve správném pořadí.

Počet kopií

Pomocí této možnosti můžete nastavit počet tisknutých kopií.

Obsah

Tato možnost umožňuje nastavit typ a zdroj předlohy.

Můžete vybírat z následujících typů obsahu:

- **Text** – Pokud je obsah předlohy převážně textový nebo s převažujícími čárovými kresbami.
- **Text a fotografie** – Pokud je předloha směsí textu, grafiky a fotografií.
- **Fotografie** – Pokud je obsah předlohy složen převážně z fotografií nebo obrázků.
- **Grafika** – Pokud je obsah předlohy složen převážně z obchodní grafiky, jako jsou výsečové grafy, sloupcové grafy a animace.

Můžete vybírat z následujících zdrojů obsahu:

- **Barevná laserová** – Pokud byla předloha vytištěna na barevné laserové tiskárně.
- **Inkoustová** – Pokud byla předloha vytištěna na inkoustové tiskárně.
- **Časopis** – Pokud předloha pochází z časopisu.
- **Brožura** – Pokud předloha pochází z brožury.
- **Černobílá laserová** – Pokud byla předloha vytištěna na černobílé laserové tiskárně.
- **Fotografie nebo film** – Pokud je obsahem předlohy fotografie z filmu.
- **Noviny** – Pokud předloha pochází z novin.
- **Jiný** – Pokud byla předloha vytištěna na jiné nebo neznámé tiskárně.

Uložit jako zástupce

Umožňuje uložit aktuální nastavení přiřazením číselné zkratky.



Použití rozšířených možností

Můžete vybírat z následujících nastavení:

- **Rozšířené zobrazování** – Pomocí této možnosti lze před naskenováním dokumentu změnit nebo nastavit položky Odstranění pozadí, Vyvážení barev, Zeslabení barvy, Kontrast, Kvalita JPEG, Zrcadlový obraz, Negativní obraz, Skenovat od okraje k okraji, Detail stínu a Ostrost.
- **Vlastní úloha** – Slouží ke spojení několika skenovacích úloh do jedné.
- **Vymazání okraje** – Odstraní šmouhy nebo značky podél okrajů dokumentu. Můžete zvolit, že chcete odstranit stejnou plochu kolem všech čtyř stran papíru, nebo zvolit konkrétní okraj. Funkce vymazání okrajů vymaže všechno v rámci vybrané oblasti, která tak bude zcela prázdná.
- **Protokol přenosu** – Slouží k tisku protokolu přenosu nebo protokolu chyb spojení.
- **Oprava šikmého posunu v podavači ADF** – Vyrovná zešikmení naskenovaných obrazů, které byly po podání ze zásobníku ADF mírně zešikmené.

Poznámka: Tato možnost podporována jen vybranými modely tiskáren.

Zasílání e-mailem

Podavač ADF (automatický podavač dokumentů)	Skleněná plocha skeneru
 <p>Pro vícestránkové dokumenty použijte podavač ADF.</p>	 <p>Na skleněnou plochu skeneru se vkládají jednostránkové dokumenty, malé obrázky (např. dopisnice nebo fotografie), průhledné fólie, fotografický papír nebo tenká média (např. výstřižky z časopisů).</p>

Tiskárnu můžete použít k odeslání naskenovaných dokumentů e-mailem jednomu nebo více příjemcům, a to několika způsoby. Můžete zadat emailovou adresu, použít číslo zástupce anebo adresář.

Nastavení tiskárny pro zasílání e-mailů

Nastavení funkce e-mailu

- 1 Otevřete webový prohlížeč a zadejte do pole adresy IP adresu tiskárny.

Poznámky:

- Zobrazte adresu IP tiskárny na domovské obrazovce tiskárny. Adresa IP se zobrazí jako čtyři sady čísel oddělených tečkou, například 123.123.123.123.
- Pokud používáte server proxy, dočasně ho zakažte, aby se správně načetla webová stránka.

- 2 Klepněte na položky **Nastavení > Nastavení e-mailu/FTP > Nastavení e-mailu**.

- 3 Zadejte příslušné informace a poté klepněte na tlačítko **Odeslat**.

Konfigurace nastavení e-mailu

- 1 Otevřete webový prohlížeč a zadejte do pole adresy IP adresu tiskárny.

Poznámky:

- Zobrazte adresu IP tiskárny na domovské obrazovce tiskárny. Adresa IP se zobrazí jako čtyři sady čísel oddělených tečkou, například 123.123.123.123.
- Pokud používáte server proxy, dočasně ho zakažte, aby se správně načetla webová stránka.

- 2 Klepněte na položky **Nastavení > Nastavení e-mailu/FTP > Nastavení e-mailu**.

3 Zadejte příslušné informace a poté klepněte na tlačítko **Odeslat**.

Vytvoření zástupce e-mailu

Vytvoření zástupce e-mailu pomocí serveru Embedded Web Server

1 Otevřete webový prohlížeč a zadejte do pole adresy IP adresu tiskárny.

Poznámky:

- Zobrazte adresu IP tiskárny na domovské obrazovce tiskárny. Adresa IP se zobrazí jako čtyři sady čísel oddělených tečkou, například 123.123.123.123.
- Pokud používáte server proxy, dočasně ho zakažte, aby se správně načetla webová stránka.

2 Klepněte na položku **Nastavení**.

3 Ve sloupci Další nastavení klepněte na položku **Spravovat zástupce >> Nastavení zástupce e-mailu**.

4 Zadejte jedinečné jméno příjemce e-mailu a poté e-mailovou adresu. Pokud zadáváte více adres, oddělte je od sebe čárkou.

5 Klepněte na tlačítko **Přidat**.

Vytvoření zástupce e-mailu pomocí ovládacího panelu tiskárny

1 Na domovské obrazovce přejděte na položku:

E-mail >Příjemce > zadejte e-mailovou adresu

Chcete-li vytvořit skupinu příjemců, stiskněte tlačítko **Další adresa** a zadejte e-mailovou adresu dalšího příjemce.

2 Stiskněte položku **Předmět**, zadejte předmět e-mailu a poté stiskněte tlačítko **Hotovo**.

3 Stiskněte položku **Zpráva**, zadejte zprávu a poté stiskněte tlačítko **Hotovo**.

4 Upravte nastavení e-mailu.

Poznámka: Pokud změníte nastavení po vytvoření zástupce pro e-mail, pak se tato nastavení neuloží.

5 Stiskněte tlačítko .

6 Zadejte jedinečný název zkratky a poté stiskněte tlačítko **Hotovo**.

7 Ověřte správnost názvu zástupce a poté stiskněte tlačítko **OK**.

Pokud je název zástupce nesprávný, stiskněte tlačítko **Zrušit** a zadejte informace znovu.

Poznámky:

- Název zástupce se zobrazí v ikoně Zástupci pro e-mail na domovské obrazovce tiskárny.
- Zástupce můžete použít k odeslání jiného dokumentu e-mailem pomocí stejných nastavení.

Zaslání dokumentu e-mailem

Tiskárnu můžete použít k odesílání naskenovaných dokumentů e-mailem jednomu nebo více příjemcům, a to několika způsoby. Můžete zadat emailovou adresu, použít číslo zástupce anebo adresář. Můžete rovněž použít aplikaci Multi Send nebo MyShortcut z domovské obrazovky tiskárny. Další informace najdete v části „[Aktivace aplikací na domovské obrazovce](#)“ na str. 21.

Odeslání e-mailu pomocí ovládacího panelu tiskárny

- 1 Vložte předlohu lícem nahoru a krátkou stranou napřed do podavače ADF nebo lícem dolů na skleněnou plochu skeneru.

Poznámky:

- Do podavače ADF nekládejte dopisnice, fotografie, malé dokumenty, průhledné fólie, fotografický papír ani tenká média (např. výstřižky z časopisů). Tyto dokumenty pokládejte na skleněnou plochu skeneru.
- Pokud je papír vložen správně, rozsvítí se kontrolka podavače ADF.

- 2 Pokud vkládáte dokument do podavače ADF, nastavte vodící lišty.

Poznámka: Aby nebyl obraz oříznutý, musí být velikost předlohy a velikost papíru pro kopírování stejné.

- 3 Na domovské obrazovce přejděte na položku:

E-mail >Příjemci

- 4 Zadejte e-mailovou adresu nebo stiskněte tlačítko # na klávesnici a zadejte číselnou zkratku.

Poznámky:

- Chcete-li zadat další příjemce, stiskněte tlačítko **Další adresa** a poté zadejte adresu nebo číslo zkratky, kterou chce přidat.
- Také můžete zadat e-mailovou adresu z adresáře.

- 5 Stiskněte tlačítko **Hotovo >Odeslat**.

Odeslání e-mailu pomocí číselné zkratky

- 1 Vložte předlohu lícem nahoru a krátkou stranou napřed do podavače ADF nebo lícem dolů na skleněnou plochu skeneru.

Poznámky:

- Do podavače ADF nekládejte dopisnice, fotografie, malé dokumenty, průhledné fólie, fotografický papír ani tenká média (např. výstřižky z časopisů). Tyto dokumenty pokládejte na skleněnou plochu skeneru.
- Pokud je papír vložen správně, rozsvítí se kontrolka podavače ADF.

- 2 Pokud vkládáte dokument do podavače ADF, nastavte vodící lišty.

- 3 Stiskněte tlačítko #, zadejte číselnou zkratku pomocí klávesnice a stiskněte tlačítko .

Poznámka: Chcete-li zadat další příjemce, stiskněte tlačítko **Další adresa** a poté zadejte adresu nebo číslo zkratky, kterou chce přidat.

- 4 Stiskněte tlačítko **Odeslat**.

Odeslání e-mailu pomocí adresáře

- 1 Vložte předlohu lícem nahoru a krátkou stranou napřed do podavače ADF nebo lícem dolů na skleněnou plochu skeneru.

Poznámky:

- Do podavače ADF nekládejte dopisnice, fotografie, malé dokumenty, průhledné fólie, fotografický papír ani tenká média (např. výstřižky z časopisů). Tyto dokumenty pokládejte na skleněnou plochu skeneru.
- Pokud je papír vložen správně, rozsvítí se kontrolka podavače ADF.

- 2 Pokud vkládáte dokument do podavače ADF, nastavte vodící lišty.

- 3 Na domovské obrazovce přejděte na položku:

FTP >Příjemci >  > napište jméno příjemce >Vyhledat

- 4 Stiskněte jméno příjemce.

Poznámka: Chcete-li zadat další příjemce, stiskněte tlačítko **Další adresa** a poté zadejte adresu nebo číslo zkratky, kterou chce přidat, nebo prohledejte adresář.

- 5 Stiskněte tlačítko **Hotovo**.

Úprava nastavení e-mailu

Přidání informace o předmětu e-mailu a zprávě

- 1 Vložte předlohu lícem nahoru a krátkou stranou napřed do podavače ADF nebo lícem dolů na skleněnou plochu skeneru.

Poznámky:

- Do podavače ADF nekládejte dopisnice, fotografie, malé dokumenty, průhledné fólie, fotografický papír ani tenká média (např. výstřižky z časopisů). Tyto dokumenty pokládejte na skleněnou plochu skeneru.
- Pokud je papír vložen správně, rozsvítí se kontrolka podavače ADF.

- 2 Pokud vkládáte dokument do podavače ADF, nastavte vodící lišty.

- 3 Na domovské obrazovce přejděte na položku:

E-mail >Příjemce/příjemci > zadejte e-mailovou adresu >Hotovo

- 4 Stiskněte položku **Předmět**, zadejte předmět e-mailu a poté stiskněte tlačítko **Hotovo**.

- 5 Stiskněte položku **Zpráva**, zadejte zprávu a poté stiskněte tlačítko **Hotovo**.

Změna typu výstupního souboru

- 1 Vložte předlohu lícem nahoru a krátkou stranou napřed do podavače ADF nebo lícem dolů na skleněnou plochu skeneru.

Poznámky:

- Do podavače ADF nekládejte dopisnice, fotografie, malé dokumenty, průhledné fólie, fotografický papír ani tenká média (např. výstřižky z časopisů). Tyto dokumenty pokládejte na skleněnou plochu skeneru.

- Pokud je papír vložen správně, rozsvítí se kontrolka podavače ADF.

2 Pokud vkládáte dokument do podavače ADF, nastavte vodící lišty.

3 Na domovské obrazovce přejděte na položku:

E-mail >Příjemce/příjemci > zadejte e-mailovou adresu >Hotovo >Odeslat jako

4 Stiskněte tlačítko, které zastupuje typ souboru, jenž chcete odeslat.

- **PDF** – Vytvoří se jediný soubor s více stránkami.
- **Zabezpečené PDF** – Vytvoří se šifrovaný soubor PDF, jehož obsah je chráněn před neoprávněným přístupem.
- **TIFF** – Vytvoří se více souborů nebo jediný soubor. Pokud je v nabídce nastavení serveru Embedded Web Server vypnuta volba vícestránkových souborů TIFF, je v každém souboru TIFF uložena pouze jedna stránka. Výsledný soubor je obvykle větší než jeho protějšek formátu JPEG.
- **JPEG** – Vytvoří se a připojí jako příloha samostatný soubor pro každou stránku předlohy. Soubory formátu JPEG je možné zobrazit ve většině webových prohlížečů a grafických programů.
- **XPS** – Vytvoří se jediný vícestránkový soubor XML Paper Specification (XPS), který je možné zobrazit pomocí prohlížeče, jehož hostitelem je program Internet Explorer, a rozhraní .NET Framework nebo pomocí staženého samostatného prohlížeče od jiného dodavatele.

5 Stiskněte tlačítko  >Odeslat.

Poznámka: Pokud jste vybrali možnost Secure PDF (Zabezpečené PDF), budete muset dvakrát zadat heslo.

Zrušení e-mailu

- Při použití podavače ADF a zobrazení hlášení **Probíhá skenování**, klepněte na příkaz **Zrušit úlohu**.
- Při použití skleněné plochy skeneru a zobrazení hlášení **Probíhá skenování** nebo hlášení **Skenovat další stránku / Dokončit úlohu**, klepněte na příkaz **Zrušit úlohu**.

Popis možností e-mailu

Příjemce/příjemci

Pomocí této možnosti můžete zadat příjemce e-mailu. Můžete zadat více e-mailových adres.

Předmět

Umožňuje napsat řádek předmětu e-mailu.

Zpráva

Pomocí této možnosti můžete napsat zprávu, která bude zaslána spolu s naskenovanou přílohou.

Název souboru

Pomocí této možnosti můžete upravit název souboru přílohy.

Původní velikost

Tato možnost vám umožňuje zvolit formát papíru dokumentů, které chcete odeslat e-mailem. Je-li formát předlohy nastaven na kombinované formáty, můžete skenovat předlohu obsahující smíšené formáty papíru (formáty stránek letter a legal).

Tmavost

Umožňuje upravit, jak světlé nebo tmavé jsou skenované dokumenty vzhledem k předloze.

Rozlišení

Pomocí této možnosti můžete upravit kvalitu výstupu e-mailu. Zvýšení rozlišení obrazu zvyšuje výslednou velikost souboru e-mailu a prodlužuje dobu, kterou bude trvat skenování originálního dokumentu. Snížení rozlišení obrazu zmenší velikost souboru.

Odeslat jako

Umožňuje natavit typ výstupu pro skenovaný obraz.

Vyberte jednu z následujících možností:

- **PDF** – Vytvoří jediný soubor s více stránkami.
Poznámka: Výchozí nastavení výrobce je PDF.
- **Zabezpečené PDF** – Vytvoří šifrovaný PDF soubor, který chrání data v souboru před neoprávněným přístupem.
- **TIFF** – Vytvoří více souborů, nebo soubor jediný. Pokud je v nabídce nastavení serveru Embedded Web Server vypnuta volba vícestránkových souborů TIFF, je v každém souboru TIFF uložena pouze jedna stránka. Výsledný soubor je obvykle větší než jeho protějšek formátu JPEG.
- **JPEG** – Vytvoří pro každou stránku předlohy samostatný soubor.
- **XPS** – Vytvoří jediný soubor XPS s více stránkami.

Obsah

Tato možnost umožňuje nastavit typ a zdroj předlohy.

Můžete vybírat z následujících typů obsahu:

- **Text** – Pokud je obsah předlohy převážně textový nebo s převažujícími čárovými kresbami.
- **Text a fotografie** – Pokud je předloha směsí textu, grafiky a fotografií.
- **Fotografie** – Pokud je obsah předlohy složen převážně z fotografií nebo obrázků.
- **Grafika** – Pokud je obsah předlohy složen převážně z obchodní grafiky, jako jsou výšečové grafy, sloupcové grafy a animace.

Můžete vybírat z následujících zdrojů obsahu:

- **Barevná laserová** – Pokud byla předloha vytištěna na barevné laserové tiskárně.
- **Inkoustová** – Pokud byla předloha vytištěna na inkoustové tiskárně.
- **Časopis** – Pokud předloha pochází z časopisu.
- **Brožura** – Pokud předloha pochází z brožury.

- **Černobílá laserová** – Pokud byla předloha vytištěna na černobílé laserové tiskárně.
- **Fotografie nebo film** – Pokud je obsahem předlohy fotografie z filmu.
- **Noviny** – Pokud předloha pochází z novin.
- **Jiný** – Pokud byla předloha vytištěna na jiné nebo neznámé tiskárně.

Nastavení stránky

Tato možnost umožňuje změnit následující nastavení:

- **Strany (oboustranný tisk)** – Tato položka určuje, zda je předloha tištěná pouze na jednu stranu nebo na obě strany papíru. Také určuje, co je třeba naskenovat a přiložit k e-mailu.
- **Orientace** – Tato položka určuje orientaci předlohy a umožňuje měnit položky Strany (oboustranný tisk) a Vazba tak, aby odpovídaly orientaci.
- **Vazba** – Tato položka určuje, zda je originální dokument svázan podél delšího či kratšího okraje.

Náhled skenování

Umožňuje zobrazit první stránku obrazu předtím, než bude přiložen k e-mailu. Po naskenování první stránky je skenování pozastaveno a zobrazí se náhled obrazu.

Poznámka: Tato možnost se zobrazí pouze v případě, že je nainstalován funkční pevný disk tiskárny.

Použití rozšířených možností



Můžete vybírat z následujících nastavení:

- **Rozšířené zobrazování** – Pomocí této možnosti lze před odesláním dokumentu e-mailem změnit nebo nastavit položky Odstranění pozadí, Vyvážení barev, Zeslabení barvy, Kontrast, Kvalita JPEG, Zrcadlový obraz, Negativní obraz, Skenovat od okraje k okraji, Detail stínu a Ostrost.
- **Vlastní úloha** – Slouží ke spojení několika skenovacích úloh do jedné.
- **Vymazání okraje** – Odstraní šmouhy nebo značky podél okrajů dokumentu. Tuto možnost si můžete vybrat, chcete-li odebrat stejnou plochu kolem všech čtyř stran papíru nebo zvolit určitý okraj. Funkce vymazání okrajů vymaže všechno v rámci vybrané oblasti, která tak bude zcela prázdná.
- **Protokol přenosu** – Slouží k tisku protokolu přenosu nebo protokolu chyb spojení.
- **Oprava šikmého posunu v podavači ADF** – Vyrovná zešikmení naskenovaných obrazů, které byly po podání ze zásobníku ADF mírně zešikmené.

Poznámka: Tato možnost je podporována jen u vybraných modelů tiskáren.

Faxování

Poznámka: Možnost faxování nemusí být dostupná u všech modelů.

Podavač ADF (automatický podavač dokumentů)	Skleněná plocha skeneru
 <p data-bbox="151 852 691 884">Pro vícestránkové dokumenty použijte podavač ADF.</p>	 <p data-bbox="708 852 1474 938">Na skleněnou plochu skeneru se vkládají jednostránkové dokumenty, malé obrázky (např. dopisnice nebo fotografie), průhledné fólie, fotografický papír nebo tenká média (např. výstřižky z časopisů).</p>

Nastavení tiskárny pro faxování

⚠ VÝSTRAHA—NEBEZPEČÍ ÚRAZU ELEKTRICKÝM PROUDEM: Nepoužívejte faxové funkce za bouřky. Tento produkt během bouřky nenastavujte a nepropojte jej s jinými zařízeními, jako je fax, napájecí kabel anebo telefon.

Poznámky:

- Následující metody připojení platí pouze pro určité země a oblasti.
- Během úvodního nastavení tiskárny zrušte výběr funkce faxu a libovolných dalších funkcí, které chcete nastavit později. Potom stiskněte tlačítko **Pokračovat**.
- Je-li funkce faxu zapnuta, ale není plně nastavena, může kontrolka blikat červeně.

Výstraha—nebezpečí poškození: Během odesílání nebo přijímání faxu se nedotýkejte kabelů nebo tiskárny ve vyznačené oblasti.



Počáteční nastavení faxu

V mnoha zemích a oblastech se vyžaduje, aby odchozí faxy obsahovaly na horním nebo spodním okraji každé či první přenesené stránky tyto informace: název faxu (identifikace firmy, jiného subjektu nebo jednotlivce, který odesílá zprávu) a faxové číslo (telefonní číslo odesílajícího faxového přístroje, firmy, jiného subjektu nebo jednotlivce).

Pro přístup k nastavovacím informacím svého faxu použijte ovládací panel tiskárny anebo použijte svůj prohlížeč pro přístup k serveru Embedded Web Server a poté přejděte do nabídky Nastavení.

Poznámka: Pokud nemáte prostředí TCP/IP, musíte k zadání nastavovacích informací faxu použít ovládací panel tiskárny.

Použití ovládacího panelu tiskárny pro nastavení faxu

Po prvním zapnutí tiskárny se zobrazí řada úvodních obrazovek. Pokud je tiskárna vybavena funkcemi faxu, zobrazí se obrazovky **Název faxu** a **Číslo faxu**:

- 1 Když se zobrazí obrazovka **Název faxu**, proveďte následující kroky:
 - a Zadejte název, který bude vytištěn na všech odchozích faxech.
 - b Zadejte název faxu a poté stiskněte tlačítko **Odeslat**.
- 2 Když se zobrazí obrazovka **Číslo faxu**, zadejte faxové číslo a poté stiskněte tlačítko **Odeslat**.

Použití zabudovaného webového serveru pro nastavení faxu

- 1 Otevřete webový prohlížeč a zadejte do pole adresy IP adresu tiskárny.

Poznámky:

- Zobrazte adresu IP tiskárny na domovské obrazovce tiskárny. Adresa IP se zobrazí jako čtyři sady čísel oddělených tečkou, například 123.123.123.123.
- Pokud používáte server proxy, dočasně ho zakažte, aby se správně načetla webová stránka.

- 2 Klepněte na položky **Nastavení > Nastavení faxu > Nastavení analogového faxu**.
- 3 Do pole **Název faxu** zadejte název, který bude vytištěn na všech odchozích faxech.
- 4 Do pole **Číslo faxu** zadejte faxové číslo tiskárny.
- 5 Klepněte na tlačítko **Odeslat**.

Volba připojení faxu

Scénář 1: Standardní telefonní linka

Nastavení 1: Tiskárna je připojena k samostatné faxové lince.

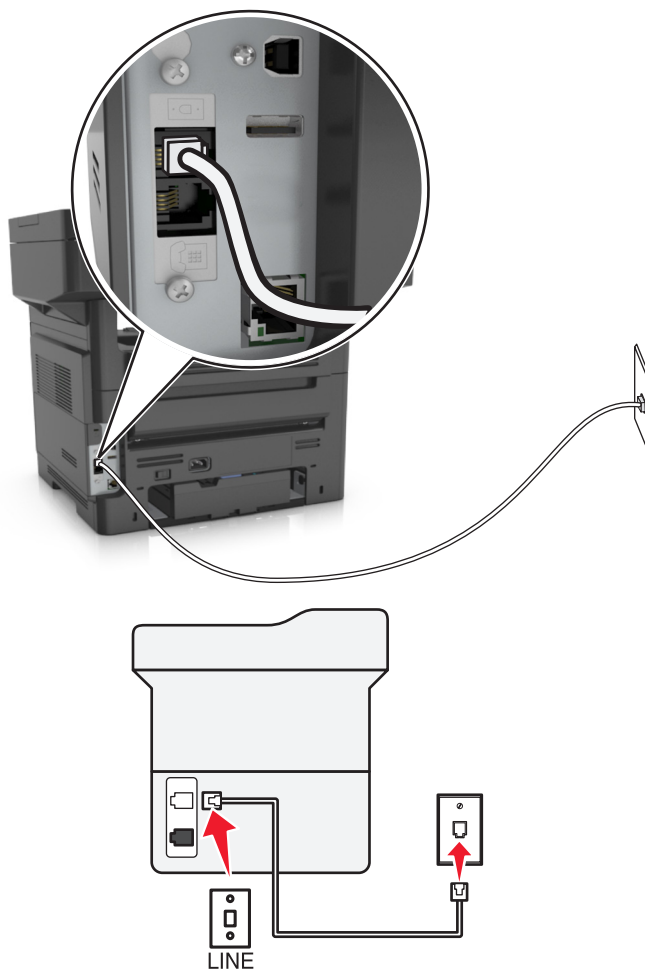

Připojení:

- 1 Připojte jeden konec telefonního kabelu dodaného s tiskárnou do portu  tiskárny.
- 2 Druhý konec telefonního kabelu připojte do aktivní analogové telefonní zásuvky na stěně.

Tipy pro toto nastavení:



- Můžete nastavit tiskárnu tak, aby přijímala faxy automaticky (automatický příjem zapnut) nebo ručně (automatický příjem vypnut).
- Pokud chcete přijímat faxy automaticky (automatický příjem zapnut), nastavte tiskárnu na přijetí volání po libovolném počtu zazvonění.

Nastavení 2: Tiskárna sdílí linku se záznamníkem

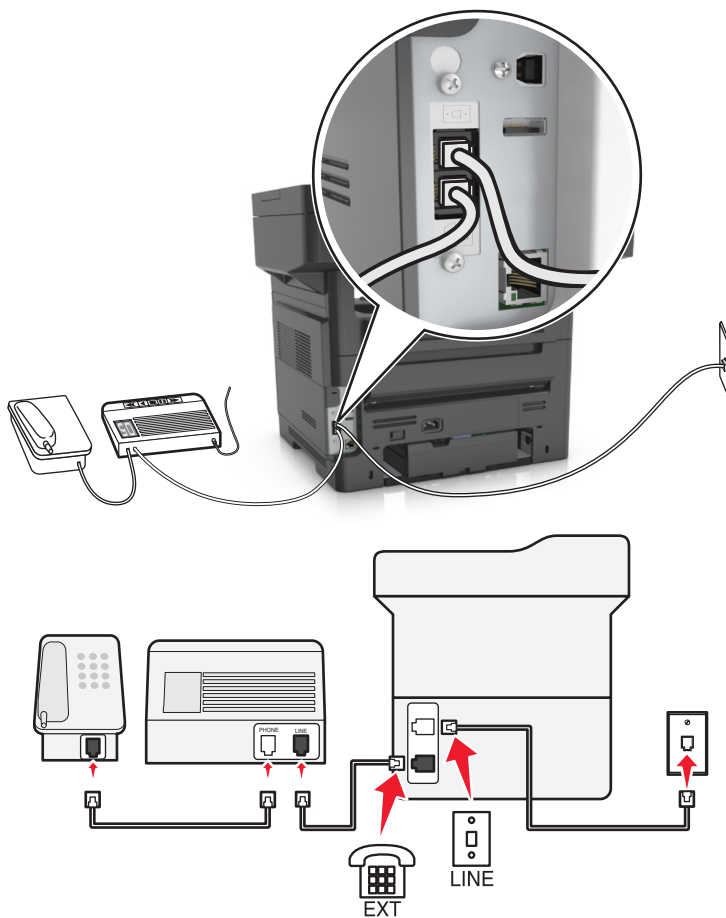
Zapojení do stejné telefonní zásuvky ve zdi



Připojení:

- 1 Připojte jeden konec telefonního kabelu dodaného s tiskárnou do portu  tiskárny.
- 2 Druhý konec telefonního kabelu připojte do aktivní analogové telefonní zásuvky na stěně.
- 3 Připojte záznamník do portu  tiskárny.

Zapojení do různých telefonních zásuvek ve zdi

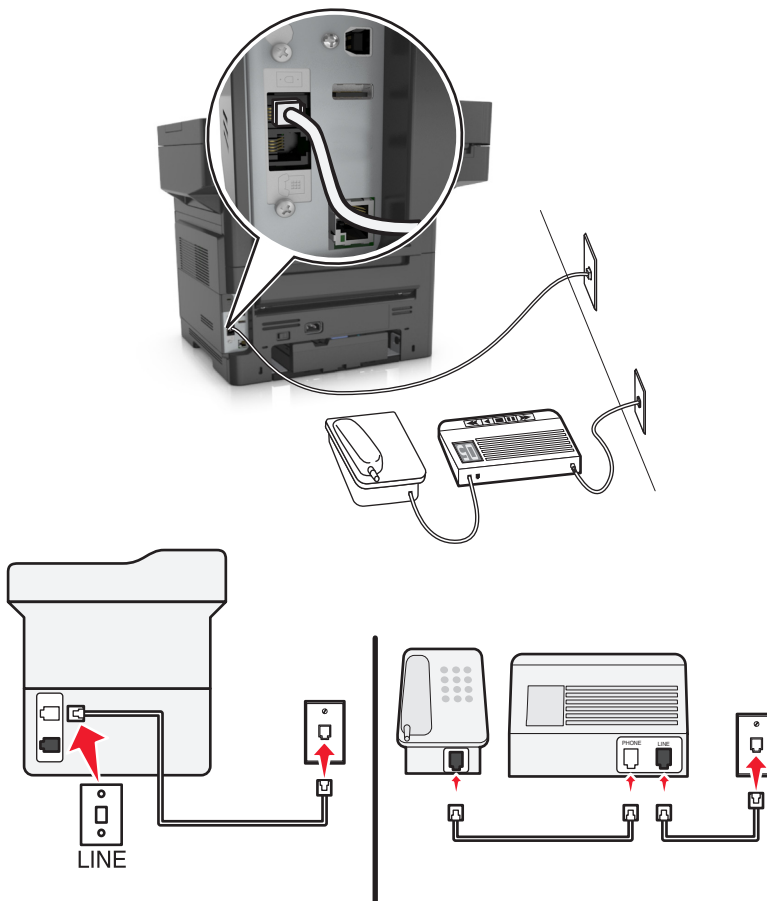

Připojení:

- 1 Připojte jeden konec telefonního kabelu dodaného s tiskárnou do portu  tiskárny.
- 2 Druhý konec telefonního kabelu připojte do aktivní analogové telefonní zásuvky na stěně.



Tipy pro toto nastavení:

- Pokud máte k lince pouze jedno telefonní číslo, musíte nastavit tiskárnu na automatický příjem faxů (automatický příjem zapnut).
- Nastavte tiskárnu tak, aby přijímala volání o dvě zazvonění po záznamníku. Jestliže například nastavíte záznamník tak, aby přijímal volání po čtyřech zazvoněních, nastavte tiskárnu na příjem volání po šesti zazvoněních. Záznamník tak bude přijímat volání jako první a vy budete v pořádku přijímat hlasové hovory. Jestliže je přijímán fax, tiskárna rozpozná na lince faxový signál a převezme příjem volání.
- Pokud si přeplatíte službu rozlišujícího vyzvánění nabízenou vaší telefonní společností, musíte nastavit správný typ vyzvánění pro tiskárnu. V opačném případě nebude tiskárna přijímat faxy, ani když ji nastavíte na automatický příjem faxů.

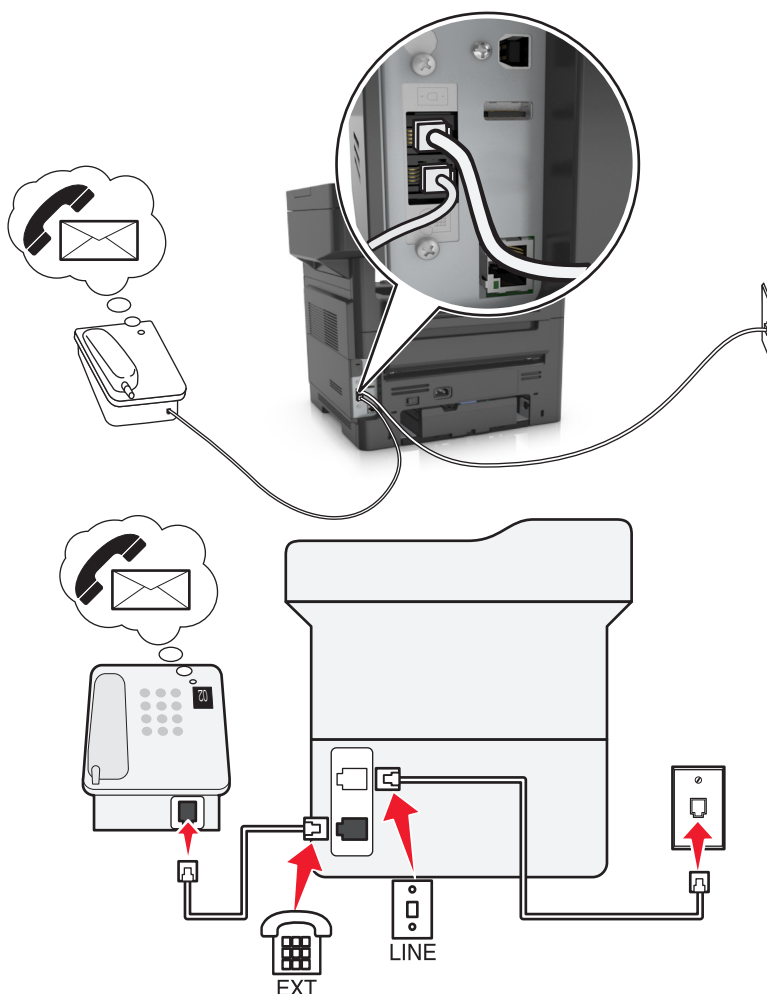
Nastavení 3: Tiskárna je připojena ke stejné telefonní lince jako telefon s předplacenou hlasovou schránkou.



Připojení:

- 1 Připojte jeden konec telefonního kabelu dodaného s tiskárnou do portu  tiskárny.
- 2 Druhý konec telefonního kabelu připojte do aktivní analogové telefonní zásuvky na stěně.
- 3 Připojte telefon do portu  tiskárny.

Tipy pro toto nastavení:

- Toto nastavení funguje nejlépe, když máte přeplacenou službu rozlišení vyzvánění. Pokud si přeplatíte službu rozlišujícího vyzvánění, musíte nastavit správný typ vyzvánění pro tiskárnu. V opačném případě nebude tiskárna přijímat faxy, ani když ji nastavíte na automatický příjem faxů.
- Pokud máte k lince pouze jedno telefonní číslo, musíte nastavit tiskárnu na ruční příjem faxů (automatický příjem vypnut).
Když zvednete telefon a uslyšíte faxové tóny, přijměte fax stisknutím tlačítek ***9*** nebo zadáním kódu ručního příjmu na telefonu.
- Můžete také nastavit tiskárnu na automatické přijímání faxů (automatický příjem zapnut), ale když čekáte fax, musíte vypnout službu hlasové schránky. Toto nastavení funguje nejlépe, když častěji používáte hlasovou schránku než fax.

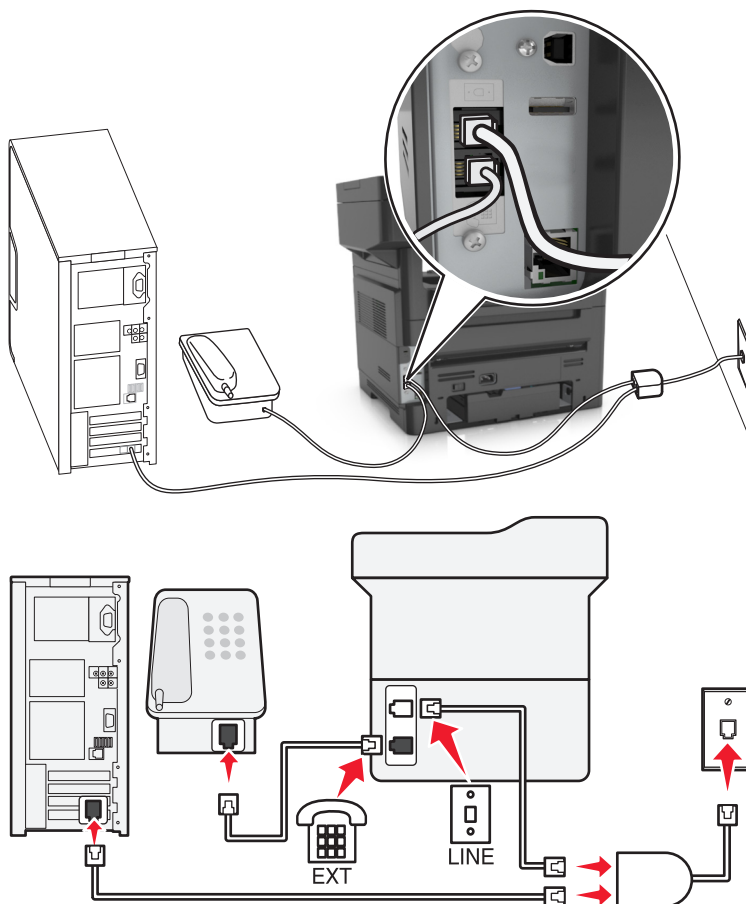

Scénář 2: Digital Subscriber Line (DSL)



Linka DSL (Digital Subscriber Line) rozděluje běžnou telefonní linku na dva kanály: hlasový a Internet. Telefonní a faxový signál putují hlasovým kanálem, zatímco signály pro Internet procházejí druhým kanálem. Můžete tedy používat stejnou linku pro analogové hlasové hovory (včetně faxů) a digitální přístup k Internetu.

Abyste minimalizovali rušení mezi dvěma kanály a aby bylo zajištěno kvalitní připojení, budete si muset doma nainstalovat filtr DSL pro analogová zařízení (fax, telefon, záznamník). Rušení způsobuje šum a přerušování telefonu, špatnou kvalitu a selhávání faxů přicházejících do tiskárny a pomalé připojení k Internetu z počítače.



Instalace filtru pro tiskárnu:

- 1 Připojte port linky filtru DSL k funkční telefonní lince.
- 2 Připojte jeden konec telefonního kabelu dodaného s tiskárnou do portu  tiskárny. Druhý konec připojte do telefonního portu na filtru DSL.
- 3 Chcete-li nadále používat pro přístup k Internetu počítač, připojte počítač k portu DSL HPN na filtru DSL.
- 4 Chcete-li k tiskárně připojit telefon, vyjměte nainstalovanou zástrčku adaptéru z portu  tiskárny a poté do portu připojte telefon.

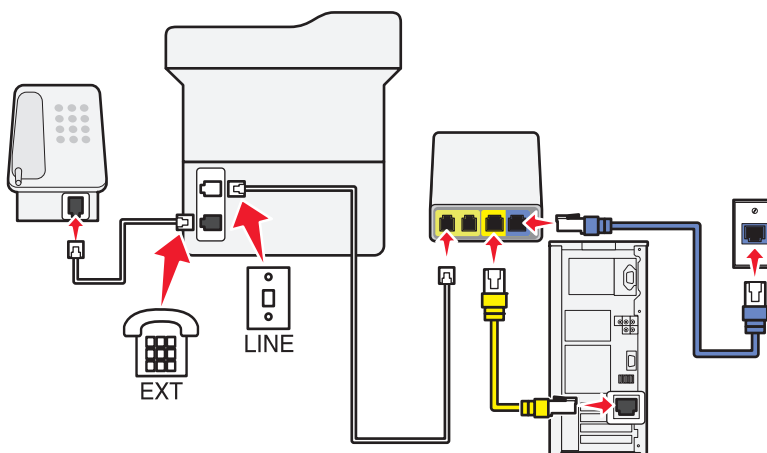
Scénář 3: Telefonní služba VoIP



Připojení:

- 1 Zapojte jeden konec telefonního kabelu do portu  tiskárny.
- 2 Zapojte druhý konec kabelu do portu označeného na adaptéru VoIP **Telefonní linka 1** nebo **Telefonní port** .
Port označený jako **Telefonní linka 2** nebo **Faxový port** nebývá vždy aktivní. Pokud chcete aktivovat druhý telefonní port, budete možná muset poskytovateli služby VoIP zaplatit další poplatky.
- 3 Vyměňte ochrannou záslepku z portu  tiskárny a potom do portu zapojte telefon.

Tipy pro toto nastavení:

- Zkontrolujte, zda je telefonní port na adaptéru VoIP aktivní. Zapojte do telefonního portu analogový telefon a poslouchejte oznamovací tón. Pokud uslyšíte oznamovací tón, je port aktivní.
- Pokud potřebujete pro svá zařízení dva telefonní porty, ale nechcete platit další poplatky, nepřipojujte k druhému telefonnímu portu tiskárnu. Můžete použít rozdělovač telefonních signálů. Zapojte rozdělovač telefonních signálů do portu **Telefonní linka 1** nebo **Telefonní port** a potom zapojte tiskárnu a telefon do rozdělovače.

Musíte použít rozdělovač telefonních signálů, *nikoli* rozdělovač linky. Zkontrolujte, zda používáte správný rozdělovač. Zapojte do rozdělovače analogový telefon a poslouchejte oznamovací tón.

Scénář 4: Digitální telefonní služba prostřednictvím kabelového poskytovatele

Nastavení 1: Tiskárna je připojena přímo ke kabelovému modemu

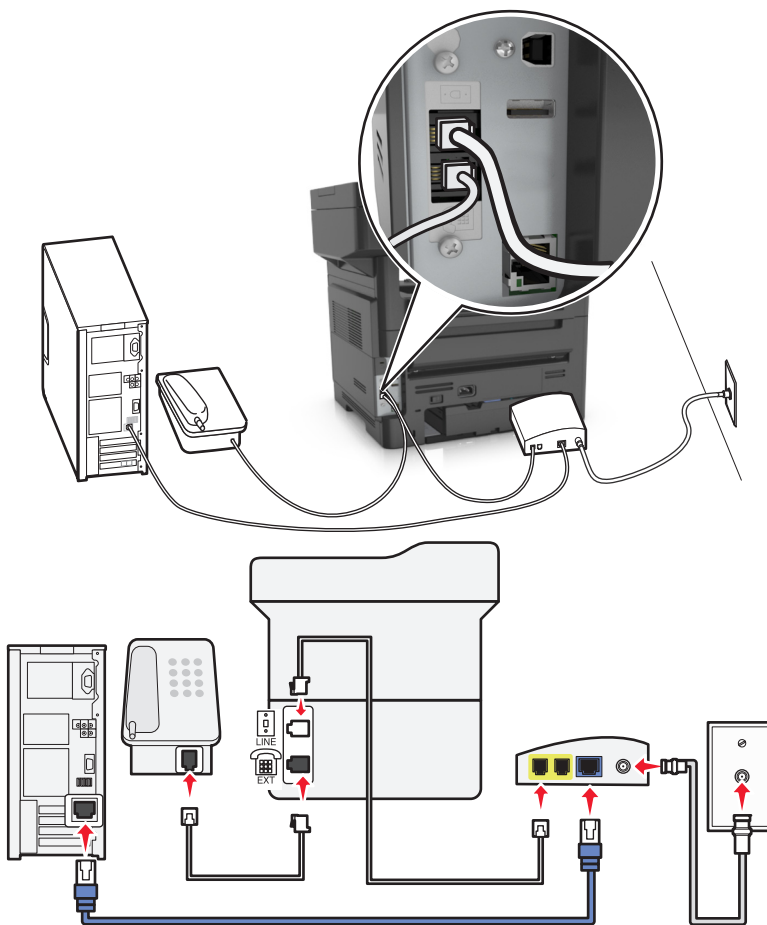

- 1 Připojte jeden konec telefonního kabelu dodaného s tiskárnou do portu  tiskárny.
- 2 Druhý konec kabelu připojte do portu označeného **Telefonní linka 1** nebo **Telefonní port** na kabelovém modemu.

Poznámka: Port označený **Telefonní linka 2** nebo **Faxový port** nebývá vždy aktivní. Poskytovatelé služby VoIP si mohou účtovat další poplatky za aktivaci druhého telefonního portu.



- 3 Připojte analogový telefon do portu  tiskárny.

Poznámky:

- Zkontrolujte, zda je telefonní port na kabelovém modemu aktivní, připojte analogový telefon do telefonního portu a poté poslouchejte oznamovací tón. Pokud uslyšíte oznamovací tón, je port aktivní.
- Pokud potřebujete pro svá zařízení dva telefonní porty, ale nechcete platit další poplatky, pak nepřipojujte tiskárnu do druhého telefonního portu. Můžete použít rozdělovač telefonních signálů. Připojte rozdělovač telefonních signálů do portu **Telefonní linka 1** nebo **Telefonní port** a poté připojte tiskárnu a telefon k rozdělovači.
- Musíte použít rozdělovač telefonních signálů, *nikoli* rozdělovač linky. Zkontrolujte, zda používáte správný rozdělovač. Zapojte do rozdělovače analogový telefon a poslouchejte oznamovací tón.

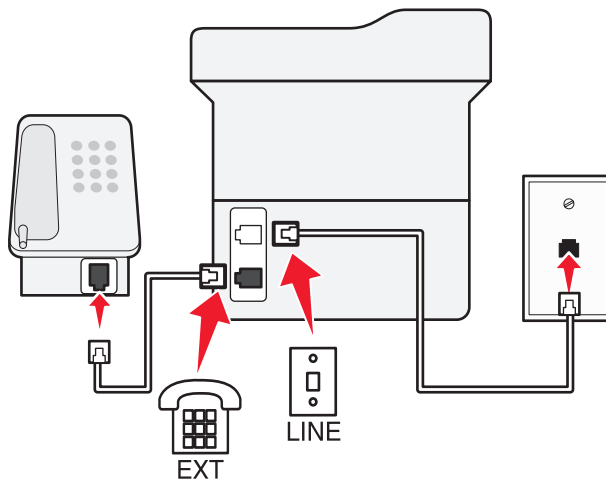
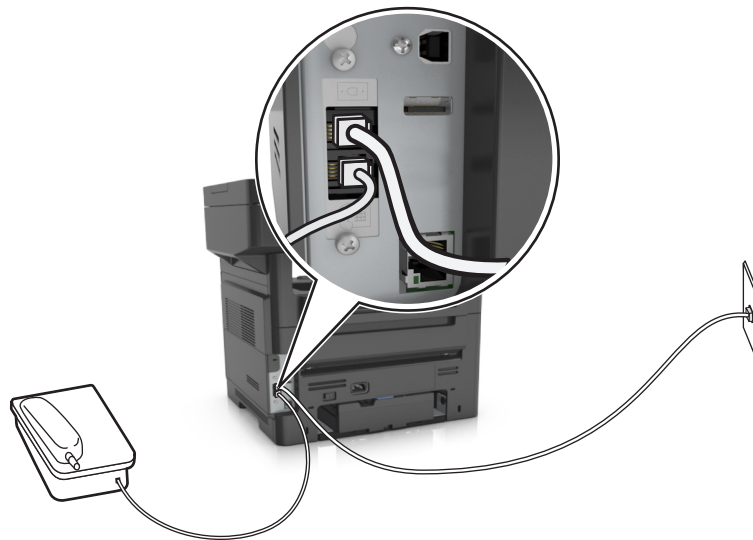
Nastavení 2: Tiskárna je připojena k telefonní zásuvce na stěně, kabelový modem je instalován na jiném místě v budově.





- 1 Připojte jeden konec telefonního kabelu dodaného s tiskárnou do portu  tiskárny.
- 2 Druhý konec telefonního kabelu připojte k aktivní telefonní zásuvce na zdi.
- 3 Připojte analogový telefon do portu  tiskárny.

Scénář 5: Země nebo oblasti s odlišnými telefonními zásuvkami a zástrčkami

V některých zemích nebo oblastech mohou být na stěnách používány telefonní zásuvky s odlišnými konektory, než které jsou dodávány s tiskárnou. Standardní zásuvkou používanou ve většině zemí a oblastí je zásuvka RJ-11. Tiskárna je dodávána se zásuvkou RJ-11 a telefonním kabelem opatřeným zástrčkami RJ-11.

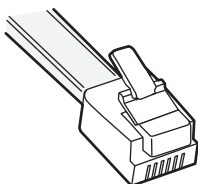
Pokud nejsou telefonní zástrčky na stěnách nebo zařízení v budově kompatibilní s tímto typem konektoru, pak je potřebné použít telefonní adaptér. Adaptér pro vaši zemi nebo oblast nemusí být s tiskárnou dodáván a může být potřebné jej zakoupit samostatně.



V portu  tiskárny může být nainstalována zástrčka adaptéru. Pokud používáte telefonní adaptér nebo pokud je v budově používáno kaskádové či sériové zapojení, pak zástrčku adaptéru z portu  tiskárny nevyjímejte.

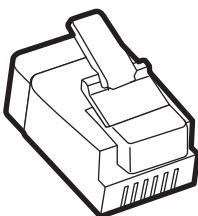

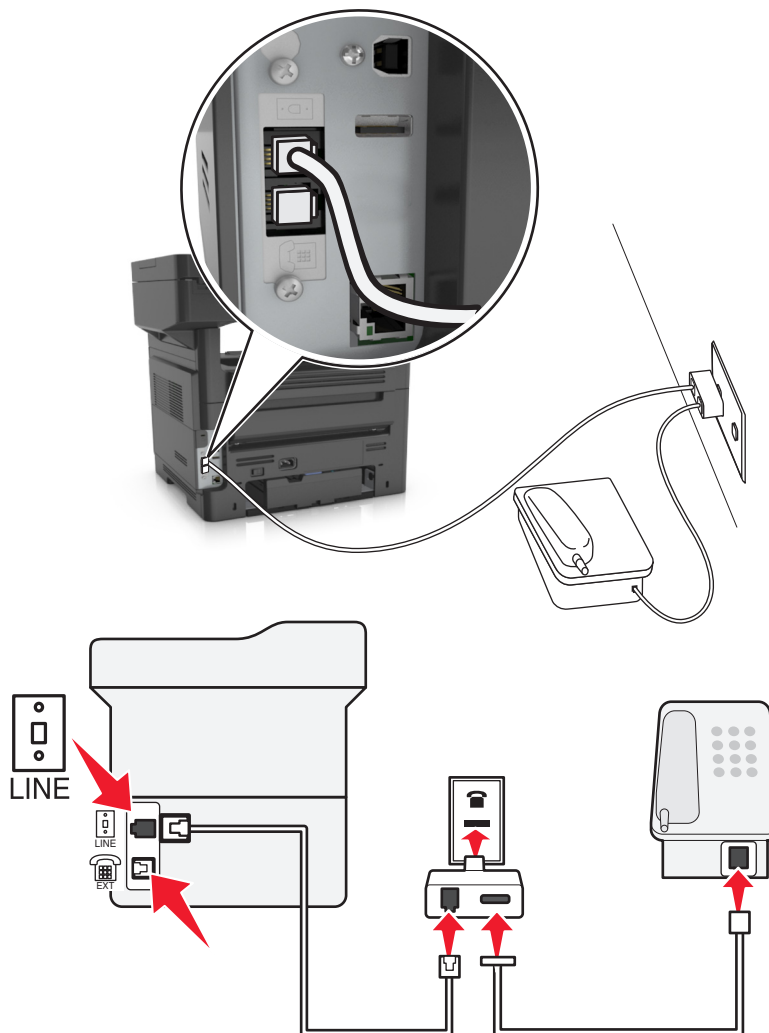

Připojení tiskárny: k telefonní zásuvce jiného typu než RJ-11



- 1 Připojte jeden konec telefonního kabelu dodaného s tiskárnou do portu  tiskárny.
- 2 Zapojte druhý konec kabelu do adaptéru RJ-11 a potom zapojte adaptér do zásuvky na zdi.
- 3 Pokud chcete připojit další zařízení (telefon nebo záznamník) do stejné telefonní zásuvky na stěně a toto zařízení není vybaveno konektorem RJ-11, připojte je přímo do telefonního adaptéru.

Poznámky:

- V portu  tiskárny může být instalována zástrčka adaptéru pro použití s adaptérem. *Nevyjímejte* zástrčku z portu  tiskárny.
- V některých zemích nebo oblastech nemusí být tiskárna dodávána s telefonním adaptérem nebo zástrčkou adaptéru.

Připojení tiskárny: k zásuvce na zdi v Německu

Německá zásuvka na zdi má dva druhy portů. Porty N jsou určeny pro faxy, modemy a záznamníky. Port F je určen pro telefony.

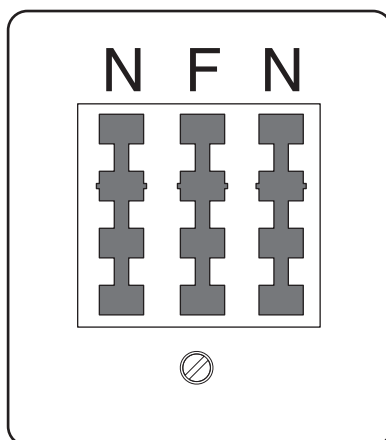

Zapojte tiskárnu do libovolného portu N.

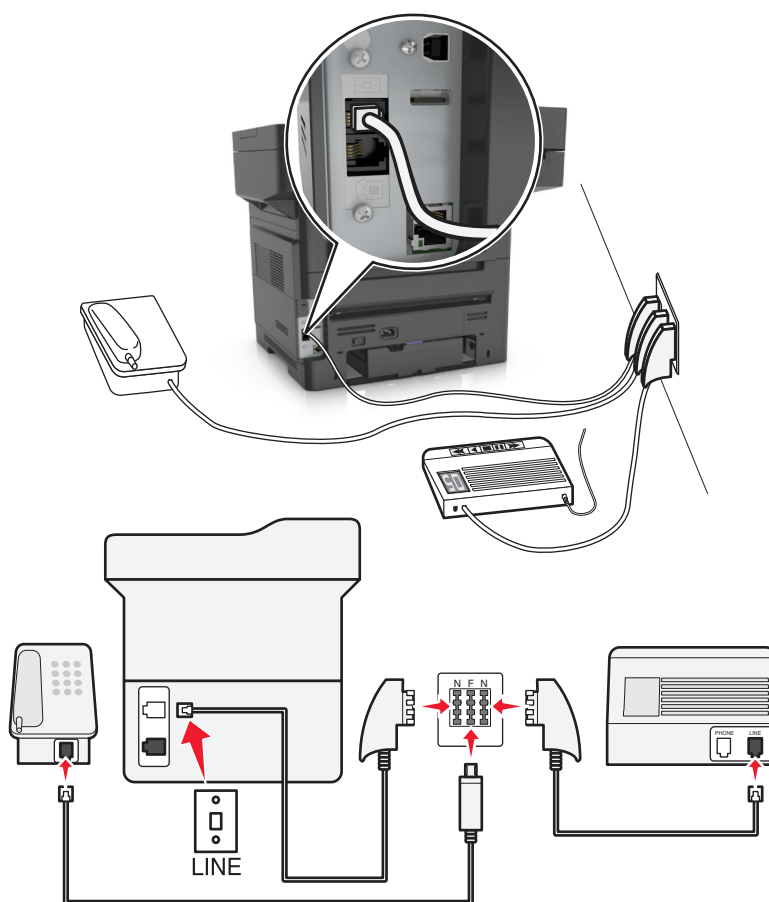

- 1 Připojte jeden konec telefonního kabelu dodaného s tiskárnou do portu  tiskárny.
- 2 Druhý konec telefonního kabelu připojte do adaptéru RJ-11 a poté připojte adaptér do portu N.
- 3 Pokud chcete do stejné zásuvky na zdi připojit telefon a záznamník, připojte zařízení podle obrázku.

Poznámka: Při připojování tiskárny k sériovému nebo kaskádovému telefonnímu systému, *nevyjímajte* zástrčku adaptéru z portu  tiskárny.

Připojování ke službě charakteristického vyzvánění

Službu charakteristického vyzvánění můžete získat od vaší telefonní společnosti. Tato služba vám umožňuje používat v rámci jedné telefonní linky několik telefonních čísel, každé z nich s jiným vyzváněním. To může být užitečné pro rozlišování mezi faxovými a hlasovými voláními. Pokud si předplatíte službu charakteristického vyzvánění, připojte zařízení takto:

- 1 Jeden konec telefonního kabelu dodaného s tiskárnou připojte k portu tiskárny LINE .
- 2 Druhý konec telefonního kabelu připojte k aktivní telefonní zásuvce na zdi.

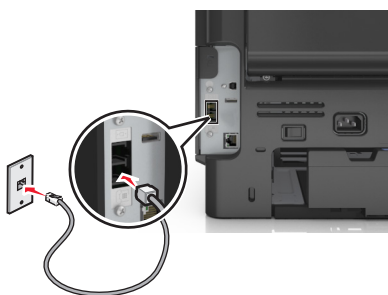

- 3 Změňte nastavení charakteristického vyzvánění tak, aby odpovídalo požadovanému nastavení způsobu, jakým má tiskárna přijímat příchozí volání.

Poznámka: Výchozí tovární nastavení pro funkci charakteristického vyzvánění je Zapnuto. Tiskárna se nastaví na příjem jednoduchého, dvojitého a trojitého vyzvánění.

- a Na domovské obrazovce přejděte na položku:



>Nastavení >Nastavení faxu >Nastavení analogového faxu >Přijmout po

- b Zvolte typ vyzvánění, které chcete změnit, a dotkněte se tlačítka .

Nastavení názvu a čísla faxu pro odchozí faxy

- 1 Otevřete webový prohlížeč a zadejte do pole adresy IP adresu tiskárny.

Poznámky:

- Zobrazte adresu IP tiskárny na domovské obrazovce tiskárny. Adresa IP se zobrazí jako čtyři sady čísel oddělených tečkou, například 123.123.123.123.
- Pokud používáte server proxy, dočasně ho zakažte, aby se správně načetla webová stránka.

- 2 Klepněte na položky **Nastavení >Nastavení faxu >Nastavení analogového faxu**.
- 3 Do pole **Název faxu** zadejte název, který bude vytištěn na všech odchozích faxech.
- 4 Do pole **Číslo faxu** zadejte faxové číslo tiskárny.
- 5 Klepněte na tlačítko **Odeslat**.

Nastavení data a času

Můžete nastavit datum a čas tak, aby byl vytištěn na každý fax, který odešlete.

- 1 Otevřete webový prohlížeč a zadejte do pole adresy IP adresu tiskárny.

Poznámky:

- Zobrazte adresu IP tiskárny na domovské obrazovce tiskárny. Adresa IP se zobrazí jako čtyři sady čísel oddělených tečkou, například 123.123.123.123.
- Pokud používáte server proxy, dočasně ho zakažte, aby se správně načetla webová stránka.

- 2 Klepněte na položky **Zabezpečení > Nastavení data a času**.

- 3 Do pole Ručně nastavit datum/čas zadejte aktuální datum a čas.

- 4 Klepněte na tlačítko **Odeslat**.

Poznámka: Doporučujeme použít síťový čas.

Konfigurace tiskárny pro sledování letního času

Tiskárna může být nastavena tak, aby přechod na letní čas řešila automaticky:

- 1 Otevřete webový prohlížeč a zadejte do pole adresy IP adresu tiskárny.

Poznámky:

- Zobrazte adresu IP tiskárny na domovské obrazovce tiskárny. Adresa IP se zobrazí jako čtyři sady čísel oddělených tečkou, například 123.123.123.123.
- Pokud používáte server proxy, dočasně ho zakažte, aby se správně načetla webová stránka.

- 2 Klepněte na položky **Zabezpečení > Nastavení data a času**.

- 3 Zaškrtněte políčko **Automaticky dodržovat DST** a zadejte začátek a konec letního času v části Vlastní nastavení časového pásma.

- 4 Klepněte na tlačítko **Odeslat**.

Odeslání faxu

Tiskárnu můžete použít k odeslání faxu jednomu nebo více příjemcům, a to několika způsoby. Můžete zadat emailovou adresu, použít číslo zástupce anebo adresář. Můžete rovněž použít aplikaci Multi Send nebo MyShortcut z domovské obrazovky tiskárny. Další informace najdete v části [„Aktivace aplikací na domovské obrazovce“ na str. 21](#).

Odeslání faxu pomocí ovládacího panelu tiskárny

- 1 Vložte předlohu lícem nahoru a krátkou stranou napřed do podavače ADF nebo lícem dolů na skleněnou plochu skeneru.

Poznámky:

- Do podavače ADF nekládejte dopisnice, fotografie, malé dokumenty, průhledné fólie, fotografický papír ani tenká média (např. výstřižky z časopisů). Tyto dokumenty pokládejte na skleněnou plochu skeneru.

- Pokud je papír vložen správně, rozsvítí se kontrolka podavače ADF.

2 Pokud vkládáte dokument do podavače ADF, nastavte vodící lišty.

3 Na domovské obrazovce stiskněte tlačítko **Faxovat**.

4 Zadejte faxové číslo nebo zkratku.

Poznámka: Chcete-li přidat další příjemce, stiskněte položku **Další číslo** a poté zadejte telefonní číslo příjemce anebo číslo zkratky. Můžete rovněž vyhledávat v adresáři.

5 Stiskněte tlačítko **Odfaxovat**.

Odeslání faxu pomocí počítače

Faxový ovladač tiskárny umožňuje odeslat tiskovou úlohu do tiskárny, která úlohu odešle jako fax. Faxový doplněk pracuje jako běžný faxový přístroj, ale je ovládán místo ovládacího panelu tiskárny pomocí ovladače tiskárny.

1 Otevřete dokument a klepněte na položky **Soubor >Tisk**.

2 Vyberte tiskárnu a potom klepněte na možnost **Vlastnosti, Předvolby, Možnosti** nebo **Nastavení**.

3 Přejděte na:

kartu **Fax >Povolit fax**

4 Zadejte faxové číslo nebo čísla příjemce do pole Faxová čísla.

Poznámka: Faxová čísla lze zadávat ručně nebo pomocí funkce Telefonní seznam.

5 V případě potřeby zadejte do pole Předvolba předvolbu.

6 Vyberte vhodnou velikost papíru a orientaci stránky.

7 Pokud chcete do faxu zahrnout úvodní stránku, vyberte možnost **Zahrnout úvodní stránku do faxu** a zadejte příslušné údaje.

8 Klepněte na tlačítko **OK**.

Poznámky:

- Možnost Fax lze používat pouze s ovladačem PostScript nebo univerzálním faxovým ovladačem. Informace o instalaci těchto ovladačů naleznete na disku CD *Software a dokumentace*.
- Před použitím je třeba doplněk Fax nakonfigurovat a povolit v ovladači PostScript na kartě Konfigurace.
- Pokud je zaškrtnuto políčko **Před faxováním vždy zobrazovat nastavení**, budete vyzváni k ověření informací o příjemci před odesláním faxu. Pokud není toto políčko zaškrtnuto, bude dokument ve frontě odeslán automaticky jako fax po klepnutí na tlačítko **OK** na kartě Fax.

Odeslání faxu pomocí číselné zkratky

Faxové zkratky fungují stejně jako tlačítka pro rychlé vytáčení na telefonu nebo faxu. Zkrácené číslo (1-999) může zahrnovat jednoho nebo více příjemců.

1 Vložte předlohu lícem nahoru a krátkou stranou napřed do podavače ADF nebo lícem dolů na skleněnou plochu skeneru.

Poznámky:

- Do podavače ADF nekládejte dopisnice, fotografie, malé dokumenty, průhledné fólie, fotografický papír ani tenká média (např. výstřižky z časopisů). Tyto dokumenty pokládejte na skleněnou plochu skeneru.
- Pokud je papír vložen správně, rozsvítí se kontrolka podavače ADF.

2 Pokud vkládáte dokument do podavače ADF, nastavte vodící lišty.

3 Na ovládacím panelu tiskárny stiskněte tlačítko # a potom pomocí klávesnice zadejte číselnou zkratku.

4 Dotkněte se tlačítka **Odfaxovat**.

Odeslání faxu pomocí adresáře

Adresář vám umožňuje vyhledávat záložky a síťové adresářové servery. Další informace o aktivaci funkce adresáře získáte od pracovníka oddělení podpory.

1 Vložte předlohu lícem nahoru a krátkou stranou napřed do podavače ADF nebo lícem dolů na skleněnou plochu skeneru.

Poznámky:

- Do podavače ADF nekládejte dopisnice, fotografie, malé dokumenty, průhledné fólie, fotografický papír ani tenká média (např. výstřižky z časopisů). Tyto dokumenty pokládejte na skleněnou plochu skeneru.
- Pokud je papír vložen správně, rozsvítí se kontrolka podavače ADF.

2 Pokud vkládáte dokument do podavače ADF, nastavte vodící lišty.

3 Na domovské obrazovce přejděte na položku:

Faxování >  > napište jméno příjemce > **Vyhledat**

Poznámka: V jednu chvíli můžete vyhledávat pouze jedno jméno.

4 Stiskněte jméno příjemce a pak stiskněte tlačítko **Odfaxovat**.

Odeslání faxu v naplánovaný čas

1 Vložte předlohu lícem nahoru a krátkou stranou napřed do podavače ADF nebo lícem dolů na skleněnou plochu skeneru.

Poznámky:

- Do podavače ADF nekládejte dopisnice, fotografie, malé dokumenty, průhledné fólie, fotografický papír ani tenká média (např. výstřižky z časopisů). Tyto dokumenty pokládejte na skleněnou plochu skeneru.
- Pokud je papír vložen správně, rozsvítí se kontrolka podavače ADF.

2 Pokud vkládáte dokument do podavače ADF, nastavte vodící lišty.

3 Na domovské obrazovce přejděte na položku:

Fax > zadejte faxové číslo > **Odložené odeslání**

Poznámka: Pokud je Režim faxu nastaven na Faxový server, tlačítko Odložené odeslání se nezobrazí. Faxy čekající na odeslání se zobrazí ve faxové frontě.

4 Zadejte čas odeslání faxu a dotkněte se tlačítka .
Čas se zvětšuje nebo zmenšuje v krocích po 30 minutách.

5 Dotkněte se tlačítka **Odfaxovat**.

Poznámka: Dokument se naskenuje a odešle v naplánovaném čase.

Vytváření zástupců

Vytvoření zkratky cíle faxu pomocí serveru Embedded Web Server

Číslo zástupce lze přiřadit jedinému faxovému číslu nebo skupině faxových čísel.

1 Otevřete webový prohlížeč a zadejte do pole adresy IP adresu tiskárny.

Poznámky:

- Zobrazte adresu IP tiskárny na domovské obrazovce tiskárny. Adresa IP se zobrazí jako čtyři sady čísel oddělených tečkou, například 123.123.123.123.
- Pokud používáte server proxy, dočasně ho zakažte, aby se správně načetla webová stránka.

2 Klepněte na položky **Nastavení > Spravovat zástupce > Nastavení zástupce faxu**.

Poznámka: Možná budete muset zadat heslo. Pokud nemáte ID a heslo, obraťte se na pracovníka oddělení podpory.

3 Zadejte název pro zástupce a poté faxové číslo.

Poznámky:

- Chcete-li vytvořit zástupce pro více čísel, zadejte faxová čísla pro skupinu.
- Jednotlivá faxová čísla ve skupině oddělte středníkem (;).

4 Přiřaďte číslo zástupce.

Poznámka: Pokud zadáte číslo, které je již použito, zobrazí se výzva, abyste zvolili jiné číslo.

5 Klepněte na tlačítko **Přidat**.

Vytvoření zástupce cílového faxu pomocí ovládacího panelu tiskárny

1 Na domovské obrazovce stiskněte tlačítko **Fax** a zadejte faxové číslo.

Poznámka: Pro vytvoření skupiny čísel faxů stiskněte tlačítko **Další číslo** a zadejte další číslo faxu.

2 Stiskněte tlačítko .

3 Zadejte jedinečný název zástupce a poté stiskněte tlačítko **Hotovo**.

4 Ověřte správnost názvu a čísla zástupce a stiskněte tlačítko **OK**.

Poznámka: Pokud jsou název nebo číslo zkratky nesprávné, stiskněte tlačítko **Storno**.

Přizpůsobení nastavení faxování

Změna rozlišení faxu

- 1 Vložte předlohu lícem nahoru a krátkou stranou napřed do podavače ADF nebo lícem dolů na skleněnou plochu skeneru.

Poznámky:

- Do podavače ADF nekládejte dopisnice, fotografie, malé dokumenty, průhledné fólie, fotografický papír ani tenká média (např. výstřižky z časopisů). Tyto dokumenty pokládejte na skleněnou plochu skeneru.
- Pokud je papír vložen správně, rozsvítí se kontrolka podavače ADF.

- 2 Pokud vkládáte dokument do podavače ADF, nastavte vodící lišty.

- 3 Na domovské obrazovce přejděte na položku:

Fax > zadejte faxové číslo > **Možnosti**

- 4 Stisknutím šipek v oblasti Rozlišení vyberte požadované rozlišení.

Poznámka: Vyberte rozlišení z možností od Standardní (nejvyšší rychlost) po Ultrajemný (nejlepší kvalita při snížené rychlosti).

- 5 Stiskněte tlačítko **Odfaxovat**.

Zesvětlení nebo ztmavení faxu

- 1 Vložte předlohu lícem nahoru a krátkou stranou napřed do podavače ADF nebo lícem dolů na skleněnou plochu skeneru.

Poznámky:

- Do podavače ADF nekládejte dopisnice, fotografie, malé dokumenty, průhledné fólie, fotografický papír ani tenká média (např. výstřižky z časopisů). Tyto dokumenty pokládejte na skleněnou plochu skeneru.
- Pokud je papír vložen správně, rozsvítí se kontrolka podavače ADF.

- 2 Pokud vkládáte dokument do podavače ADF, nastavte vodící lišty.

- 3 Na domovské obrazovce přejděte na položku:

Fax > zadejte faxové číslo > **Možnosti**

- 4 Upravte sytost faxu a poté stiskněte tlačítko **Faxovat**.

Zobrazení faxového protokolu

- 1 Otevřete webový prohlížeč a zadejte do pole adresy IP adresu tiskárny.

Poznámky:

- Zobrazte adresu IP tiskárny na domovské obrazovce tiskárny. Adresa IP se zobrazí jako čtyři sady čísel oddělených tečkou, například 123.123.123.123.
- Pokud používáte server proxy, dočasně ho zakažte, aby se správně načetla webová stránka.

- 2 Klepněte na položky **Nastavení** > **Zprávy**.

3 Klepněte na položku **Protokol faxových úloh** nebo **Protokol faxových volání**.

Blokování nevyžádaných faxů

1 Otevřete webový prohlížeč a zadejte do pole adresy IP adresu tiskárny.

Poznámky:

- Zobrazte adresu IP tiskárny na domovské obrazovce tiskárny. Adresa IP se zobrazí jako čtyři sady čísel oddělených tečkou, například 123.123.123.123.
- Pokud používáte server proxy, dočasně ho zakažte, aby se správně načetla webová stránka.

2 Klepněte na položky **Nastavení > Nastavení faxu > Nastavení analogového faxu > Blokovat fax bez názvu**.

Poznámky:

- Tato možnost blokuje všechny příchozí faxy, které mají ID soukromého volajícího nebo nemají přiřazen název faxu.
- Do pole Seznam blokováných faxů zadejte telefonní čísla či názvy faxů určitých odesílatelů, které chcete zablokovat.

Zrušení odesílaného faxu

Zrušení faxu zatímco se stále skenují předlohy

- Při použití podavače ADF, zatímco je zobrazena zpráva **Skenování**, stiskněte tlačítko **Zrušit úlohu** na ovládacím panelu tiskárny.
- Při použití skleněné plochy skeneru, zatímco je zobrazena zpráva **Skenování** nebo položky **Skenovat další stránku** a **Dokončení úlohy**, stiskněte tlačítko **Zrušit úlohu**.

Zrušení faxu po naskenování předloh do paměti

1 Na domovské obrazovce se dotkněte položky **Cancel Jobs (Zrušit úlohy)**.

Zobrazí se rušené úlohy.

2 Dotkněte se úlohy nebo úloh, které chcete zrušit.

Na obrazovce se objeví jen tři úlohy; dotýkejte se šipky dolů, dokud se neobjeví požadovaná úloha, a pak se dotkněte úlohy, kterou chcete zrušit.

3 Dotkněte se položky **Delete Selected Jobs (Odstranit vybrané úlohy)**.

Objeví se obrazovka odstraňování vybraných úloh, vybrané úlohy se odstraní a objeví se domovská obrazovka.

Pozdržení a odesílání faxů

Pozdržení faxů

Tato možnost vám umožňuje pozdržet tisk přijatých faxů, dokud nebudou uvolněny. Pozdržené faxy lze uvolnit ručně nebo v plánovaný den nebo čas.

- 1 Otevřete webový prohlížeč a zadejte do pole adresy IP adresu tiskárny.

Poznámky:

- Zobrazte adresu IP tiskárny na domovské obrazovce tiskárny. IP adresa se zobrazí jako čtyři sady čísel oddělených tečkou, například 123.123.123.123.
- Pokud používáte server proxy, dočasně ho zakažte, aby se správně načetla webová stránka.

- 2 Klepněte na **Nastavení > Nastavení faxu > Nastavení analogového faxu > Pozdržení faxů**.

- 3 V nabídce Režim pozdržení faxu klepněte na jednu z těchto možností:

- **Vypnuto**
- **Vždy zapnuto**
- **Ručně**
- **Plánované**

- 4 Pokud zvolíte možnost Plánováno, pokračujte dalšími kroky:

- a Klepněte na možnost **Rozvrh pozdržení faxů**.
- b Z nabídky Akce zvolte možnost **Pozdržet faxy**.
- c Z nabídky Čas zvolte čas, kdy chcete pozdržené faxy uvolnit.
- d Z nabídky Dny zvolte den, kdy chcete pozdržené faxy uvolnit.

- 5 Klepněte na tlačítko **Přidat**.

Přeposlání faxu

Tato možnost vám umožňuje vytisknout přijaté faxy a předat je dál na číslo faxu, e-mailovou adresu, server FTP nebo LDSS.

- 1 Otevřete webový prohlížeč a zadejte do pole adresy IP adresu tiskárny.

Poznámky:

- Zobrazte adresu IP tiskárny na domovské obrazovce tiskárny. Adresa IP se zobrazí jako čtyři sady čísel oddělených tečkou, například 123.123.123.123.
- Pokud používáte server proxy, dočasně ho zakažte, aby se správně načetla webová stránka.

- 2 Klepněte na položky **Nastavení > Nastavení faxu**.

- 3 V nabídce Přesměrování faxu vyberte možnost **Tisk, Vytisknout a předat** nebo **Předat**.

- 4 V nabídce „Předat“ vyberte možnost **Fax, E-mail, FTP, LDSS** nebo **eSF**.

5 Do pole „Zkratka pro funkci Předat“ zadejte číselnou zkratku kontaktu, kterému chcete fax předat.

Poznámka: Toto zkrácené číslo musí být platným zkráceným číslem nastavení vybraného v nabídce Předat.

6 Klepněte na tlačítko **Odeslat**.

Popis možností faxování

Obsah

Tato možnost umožňuje zadat typ obsahu a zdroj předlohy.

Můžete vybírat z následujících typů obsahu:

- **Text** – Pokud je obsah předlohy převážně textový nebo s převažujícími čárovými kresbami.
- **Text a fotografie** – Pokud je předloha směsí textu, grafiky a fotografií.
- **Fotografie** – Pokud je obsah předlohy složen převážně z fotografií nebo obrázků.
- **Grafika** – Pokud je obsah předlohy složen převážně z obchodní grafiky, jako jsou výšečové grafy, sloupcové grafy a animace.

Můžete vybírat z následujících zdrojů obsahu:

- **Barevná laserová** – Pokud byla předloha vytištěna na barevné laserové tiskárně.
- **Inkoustová** – Pokud byla předloha vytištěna na inkoustové tiskárně.
- **Časopis** – Pokud předloha pochází z časopisu.
- **Brožura** – Pokud předloha pochází z brožury.
- **Černobílá laserová** – Pokud byla předloha vytištěna na černobílé laserové tiskárně.
- **Fotografie nebo film** – Pokud je obsahem předlohy fotografie z filmu.
- **Noviny** – Pokud předloha pochází z novin.
- **Jiný** – Pokud byla předloha vytištěna na jiné nebo neznámé tiskárně.

Rozlišení

Umožňuje upravit kvalitu výstupu faxu. Zvýšení rozlišení obrazu zvyšuje výslednou velikost souboru a prodlužuje dobu, kterou bude trvat skenování předlohy. Snížení rozlišení obrazu zmenší velikost souboru.

Vyberte jednu z následujících možností:

- **Standardní**– slouží k faxování většiny dokumentů.
- **Jemné 200 dpi** – slouží k faxování dokumentů s malým písmem.
- **Superjemné 300 dpi**– slouží k faxování dokumentů s jemnými detaily.
- **Ultrajemné 600 dpi** – slouží k faxování dokumentů s obrázky nebo fotografiemi.

Tmavost

Umožňuje upravit, jak světlé nebo tmavé jsou faxy vzhledem k předloze.

Odložené odeslání

Umožňuje naplánovat odeslání faxu v pozdější dobu nebo datum.

Nastavení stránky

Tato možnost umožňuje změnit následující nastavení:

- **Strany (oboustranný tisk)** – Tato položka určuje, zda je předloha tištěná na jednu stranu nebo na obě strany (oboustranný tisk). Také určuje, co je třeba naskenovat a přiložit k faxu.
- **Orientace** – Tato položka určuje orientaci předlohy a umožňuje měnit položky Strany (oboustranný tisk) a Vazba tak, aby odpovídaly orientaci.
- **Vazba** – Tato položka určuje, zda je originální dokument svázan podél delšího či kratšího okraje.

Náhled skenování

Umožňuje zobrazit první stránku obrazu předtím, než bude přiložen k e-mailu. Po naskenování první stránky je skenování pozastaveno a zobrazí se náhled obrazu.

Poznámka: Tato možnost se zobrazí pouze v případě, že je nainstalován funkční pevný disk tiskárny.

Použití rozšířených možností

Můžete vybírat z následujících nastavení:

- **Rozšířené zobrazování** – Pomocí této možnosti lze před odfaxováním změnit nebo nastavit položky Odstranění pozadí, Vyvážení barev, Zeslabení barvy, Kontrast, Zrcadlový obraz, Negativní obraz, Skenovat od okraje k okraji, Detail stínu a Ostrost.
- **Vlastní úloha** – Slouží ke spojení několika skenovacích úloh do jedné.
- **Vymazání okraje** – Odstraní šmouhy nebo značky podél okrajů dokumentu. Můžete zvolit, že chcete odstranit stejnou plochu kolem všech čtyř stran papíru, nebo zvolit konkrétní okraj. Funkce vymazání okrajů vymaže všechno v rámci vybrané oblasti, která tak bude zcela prázdná.
- **Protokol přenosu** – Slouží k tisku protokolu přenosu nebo protokolu chyb spojení.
- **Oprava šikmého posunu v podavači ADF** – Vyrovná zešikmení naskenovaných obrazů, které byly po podání ze zásobníku ADF mírně zešikmené.

Poznámka: Tato možnost podporována jen vybranými modely tiskáren.

Skenování

Tiskárnu můžete použít k odeslání souboru na FTP adresu. Můžete zadat emailovou adresu, použít číslo zástupce anebo adresář. Můžete také použít aplikaci Vícenásobné odesílání nebo Můj zástupce na domovské obrazovce tiskárny. Další informace najdete v části [„Aktivace aplikací na domovské obrazovce“ na str. 21.](#)

Použití aplikace Scan to Network

Aplikace Scan to Network umožňuje skenovat dokumenty do cílových umístění v síti nakonfigurovaných pracovníkem oddělení podpory. Po vytvoření cílových umístění (sdílených síťových složek) v síti bude během instalace aplikace tato aplikace nainstalována a nakonfigurována v příslušné tiskárně pomocí vestavěného webového serveru. Další informace najdete v části [„Nastavení aplikace Scan to Network“ na str. 23.](#)

Skenování na adresu FTP

Vytváření zástupců

Namísto zadání úplné adresy místa FTP pomocí ovládacího panelu tiskárny vždy, když chcete odeslat dokument na server FTP, můžete vytvořit trvalou destinaci FTP a přiřadit jí číslo zástupce. Číslo zástupce můžete vytvořit dvěma způsoby: pomocí serveru Embedded Web Server nebo pomocí ovládacího panelu tiskárny.

Vytvoření zástupce FTP pomocí serveru Embedded Web Server

- 1 Otevřete webový prohlížeč a zadejte do pole adresy IP adresu tiskárny.

Poznámky:

- Zobrazte adresu IP tiskárny na domovské obrazovce tiskárny. Adresa IP se zobrazí jako čtyři sady čísel oddělených tečkou, například 123.123.123.123.
- Pokud používáte server proxy, dočasně ho zakažte, aby se správně načetla webová stránka.

- 2 Přejděte na:

Nastavení > oblast Další nastavení > **Spravovat zástupce** > **Nastavení zástupce FTP**

- 3 Zadejte příslušné informace.

Poznámka: Možná budete muset zadat heslo. Pokud nemáte ID a heslo, obraťte se na pracovníka oddělení podpory.

- 4 Zadejte číslo zástupce.

Poznámka: Pokud zadáte číslo, které je již použito, zobrazí se výzva, abyste zvolili jiné číslo.

- 5 Klepněte na tlačítko **Přidat**.

Vytvoření zástupce pro FTP pomocí ovládacího panelu tiskárny

1 Na domovské obrazovce přejděte na položku:

FTP >FTP > zadejte adresu FTP >  > zadejte název pro zástupce >Hotovo

2 Ověřte správnost názvu a čísla zkratky a stiskněte tlačítko **OK**.

Poznámky:

- Pokud jsou název nebo číslo zkratky nesprávné, stiskněte tlačítko **Storno**.
- Pokud zadáte číslo, které je již použito, zobrazí se výzva, abyste zvolili jiné číslo.

Skenování na adresu FTP

Skenování na adresu FTP serveru pomocí ovládacího panelu

1 Vložte předlohu lícem nahoru a krátkou stranou napřed do podavače ADF nebo lícem dolů na skleněnou plochu skeneru.

Poznámky:

- Do podavače ADF nekládejte dopisnice, fotografie, malé dokumenty, průhledné fólie, fotografický papír ani tenká média (např. výstřižky z časopisů). Tyto dokumenty pokládejte na skleněnou plochu skeneru.
- Pokud je papír vložen správně, rozsvítí se kontrolka podavače ADF.

2 Pokud vkládáte dokument do podavače ADF, nastavte vodící lišty.

3 Na ovládacím panelu tiskárny přejděte na:

FTP >FTP > zadejte adresu serveru FTP >Hotovo >Odeslat

Skenování na adresu serveru FTP pomocí číselné zkratky

1 Vložte předlohu lícem nahoru a krátkou stranou napřed do podavače ADF nebo lícem dolů na skleněnou plochu skeneru.

Poznámky:

- Do podavače ADF nekládejte dopisnice, fotografie, malé dokumenty, průhledné fólie, fotografický papír ani tenká média (např. výstřižky z časopisů). Tyto dokumenty pokládejte na skleněnou plochu skeneru.
- Pokud je papír vložen správně, rozsvítí se kontrolka podavače ADF.

2 Pokud vkládáte dokument do podavače ADF, nastavte vodící lišty.

3 Na ovládacím panelu tiskárny stiskněte na klávesnici tlačítko # a potom zadejte číselnou zkratku FTP.

4 Stiskněte tlačítko  >Odeslat.

Skenování na FTP pomocí adresáře

1 Vložte předlohu lícem nahoru a krátkou stranou napřed do podavače ADF nebo lícem dolů na skleněnou plochu skeneru.

Poznámky:

- Do podavače ADF nekládejte dopisnice, fotografie, malé dokumenty, průhledné fólie, fotografický papír ani tenká média (např. výstřižky z časopisů). Tyto dokumenty pokládejte na skleněnou plochu skeneru.
- Pokud je papír vložen správně, rozsvítí se kontrolka podavače ADF.

2 Pokud vkládáte dokument do podavače ADF, nastavte vodící lišty.

3 Na domovské obrazovce přejděte na položku:

FTP > FTP >  > napište jméno příjemce > **Vyhledat**



4 Stiskněte jméno příjemce.

Poznámka: Pokud chcete vyhledat další příjemce, stiskněte tlačítko **Nové hledání** a napište jméno dalšího příjemce.

5 Stiskněte tlačítko  > **Odeslat**.

Skenování na jednotku flash

Tiskárnu můžete použít k odeslání naskenovaného souboru. Můžete také použít aplikace Skenování do sítě, Vícenásobné odesílání a Můj zástupce na domovské obrazovce tiskárny. Další informace najdete v části „[Aktivace aplikací na domovské obrazovce](#)“ na str. 21.

ADF	Skleněná plocha skeneru
 <p>Pro vícestránkové dokumenty použijte podavač ADF.</p>	 <p>Na skleněnou plochu skeneru se vkládají jednostránkové dokumenty, malé obrázky (např. dopisnice nebo fotografie), průhledné fólie, fotografický papír nebo tenká média (např. výstřižky z časopisů).</p>

Skener umožňuje skenovat dokumenty přímo do počítače nebo na jednotku flash. Chcete-li přijímat obrazy naskenované do počítače, nesmíte mít počítač připojený přímo k tiskárně. Dokument můžete naskenovat zpět do počítače přes síť, vytvoříte-li na počítači skenovací profil a následně jej stáhnete do tiskárny.

Skenování do počítače pomocí vestavěného webového serveru

1 Otevřete webový prohlížeč a zadejte do pole adresy IP adresu tiskárny.

Poznámky:

- Zobrazte adresu IP tiskárny na domovské obrazovce tiskárny. IP adresa se zobrazí jako čtyři sady čísel oddělených tečkou, například 123.123.123.123.
- Pokud používáte server proxy, dočasně ho zakažte, aby se správně načetla webová stránka.

2 Klepněte na tlačítko **Skenovací profil >Vytvořit skenovací profil**.

3 Vyberte nastavení skenování a klepněte na tlačítko **Další**.

4 Vyberte umístění v počítači, kam chcete uložit naskenovaný obraz.

5 Zadejte název naskenovaného dokumentu a uživatelské jméno.

Poznámka: Název skenu je označení, které se zobrazí na displeji v seznamu Profil skenování.

6 Klepněte na tlačítko **Odeslat**.

Poznámka: Po klepnutí na tlačítko **Odeslat** se automaticky přidělí číslo zástupce. Zkrácené číslo můžete použít pro skenování dokumentů.

7 Prohlédněte si pokyny na obrazovce skenovacího profilu.

a Vložte předlohu lícem nahoru a krátkou stranou napřed do podavače ADF nebo lícem dolů na skleněnou plochu skeneru.

Poznámky:

- Do podavače ADF nekládejte dopisnice, fotografie, malé dokumenty, průhledné fólie, fotografický papír ani tenká média (např. výstřižky z časopisů). Tyto dokumenty pokládejte na skleněnou plochu skeneru.
- Pokud je papír vložen správně, rozsvítí se kontrolka podavače ADF.

b Pokud vkládáte dokument do podavače ADF, nastavte vodicí lišty.

c Postupujte jedním z následujících způsobů:

- Stiskněte tlačítko **#** a následně zadejte číselnou zkratku pomocí klávesnice.
- Na domovské obrazovce přejděte na položku:

Pozdržené úlohy >Profily > vyberte v seznamu zástupce

Poznámka: Skener naskenuje dokument a odešle ho do zadaného adresáře.

8 Prohlédněte si soubor v počítači.

Poznámka: Výstupní soubor bude uložen v zadaném umístění nebo se otevře v programu, který jste určili.

Nastavení skenování do počítače

Poznámky:

- Tato funkce je podporována pouze v operačním systému Windows Vista nebo novějším.
- Zkontrolujte, zda jsou počítač i tiskárna připojeny ke stejné síti.

1 Otevřete složku Tiskárny a poté vyberte tiskárnu.

Poznámka: Pokud není vaše tiskárna v seznamu zobrazena, přidejte ji.

2 Otevřete vlastnosti tiskárny a poté upravte nastavení dle potřeby.

3 Na ovládacím panelu stiskněte tlačítko **Skenovat do počítače >**, vyberte požadované nastavení a potvrďte tlačítkem **>Odeslat**.

Skenování na jednotku paměti flash

- 1 Vložte předlohu lícem nahoru a krátkou stranou napřed do podavače ADF nebo lícem dolů na skleněnou plochu skeneru.

Poznámky:

- Do podavače ADF nekládejte dopisnice, fotografie, malé dokumenty, průhledné fólie, fotografický papír ani tenká média (např. výstřižky z časopisů). Tyto dokumenty pokládejte na skleněnou plochu skeneru.
- Pokud je papír vložen správně, rozsvítí se kontrolka podavače ADF.

- 2 Pokud vkládáte dokument do podavače ADF, nastavte vodící lišty.
- 3 Vložte jednotku paměti flash do portu USB na přední straně tiskárny.

Poznámka: Zobrazí se domovská obrazovka jednotky USB.

- 4 Vyberte cílovou složku a stiskněte tlačítko **Skenovat na jednotku USB**.

Poznámka: Tiskárna po 30 sekundách nečinnosti přejde zpět na domovskou obrazovku.

- 5 Upravte nastavení skenování a poté stiskněte tlačítko **Skenovat**.

Popis možností skenování

FTP

Pomocí této možnosti můžete zadat adresu IP serveru FTP.

Poznámka: Adresa IP se zobrazí jako čtyři sady čísel oddělených tečkou, například 123.123.123.123.

Název souboru

Pomocí této možnosti můžete zadat název souboru naskenovaného obrazu.

Uložit jako zástupce

Tato možnost umožňuje uložit aktuální nastavení jako zástupce přiřazením čísla.

Původní velikost

Tato možnost vám umožňuje zvolit formát dokumentů, které chcete skenovat. Je-li formát předlohy nastaven na kombinované formáty, můžete skenovat předlohu obsahující smíšené formáty papíru (formáty stránek letter a legal).

Tmavost

Tato možnost upravuje zesvětlení nebo ztmavení skenovaných dokumentů oproti předloze.

Rozlišení

Tato možnost umožňuje upravit výstupní kvalitu souboru. Zvýšení rozlišení obrazu zvyšuje výslednou velikost souboru a prodlužuje dobu, kterou bude trvat skenování předlohy. Snížení rozlišení obrazu zmenší velikost souboru.

Odeslat jako

Umožňuje natavit typ výstupu pro skenovaný obraz.

Vyberte jednu z následujících možností:

- **PDF** – Vytvoří jediný soubor s více stránkami.
- **Zabezpečené PDF** – Vytvoří šifrovaný soubor PDF, jehož obsah je chráněn před neoprávněným přístupem.
- **TIFF** – Vytvoří více souborů, nebo soubor jediný. Pokud je v nabídce nastavení vypnuta volba vícestránkových souborů TIFF, je v každém souboru TIFF uložena pouze jedna stránka. Výsledný soubor je obvykle větší než jeho protějšek formátu JPEG.
- **JPEG** – Vytvoří pro každou stránku předlohy samostatný soubor.
- **XPS** – Vytvoří jediný soubor XPS s více stránkami.

Obsah

Tato možnost umožňuje nastavit typ a zdroj předlohy.

Můžete vybírat z následujících typů obsahu:

- **Text** – Pokud je obsah předlohy převážně textový nebo s převažujícími čárovými kresbami.
- **Text a fotografie** – Pokud je předloha směsí textu, grafiky a fotografií.
- **Fotografie** – Pokud je obsah předlohy složen převážně z fotografií nebo obrázků.
- **Grafika** – Pokud je obsah předlohy složen převážně z obchodní grafiky, jako jsou výsečové grafy, sloupcové grafy a animace.

Můžete vybírat z následujících zdrojů obsahu:

- **Barevná laserová** – Pokud byla předloha vytištěna na barevné laserové tiskárně.
- **Inkoustová** – Pokud byla předloha vytištěna na inkoustové tiskárně.
- **Časopis** – Pokud předloha pochází z časopisu.
- **Brožura** – Pokud předloha pochází z brožury.
- **Černobílá laserová** – Pokud byla předloha vytištěna na černobílé laserové tiskárně.
- **Fotografie nebo film** – Pokud je obsahem předlohy fotografie z filmu.
- **Noviny** – Pokud předloha pochází z novin.
- **Jiný** – Pokud byla předloha vytištěna na jiné nebo neznámé tiskárně.

Nastavení stránky

Tato možnost umožňuje změnit následující nastavení:

- **Strany (oboustranný tisk)** – Tato položka určuje, zda je předloha tištěná pouze na jednu stranu nebo na obě strany papíru.
- **Orientace** – Tato položka určuje orientaci předlohy a umožňuje měnit položky Strany (oboustranný tisk) a Vazba tak, aby odpovídaly orientaci.

- **Vazba** – Tato položka určuje, zda je originální dokument svázan podél delšího či kratšího okraje.

Náhled skenování

Umožňuje zobrazit první stránku obrazu předtím, než bude přiložen k e-mailu. Po naskenování první stránky je skenování pozastaveno a zobrazí se náhled obrazu.

Poznámka: Tato možnost se zobrazí pouze v případě, že je nainstalován funkční pevný disk tiskárny.

Použití rozšířených možností

Vyberte některé z následujících nastavení:

- **Rozšířené zobrazování** – Pomocí této možnosti lze před skenováním dokumentu změnit nebo nastavit položky Odstranění pozadí, Vyvážení barev, Zeslabení barvy, Kontrast, Kvalita JPEG, Zrcadlový obraz, Negativní obraz, Skenovat od okraje k okraji, Detail stínu, Ostrost a Teplota.
- **Vlastní úloha** – Slouží ke spojení několika skenovacích úloh do jedné.
- **Vymazání okraje** – Slouží k odstranění šmouh nebo skvrn podél okrajů dokumentu. Můžete zvolit, že chcete odstranit stejnou plochu kolem všech čtyř stran papíru, nebo zvolit konkrétní okraj. Funkce vymazání okrajů vymaže všechno v rámci vybrané oblasti, která tak bude zcela prázdná.
- **Záznám spojení** – Slouží k tisku záznamu spojení nebo záznamu chyb spojení.
- **Senzor vícenásobného podávání** – V případě, že podavač ADF podá více než jeden list papíru najednou, zobrazí chybovou zprávu.

Poznámka: Tato možnost podporována jen vybranými modely tiskáren.

Porozumění nabídkám tiskárny

Seznam nabídek

Nabídka Papír	Sestavy	Sít/Porty	Zabezpečení
Výchozí zdroj	Stránka nastavení nabídek	Aktivní síťová karta	Upravit nastavení zabezpečení
Formát/Typ papíru	Statistika zařízení	Standardní síť ²	Různá nastavení
Konfigurace univerzálního podavače	Test sešíváčky	Standardní USB	Nastavení
Náhradní formát	Stránka s nastavením sítě ¹	Paralelní port [x]	Nabídka Důvěrný tisk
Povrch papíru	Stránka s nastavením sítě [x]	Sériové rozhraní [x]	Vymazat dočasná data
Gramáž papíru	Seznam zástupců	Nastavení SMTP	Soubory
Zakládání papíru	Protokol faxových úloh		Protokol auditu zabezpečení
Vlastní typy	Protokol faxových volání		Nastavit čas a datum
Vlastní názvy ¹	Zástupci kopírování		
Vlastní formáty skenování	Zástupci pro e-mail		
Univerzální nastavení	Zástupci faxu		
	Zástupci FTP		
	Seznam profilů		
	Tisk typů písma		
	Tisk adresáře		
	Tisk ukázky		
	Inventární sestava		
Nastavení	Nápověda	Správa zástupců	Nabídka volitelné paměťové karty ³
Obecná nastavení	Tisk všech příruček	Zástupci faxu	Zobrazí se seznam instalovaných konfigurací DLE
Kopírovat nastavení	Příručka pro kopírování	Zástupci pro e-mail	(Download Emulator).
Nastavení faxu	Příručka pro e-mail	Zástupci FTP	
Nastavení e-mailu	Příručka pro faxování	Zástupci kopírování	
Nastavení FTP	Příručka pro FTP	Zástupci profilů	
Nabídka Jednotka Flash	Příručka pro tiskové defekty		
Nastavení tisku	Informační příručka		
	Pokyny ke spotřebnímu materiálu		

¹ V závislosti na nastavení tiskárny se tato nabídka zobrazí jako Stránka s nastavením sítě nebo Stránka s nastavením sítě [x].

² V závislosti na nastavení tiskárny se tato nabídka zobrazí jako Standardní síť nebo Síť [x].

³ Tato nabídka se zobrazí pouze tehdy, je-li instalována jedna či více konfigurací DLE.

Nabídka Papír

Nabídka Výchozí zdroj

Položka	Funkce
Výchozí zdroj Zásobník [x] Víceúčelový podavač Ruční výběr Ručně obálky	Nastavení výchozího zdroje papíru pro všechny tiskové úlohy. Poznámky: <ul style="list-style-type: none"> • Výchozím nastavením výrobce je Zásobník 1 (standardní zásobník). • Má-li se univerzální podavač objevit jako nastavení nabídky, nastavte položku Konfigurace univerzálního podavače na možnost „Kazeta“. • Pokud dva zásobníky obsahují papír téže velikosti a typu a mají stejné nastavení, jsou automaticky propojeny. Jakmile dojde k vyprázdnění jednoho ze zásobníků, tiskové úlohy budou vytištěny prostřednictvím propojeného zásobníku.

Nabídka Formát/typ papíru

Položka	Funkce
Formát v zásobníku [x] A4 A5 A6 JIS B5 Letter Legal Executive Oficio (Mexico) Folio Statement Univerzální Obálka 7 3/4 Obálka 9 Obálka 10 Obálka DL Obálka C5 Obálka B5 Jiná obálka	Zadejte formát papíru vloženého v jednotlivých zásobnících. Poznámky: <ul style="list-style-type: none"> • V USA je výchozím nastavením formát Letter. Mezinárodní výchozí tovární nastavení je A4. • Pokud dva zásobníky obsahují papír téže velikosti a typu a mají stejné nastavení, jsou automaticky propojeny. Propojit lze i univerzální podavač. Jakmile dojde k vyprázdnění jednoho ze zásobníků, tiskové úlohy budou vytištěny prostřednictvím propojeného zásobníku. • Formát papíru A6 je podporován pouze u zásobníku 1 a univerzálního podavače.
Poznámka: V této nabídce budou zobrazeny pouze nainstalované zásobníky a podavače.	

Položka	Funkce
<p>Typ v zásobníku [x]</p> <p>Obyčejný papír Tvrdý papír Průhledná fólie Recyklovaný Štítky Vinylové štítky Kancelářský Obálka Hrubá obálka Hlavičkový papír Předtištěný Barevný papír Lehký papír Těžký papír Hrubý/bavlněný Vlastní typ [x]</p>	<p>Zadejte typ papíru vloženého v jednotlivých zásobnících.</p> <p>Poznámky:</p> <ul style="list-style-type: none"> • Výchozí nastavení pro Zásobník 1 je Obyčejný papír. Vlastní typ [x] je výchozí nastavení pro všechny ostatní zásobníky. • Pokud je k dispozici uživatelem definovaný název, zobrazí se místo vlastního typu [x]. • Tato nabídka slouží k nastavení automatického propojování zásobníků.
<p>Formát víceúčelového podavače</p> <p>A4 A5 A6 JIS B5 Letter Legal Executive Oficio (Mexiko) Folio Statement Univerzální Obálka 7 3/4 Obálka 9 Obálka 10 Obálka DL Obálka C5 Obálka B5 Jiná obálka</p>	<p>Specifikuje formát papíru vloženého v univerzálním podavači.</p> <p>Poznámky:</p> <ul style="list-style-type: none"> • V USA je výchozím nastavením formát Letter. Mezinárodní výchozí tovární nastavení je A4. • V nabídce Papír nastavte Konfiguraci víceúčelového podavače na volbu Kazeta, aby se zobrazila nabídka Formát víceúčelového podavače. • Univerzální podavač formát papíru automaticky nerozpozná. Je nutné nastavit hodnotu formátu papíru.
<p>Poznámka: V této nabídce budou zobrazeny pouze nainstalované zásobníky a podavače.</p>	

Položka	Funkce
Typ víceúčelového podavače Obyčejný papír Tvrdý papír Průhledná fólie Recyklovaný Štítky Vinylové štítky Kancelářský Obálka Hrubá obálka Hlavičkový papír Předtištěný Barevný papír Lehký papír Těžký papír Hrubý/bavlněný Vlastní typ [x]	Specifikuje typ papíru vloženého v univerzálním podavači. Poznámky: <ul style="list-style-type: none"> • Výchozím nastavením je obyčejný papír. • V nabídce Papír nastavte Konfiguraci na volbu Kazeta, aby se zobrazila nabídka Typ víceúčelového podavače.
Formát v ručním podavači A4 A5 A6 JIS B5 Letter Legal Executive Oficio (Mexiko) Folio Statement Univerzální	Určuje formát ručně vkládaného papíru. Poznámka: V USA je výchozím nastavením formát Letter. Mezinárodní výchozí tovární nastavení je A4.
Typ v ručním podavači Obyčejný papír Tvrdý papír Průhledná fólie Recyklovaný Štítky Vinylové štítky Kancelářský Hlavičkový papír Předtištěný Barevný papír Lehký papír Těžký papír Hrubý/bavlněný Vlastní typ [x]	Určuje typ ručně zakládaného papíru. Poznámky: <ul style="list-style-type: none"> • Výchozím nastavením je obyčejný papír. • V nabídce Papír nastavte Konfiguraci univerzálního podavače na volbu Ruční, aby se zobrazila nabídka Typ ručně vkládaného papíru.
Poznámka: V této nabídce budou zobrazeny pouze nainstalované zásobníky a podavače.	

Položka	Funkce
Formát ruční pod. obálek Obálka 7 3/4 Obálka 9 Obálka 10 Obálka DL Obálka C5 Obálka B5 Jiná obálka	Určuje formát ručně vkládané obálky. Poznámka: Obálka 10 je výchozí nastavení v USA. V ostatních státech je výchozí tovární nastavení Obálka DL.
Typ ruční pod. obálek Obálka Hrubá obálka Vlastní typ [x]	Určuje typ ručně vkládané obálky. Poznámka: Výchozí tovární nastavení je Obálka.
Poznámka: V této nabídce budou zobrazeny pouze nainstalované zásobníky a podavače.	

Nabídka Konfigurace multifunkční tiskárny

Položka	Použití
Konfigurace univerzálního podavače Kazeta Ručně První	Určuje, kdy tiskárna vybere papír z univerzálního podavače. Poznámky: <ul style="list-style-type: none"> • Výchozí tovární nastavení je Kazeta. Nastavení Kazeta nakonfiguruje univerzální podavač jako automatický zdroj papíru. • Je-li vybrána možnost Ručně, lze univerzální podavač použít pouze pro tiskové úlohy s ručním podáváním.. • Nastavení První nakonfiguruje univerzální podavač jako primární zdroj papíru.

Nabídka Náhradní formát

Položka	Použití
Náhradní formát Vypnuto Statement/A5 Letter/A4 Všechny	Nahrazuje papír určeného formátu, není-li požadovaný formát k dispozici. Poznámky: <ul style="list-style-type: none"> • Výchozí nastavení výrobce je Všechny. Jsou povoleny všechny dostupné náhrady. • Nastavení Vypnuto znamená, že není povoleno žádné nahrazení velikosti. • Nastavení náhradního formátu umožní vytisknout tiskovou úlohu bez zobrazení hlášení Vyměňte papír.

Nabídka Povrch papíru

Položka	Činnost
Povrch běžného papíru Hladký Normální Drsný	Specifikuje relativní povrch vloženého obyčejného papíru. Poznámka: Výchozí tovární nastavení je Normální.

Položka	Činnost
Povrch štítkového kartonu Hladký Normální Drsný	Specifikuje relativní povrch vloženého štítkového kartónu. Poznámky: <ul style="list-style-type: none"> • Výchozí tovární nastavení je Normální. • Možnosti se zobrazí pouze tehdy, pokud je podporován štítkový kartón.
Povrch průhledné folie Hladký Normální Drsný	Specifikuje relativní povrch vložených průhledných fólií. Poznámka: Výchozí tovární nastavení je Normální.
Povrch recyklovaného papíru Hladký Normální Drsný	Specifikuje relativní povrch vloženého recyklovaného papíru. Poznámka: Výchozí tovární nastavení je Normální.
Povrch štítků Hladký Normální Drsný	Specifikuje relativní povrch vložených štítků. Poznámka: Výchozí tovární nastavení je Normální.
Povrch bankovního papíru Hladký Normální Drsný	Specifikuje relativní povrch vloženého kancelářského papíru. Poznámka: Výchozí tovární nastavení je Drsný.
Povrch obálek Hladký Normální Drsný	Specifikuje relativní povrch vložených obálek. Poznámka: Výchozí tovární nastavení je Normální.
Povrch hrubých obálek Drsný	Specifikuje relativní povrch vložených hrubých obálek.
Povrch hlavičkového papíru Hladký Normální Drsný	Specifikuje relativní povrch vloženého hlavičkového papíru. Poznámka: Výchozí tovární nastavení je Normální.
Povrch předtištěného papíru Hladký Normální Drsný	Specifikuje relativní povrch vloženého předtištěného papíru. Poznámka: Výchozí tovární nastavení je Normální.
Povrch barevného papíru Hladký Normální Drsný	Specifikuje relativní povrch vloženého barevného papíru. Poznámka: Výchozí tovární nastavení je Normální.
Povrch lehkého papíru Hladký Normální Drsný	Specifikuje relativní povrch vloženého papíru. Poznámka: Výchozí tovární nastavení je Normální.

Položka	Činnost
Povrch těžkého papíru Hladký Normální Drsný	Specifikuje relativní povrch vloženého papíru. Poznámka: Výchozí tovární nastavení je Normální.
Povrch drsného/bavlněného papíru Drsný	Specifikuje relativní povrch vloženého bavlněného papíru.
Povrch vlastního papíru [x] Hladký Normální Drsný	Specifikuje relativní povrch vloženého vlastního papíru. Poznámky: <ul style="list-style-type: none"> • Výchozí tovární nastavení je Normální. • Možnosti se zobrazí pouze tehdy, když je vlastní typ podporován.

Nabídka gramáže papíru

Položka	Použití
Gramáž obyčejného papíru Lehký Normální Těžký	Specifikuje relativní gramáž vloženého obyčejného papíru. Poznámka: Výchozí tovární nastavení je Normální.
Gramáž štítkového kartónu Lehký Normální Těžký	Specifikuje relativní gramáž vloženého štítkového kartónu. Poznámka: Výchozí tovární nastavení je Normální.
Průhledné fólie – gramáž Lehký Normální Těžký	Specifikuje relativní gramáž vložených průhledných fólií. Poznámka: Výchozí tovární nastavení je Normální.
Gramáž recyklovaného papíru Lehký Normální Těžký	Specifikuje relativní gramáž vloženého recyklovaného papíru. Poznámka: Výchozí tovární nastavení je Normální.
Štítky – gramáž Lehký Normální Těžký	Specifikuje relativní gramáž vložených štítků. Poznámka: Výchozí tovární nastavení je Normální.
Gramáž bankovního papíru Lehký Normální Těžký	Specifikuje relativní gramáž vloženého kancelářského papíru. Poznámka: Výchozí tovární nastavení je Normální.
Obálky – gramáž Lehký Normální Těžký	Specifikuje relativní gramáž vložených obálek. Poznámka: Výchozí tovární nastavení je Normální.

Položka	Použití
Gramáž hrubé obálky Lehký Normální Těžký	Specifikuje relativní gramáž vložených hrubých obálek. Poznámka: Výchozí tovární nastavení je Normální.
Gramáž hlavičkového papíru Lehký Normální Těžký	Specifikuje relativní gramáž vloženého hlavičkového papíru. Poznámka: Výchozí tovární nastavení je Normální.
Gramáž předtištěného papíru Lehký Normální Těžký	Specifikuje relativní gramáž vloženého předtištěného papíru. Poznámka: Výchozí tovární nastavení je Normální.
Gramáž barevného papíru Lehký Normální Těžký	Specifikuje relativní gramáž vloženého barevného papíru. Poznámka: Výchozí tovární nastavení je Normální.
Gramáž lehkého papíru Lehký	Specifikuje, že je vložený lehký papír.
Gramáž těžkého papíru Těžký	Specifikuje, že je vložený těžký papír.
Gramáž drsného papíru/papíru z bavlněné vlákniny Lehký Normální Těžký	Specifikuje relativní gramáž vloženého papíru z bavlněné vlákniny nebo drsného papíru. Poznámka: Výchozí tovární nastavení je Normální.
Gramáž vlastního papíru [x] Lehký Normální Těžký	Specifikuje relativní gramáž vloženého vlastního papíru. Poznámky: <ul style="list-style-type: none"> • Výchozí tovární nastavení je Normální. • Možnosti se zobrazí pouze tehdy, když je vlastní typ podporován.

Nabídka Zakládání papíru

Položka	Použití
Vkládání štítkového kartonu Oboustranný tisk Vypnuto	Nastaví oboustranný tisk pro všechny tiskové úlohy, které specifikují jako typ papíru Štítkový kartón.
Vkládání recyklovaného papíru Oboustranný tisk Vypnuto	Nastaví oboustranný tisk pro všechny tiskové úlohy, které specifikují jako typ papíru Recyklovaný.
Poznámky: <ul style="list-style-type: none"> • Vypnuto je výchozí tovární nastavení pro všechny výběry nabídky Zakládání papíru. • Možnost Oboustranný tisk nastaví pro všechny tiskové úlohy jako výchozí oboustranný tisk, pokud nevyberete jednostranný tisk v Předvolbách tisku (Windows) nebo v dialogovém okně Tisk (Macintosh). 	

Položka	Použití
Vkládání štítků Oboustranný tisk Vypnuto	Nastaví oboustranný tisk pro všechny tiskové úlohy, které specifikují jako typ papíru Štítky.
Vkládání kancelářského papíru Oboustranný tisk Vypnuto	Nastaví oboustranný tisk pro všechny tiskové úlohy, které specifikují jako typ papíru Kancelářský.
Vkládání hlavičkového papíru Oboustranný tisk Vypnuto	Nastaví oboustranný tisk pro všechny tiskové úlohy, které specifikují jako typ papíru Hlavičkový.
Vkládání předtišt.pap. Oboustranný tisk Vypnuto	Nastaví oboustranný tisk pro všechny tiskové úlohy, které specifikují jako typ papíru Předtištěný.
Vkládání barevného papíru Oboustranný tisk Vypnuto	Nastaví oboustranný tisk pro všechny tiskové úlohy, které specifikují jako typ papíru Barevný.
Vkládání lehkého papíru Oboustranný tisk Vypnuto	Nastaví oboustranný tisk pro všechny tiskové úlohy, které specifikují jako typ papíru Lehký.
Vkládání těžkého papíru Oboustranný tisk Vypnuto	Nastaví oboustranný tisk pro všechny tiskové úlohy, které specifikují jako typ papíru Těžký.
Vkládání hrubého papíru/bavlněného papíru Oboustranný tisk Vypnuto	Nastaví oboustranný tisk pro všechny tiskové úlohy, které specifikují jako typ papíru Hrubý nebo Bavlněný.
Vkládání vlastního papíru [x] Oboustranný tisk Vypnuto	Nastaví oboustranný tisk pro všechny tiskové úlohy, které specifikují jako typ papíru Vlastní [x]. Poznámka: Položka Vkládání vlastního papíru [x] se zobrazí pouze v případě, že je daný vlastní typ podporován.
Poznámky:	
<ul style="list-style-type: none"> • Vypnuto je výchozí tovární nastavení pro všechny výběry nabídky Zakládání papíru. • Možnost Oboustranný tisk nastaví pro všechny tiskové úlohy jako výchozí oboustranný tisk, pokud nevyberete jednostranný tisk v Předvolbách tisku (Windows) nebo v dialogovém okně Tisk (Macintosh). 	

Nabídka Vlastní typy

Položka	Použití
Vlastní typ [x] Papír Štítkový kartón Průhledné fólie Hrubý/bavlněný Štítky Obálka	Spojí typ papíru nebo speciálního média s názvem výchozího vlastního typu nebo s názvem uživatelsky definovaného vlastního typu vytvořeného v prostředí vestavěného webového serveru.
Recyklovaný Papír Štítkový kartón Průhledné fólie Hrubý/bavlněný Štítky Obálka	Určuje typ papíru, pokud je v jiných nabídkách vybráno nastavení Recyklovaný.
Poznámky: <ul style="list-style-type: none"> • Výchozí nastavení je Papír. • Typ vlastního média musí být podporován pro vybraný zásobník nebo univerzální podavač, aby bylo možné z daného zdroje tisknout. 	

Nabídka Vlastní názvy

Položka	Činnost
Vlastní název [x]	Specifikujte vlastní název typu papíru. Tento název nahrazuje název Vlastní typ [x] v nabídkách tiskárny.

Nabídka Vlastní formáty naskenovaného dokumentu

Položka	Použití
Vlastní formát naskenovaného dokumentu [x] Název formátu skenování Šířka Výška Orientace Na výšku Na šířku 2 skeny na stranu Vypnuto Zapnuto	Specifikuje název vlastního formátu naskenovaného dokumentu a orientaci stránky. Poznámky: <ul style="list-style-type: none"> • Tento název nahradí v nabídkách tiskárny název Vlastní formát naskenovaného dokumentu [x]. • Výchozí nastavení pro vlastní formáty naskenovaného dokumentu 3, 4, 5 a 6 je Typ média ADF. • V USA je výchozí tovární nastavení pro hodnotu Šířka 8,5 palce. Mezinárodní výchozí tovární nastavení hodnoty Šířka je 210 milimetrů. • V USA je výchozí tovární nastavení pro hodnotu Výška 14 palců. Mezinárodní výchozí tovární nastavení hodnoty Výška je 297 milimetrů. • Výchozí tovární nastavení hodnoty Orientace je Na výšku. • Výchozí nastavení pro položku 2 naskenované dokumenty na stranu je Vypnuto.

Nabídka Univerzální nastavení

Položka	Funkce
Jednotky míry Palce Milimetrů	Určuje měrné jednotky. Poznámky: <ul style="list-style-type: none"> Palce jsou americkým výchozím nastavením. Milimetry jsou mezinárodním výchozím továrním nastavením.
Na výšku – šířka 3–14,17 palce 76–360 mm	Nastaví šířku při orientaci na výšku. Poznámky: <ul style="list-style-type: none"> Jestliže šířka přesahuje maximum, tiskárna užívá maximální povolenou šířku. 8,5 palce je americkým výchozím nastavením. Šířku můžete zvětšit v přírůstcích po 0,01 palce. Mezinárodní tovární nastavení je 216 mm. Šířku můžete zvětšit v přírůstcích po 1 mm.
Na výšku - výška 3–14,17 palce 76–360 mm	Nastaví výšku při orientaci na výšku. Poznámky: <ul style="list-style-type: none"> Jestliže výška přesahuje maximum, tiskárna užívá maximální povolenou výšku. 14 palců je americkým výchozím nastavením. Výšku můžete zvětšit v přírůstcích po 0,01 palce. Mezinárodní tovární nastavení je 356 mm. Výšku můžete zvětšit v přírůstcích po 1 mm.
Směr podávání Krátký okraj Dlouhý okraj	Určuje směr podávání, je-li možné papír založit oběma směry. Poznámky: <ul style="list-style-type: none"> Krátký okraj je výchozím továrním nastavením. Dlouhý okraj se zobrazuje, jen když je delší strana kratší než maximální šířka podporovaná zásobníkem.

Nabídka Zprávy

Nabídka Sestavy

Položka	Použití
Stránka nastavení nabídek	Vytiskne sestavu obsahující informace o papíru založeném do zásobníků, nainstalované paměti, celkovém počtu stránek, nastavení alarmů, časových limitech, jazyku ovládacího panelu tiskárny, adrese TCP/IP, stavu spotřebního materiálu, stavu síťového připojení a další informace.
Statistika zařízení	Vytiskne sestavu obsahující statistiku tiskárny, např. informace o spotřebním materiálu a počtu vytištěných stránek.
Stránka s nastavením sítě	Vytiskne sestavy obsahující informace o síťových nastaveních tiskárny, např. informace o adrese TCP/IP. Poznámka: Tato položka nabídky se zobrazuje pouze u síťových tiskáren nebo tiskáren připojených k tiskovým serverům.
Stránka s nastavením sítě [x]	Vytiskne sestavu obsahující informace o síťových nastaveních tiskárny, např. informace o adrese TCP/IP. Poznámka: Tato položka nabídky se zobrazí pouze u síťových tiskáren nebo tiskáren připojených k tiskovým serverům, pokud je nainstalováno více síťových doplňků.
Seznam zástupců	Vytiskne sestavu obsahující informace o nakonfigurovaných zástupcích.

Položka	Použití
Protokol faxových úloh	Vytiskne sestavu obsahující informace o posledních 200 dokončených faxech. Poznámka: Tato položka nabídky se zobrazí pouze v případě, že je v nabídce Nastavení faxu zapnuta položka Povolit protokolování úloh.
Protokol faxových volání	Vytiskne sestavu obsahující informace o posledních 100 pokusech o volání, přijatých a zablokovaných voláních. Poznámka: Tato položka nabídky se zobrazí pouze v případě, že je v nabídce Nastavení faxu zapnuta položka Povolit protokolování úloh.
Kopírování – zástupci	Vytiskne sestavu obsahující informace o zástupcích pro kopírování.
E-mail – zástupci	Vytiskne sestavu obsahující informace o zástupcích pro e-mail.
Fax – zástupci	Vytiskne sestavu obsahující informace o zástupcích pro fax.
FTP – zástupci	Vytiskne sestavu obsahující informace o zástupcích pro FTP.
Seznam profilů	Vytištění seznamu profilů uložených v tiskárně
Tisk typů písma	Vytištění sestavy se všemi písmi, která jsou k dispozici pro aktuálně nastavený jazyk tiskárny.
Tisk adresáře	Vytištění seznamu všech zdrojů uložených na volitelné paměťové kartě flash nebo pevném disku tiskárny. Poznámky: <ul style="list-style-type: none"> • Velikost vyrovnávací paměti úlohy musí být nastavena na 100 %. • Volitelná paměť flash nebo pevný disk tiskárny musí být správně nainstalovány a řádně fungovat.
Zpráva o aktivech	Vytiskne zprávu obsahující informace o aktivech včetně sériového čísla a názvu modelu tiskárny. Sestava obsahuje text a čárové kódy UPC, které lze skenovat do databáze položek.

Nabídka Síť/Porty

Nabídka Aktivní síťová karta

Položka	Použití
Aktivní síťová karta Automaticky [seznam dostupných síťových karet]	Poznámky: <ul style="list-style-type: none"> • Výchozí nastavení je Automaticky. • Tato položka nabídky se zobrazí pouze tehdy, když je nainstalovaná volitelná síťová karta.

Nabídka Standardní síť nebo Síť [x]

Poznámka: V nabídce se zobrazí pouze aktivní porty. Všechny neaktivní porty jsou vynechány.

Položka	Použití
PCL SmartSwitch Zapnuto Vypnuto	Nastaví tiskárnu, aby se automaticky přepnula na emulaci PCL, bude-li si to žádat tisková úloha, a to bez ohledu na výchozí jazyk tiskárny. Poznámky: <ul style="list-style-type: none"> • Výchozí tovární nastavení je Zapnuto. • Pokud je přepínač PCL SmartSwitch zakázán, tiskárna neprověřuje příchozí data a použije výchozí jazyk tiskárny zadaný v nabídce Nastavení.
PS SmartSwitch Zapnuto Vypnuto	Nastaví tiskárnu, aby se automaticky přepnula na emulaci PS, bude-li si to žádat tisková úloha, a to bez ohledu na výchozí jazyk tiskárny. Poznámky: <ul style="list-style-type: none"> • Výchozí tovární nastavení je Zapnuto. • Pokud je přepínač PS SmartSwitch zakázán, tiskárna neprověřuje příchozí data a použije výchozí jazyk tiskárny zadaný v nabídce Nastavení.
Režim NPA Vypnuto Automatický režim	Nastaví tiskárnu, aby prováděla zvláštní zpracování vyžadované pro obousměrnou komunikaci podle obecných zásad definovaných protokolem NPA. Poznámky: <ul style="list-style-type: none"> • Výchozí tovární nastavení je Automaticky. • Změna tohoto nastavení z ovládacího panelu tiskárny a následný odchod z nabídky způsobí, že se tiskárna restartuje. Volba nabídky je aktualizována.
Buffer pro síť Automatický režim 3 kB až [maximální povolená velikost]	Slouží k nastavení velikosti vstupní vyrovnávací paměti sítě. Poznámky: <ul style="list-style-type: none"> • Výchozí tovární nastavení je Automaticky. • Hodnotu lze zvyšovat po 1 kB. • Maximální velikost závisí na množství paměti v tiskárně, velikosti ostatních vyrovnávacích pamětí a na tom, zda je možnost šetření zdroji nastavena na Zapnuto nebo Vypnuto. • Chcete-li zvětšit maximální velikost vyrovnávací paměti síťového rozhraní, vypněte nebo zmenšete vyrovnávací paměť paralelního, sériového a USB rozhraní. • Změna tohoto nastavení z ovládacího panelu tiskárny a následný odchod z nabídky způsobí, že se tiskárna restartuje. Volba nabídky je aktualizována.
Binární PostScript Mac Zapnuto Vypnuto Automatický režim	Nastaví tiskárnu pro zpracování tiskových úloh v binárním jazyku PostScript Macintosh. Poznámky: <ul style="list-style-type: none"> • Výchozí tovární nastavení je Automaticky. • Nastavení Vypnuto filtruje tiskové úlohy používající standardní protokol. • Nastavení Zapnuto zpracovává tiskové úlohy v základním binárním jazyku PostScript.
Standardní nastavení sítě nebo Nasatavení sítě [x] Zprávy Síťová karta TCP/IP IPv6 Bezdrátová síť AppleTalk	Umožňuje zobrazit a nastavit síťové nastavení tiskárny. Poznámka: Nabídka bezdrátového připojení se zobrazuje, jen když je tiskárna připojená k bezdrátové síti.

nabídka Sestavy

Chcete-li přejít do nabídky, postupujte jedním z následujících způsobů:

- **Síť/porty >Standardní síť >Nastavení standardní sítě >Sestavy**
- **Síť/porty >Síť [x] >Nastavení sítě [x] >Sestavy**

Položka	Činnost
Vytisknout stránku nastavení	Vytištění sestavy obsahující informace o síťových nastaveních tiskárny, např. adresu TCP/IP.

Nabídka Síťová karta

Chcete-li přejít do nabídky, postupujte jedním z následujících způsobů:

- **Síť/Porty >Standardní síť >Nastavení standardní sítě >Síťová karta**
- **Síť/Porty >Síť [x] >Nastavení sítě [x] >Síťová karta**

Položka	Činnost
Zobrazit stav karty Připojeno Odpojeno	Zobrazí stav připojení síťové karty.
Zobrazit rychlost karty	Zobrazí rychlost aktivní síťové karty.
Síťová adresa UAA LAA	Zobrazí síťové adresy.
Čas pro úlohu 0–255 sekund	Umožňuje nastavit dobu, která uplyne před zrušením síťové tiskové úlohy. Poznámky: <ul style="list-style-type: none"> • Výchozí nastavení je 90 sekund. • Hodnota nastavení 0 ruší časový limit. • Je-li vybrána hodnota 1 až 9, pak se nastavení uloží jako 10.

nabídka TCP/IP

Chcete-li přejít do nabídky, postupujte jedním z následujících způsobů:

- **Síť/porty >Standardní síť >Nastavení standardní sítě >TCP/IP**
- **Síť/porty >Síť [x] >Nastavení sítě [x] >TCP/IP**

Poznámka: Tato nabídka je dostupná jen u síťových tiskáren nebo tiskáren připojených k tiskovým serverům.

Položka	Činnost
Nastavit název hostitele	Nastavení aktuálního názvu hostitele protokolu TCP/IP Poznámka: Změnu lze provést pouze z prostředí serveru Embedded Web Server.
IP adresa	Umožňuje zobrazit nebo změnit aktuální adresu protokolu TCP/IP. Poznámka: Ruční nastavení adresy IP nastavuje možnosti Povolit DHCP a Povolit Auto IP na hodnotu Vypnuto. Na hodnotu Vypnuto nastavuje také možnosti Zapnout BOOTP a Zapnout RARP v systémech, které podporují technologie BOOTP a RARP.
Síťová maska	Umožňuje zobrazit nebo změnit aktuální masku sítě protokolu TCP/IP.

Položka	Činnost
Brána	Umožňuje zobrazit nebo změnit aktuální bránu protokolu TCP/IP.
Povolit DHCP Zapnuto Vypnuto	Určuje adresu DHCP a přiřazení parametrů. Poznámka: Výchozí tovární nastavení je Zapnuto.
Povolit RARP Zapnuto Vypnuto	Specifikace nastavení přiřazení adresy RARP Poznámka: Výchozí tovární nastavení je Vypnuto.
Povolit BOOTP Zapnuto Vypnuto	Specifikace nastavení přiřazení adresy BOOTP Poznámka: Výchozí tovární nastavení je Zapnuto.
Povolit AutoIP Ano Ne	Specifikace nastavení automatické konfigurace IP sítě Poznámka: Výchozí tovární nastavení je Ano.
Povolit FTP/TFTP Ano Ne	Aktivuje vestavěný server FTP, což vám umožní odesílat soubory do tiskárny pomocí protokolu FTP (File Transfer Protocol). Poznámka: Výchozí tovární nastavení je Ano.
Povolit server HTTP Ano Ne	Aktivuje vestavěný webový server (Embedded Web Server). Je-li aktivován, lze tiskárnu monitorovat a spravovat na dálku pomocí webového prohlížeče. Poznámka: Výchozí tovární nastavení je Ano.
Adresa serveru WINS	Umožňuje zobrazit nebo změnit aktuální adresu serveru WINS.
Povolit DDNS Ano Ne	Umožňuje zobrazit nebo změnit aktuální nastavení DDNS. Poznámka: Výchozí tovární nastavení je Ano.
Povolit mDNS Ano Ne	Umožňuje zobrazit nebo změnit aktuální nastavení mDNS. Poznámka: Výchozí tovární nastavení je Ano.
Adresa serveru DNS	Umožňuje zobrazit nebo změnit aktuální adresu serveru DNS.
Záloha adresy serveru DNS	Umožňuje zobrazit nebo změnit aktuální zálohu adres serveru DNS.
Záloha 2. adresy DNS serveru	
Záloha 3. adresy DNS serveru	
Povolit HTTPS Ano Ne	Umožňuje zobrazit nebo změnit aktuální nastavení HTTPS. Poznámka: Výchozí tovární nastavení je Ano.

nabídka IPv6

Chcete-li přejít do nabídky, postupujte jedním z následujících způsobů:

- nabídka **Sít/Porty >Standardní síť >Nastavení standardní sítě >IPv6**
- nabídka **Sít/Porty >Sít [x] >Nastavení sítě [x] >IPv6**

Poznámka: Tato nabídka je dostupná jen u síťových tiskáren nebo tiskáren připojených k tiskovým serverům.

Položka	Činnost
Povolit IPv6 Zapnuto Vypnuto	Aktivuje protokol IPv6 v tiskárně. Poznámka: Výchozí tovární nastavení je Zapnuto.
Automatická konfigurace Zapnuto Vypnuto	Určuje, zda bezdrátový síťový adaptér akceptuje automatické konfigurační vstupy adres IPv6 prováděné směrovačem. Poznámka: Výchozí tovární nastavení je Zapnuto.
Zobrazit název hostitele	Nastavení názvu hostitele
Zobrazit adresu	Poznámka: Tato nastavení lze změnit pouze z prostředí serveru Embedded Web Server.
Zobrazit adresu směrovače	
Povolit DHCPv6 Zapnuto Vypnuto	Aktivuje protokol DHCPv6 v tiskárně. Poznámka: Výchozí tovární nastavení je Zapnuto.

Nabídka Bezdrátové připojení

Poznámka: Tato nabídka je k dispozici pouze u tiskáren připojených k síti Ethernet a u tiskáren, které mají připojený bezdrátový síťový adaptér.

Chcete-li přejít do nabídky, postupujte jedním z následujících způsobů:

- **Síť/Porty >Standardní síť >Nastavení standardní síť >Nastavení bezdrátové sítě**
- **Síť/Porty >Síť [x] >Nastavení sítě [x] >Bezdrátové připojení**

Položka	Použití
Wi-Fi Protected Setup (WPS) Metoda připojení tlačítkem Metoda připojení PIN kódem	Nastaví připojení k bezdrátové síti a zapne zabezpečení sítě. Poznámky: <ul style="list-style-type: none"> • Metoda připojení tlačítkem připojí tiskárnu k bezdrátové síti stisknutím tlačítka na tiskárně a na přístupovém bodu (bezdrátovém směrovači) v daném časovém intervalu. • Metoda připojení PIN kódem připojí tiskárnu k bezdrátové síti zadáním PIN kódu na tiskárně a do nastavení bezdrátové sítě v přístupovém bodu.
Povolit/zakázat automatickou detekci WPS Povolit Zakázat	Automaticky rozpozná způsob připojení, který používá přístupový bod s funkcí WPS – metodu připojení tlačítkem nebo PIN kódem. Poznámka: Výchozí tovární nastavení je Vypnuto.
Síťový režim Typ BSS Infrastruktura Ad hoc	Určuje režim sítě. Poznámky: <ul style="list-style-type: none"> • Výchozí nastavení výrobce je Infrastruktura. Režim Infrastruktura umožňuje tiskárně přistupovat k síti pomocí přístupového bodu. • Tiskárna se v tomto případě bezdrátově připojí přímo k počítači.
Kompatibilita 802.11b/g 802.11b/g/n	Určuje bezdrátový standard pro bezdrátovou síť. Poznámka: Výchozím nastavením výrobce je 802.11b/g/n.
Zvolte síť	Umožní vybrat dostupnou síť, kterou bude tiskárna používat.

Položka	Použití
Zobrazit kvalitu signálu	Zobrazení kvality bezdrátového připojení
Zobrazit režim zabezpečení	Zobrazení způsobu šifrování bezdrátové sítě

nabídka AppleTalk

Poznámka: Tato nabídka je dostupná pouze u modelů tiskáren připojených k síti Ethernet nebo když je nainstalována volitelná karta bezdrátové sítě.

Chcete-li přejít do nabídky, přejděte k jedné z následujících položek:

- **Síť/Porty >Standardní síť >Nastavení standardní sítě >AppleTalk**
- **Síť/Porty >Síť [x] >Nastavení sítě [x] >AppleTalk**

Položka	Činnost
Aktivovat Ano Ne	Zapnutí nebo vypnutí podpory AppleTalk Poznámka: Výchozí tovární nastavení je Ano.
Zobrazit název	Zobrazí přiřazený název protokolu AppleTalk. Poznámka: Název sítě AppleTalk lze změnit pouze z prostředí vestavěného webového serveru.
Zobrazit adresu	Zobrazí přiřazenou adresu protokolu AppleTalk. Poznámka: Adresu sítě AppleTalk lze změnit pouze z prostředí vestavěného webového serveru.
Nastavit zónu [seznam zón dostupných v síti]	Zobrazí seznam zón protokolu AppleTalk dostupných v síti. Poznámka: Výchozí zónou sítě je tovární nastavení.

Nabídka Standardní USB

Položka	Použití
PCL SmartSwitch Zapnuto Vypnuto	Nastavení tiskárny tak, aby se automaticky přepnula na emulaci PCL, pokud to vyžaduje tisková úloha přijatá přes port USB, bez ohledu na výchozí jazyk tiskárny. Poznámky: <ul style="list-style-type: none"> • Výchozí nastavení je Zapnuto. • Je-li nastaveno Vypnuto, tiskárna nezkoumá příchozí data. Je-li PS SmartSwitch nastaveno na Zapnuto, tiskárna používá emulaci PostScriptu. Používá výchozí jazyk tiskárny určený v nabídce Nastavení, je-li PS SmartSwitch nastavený na Vypnuto.
PS SmartSwitch Zapnuto Vypnuto	Nastavení tiskárny tak, aby se automaticky přepnula na emulaci PS, pokud to vyžaduje tisková úloha přijatá přes port USB, bez ohledu na výchozí jazyk tiskárny. Poznámky: <ul style="list-style-type: none"> • Výchozí nastavení je Zapnuto. • Je-li nastaveno Vypnuto, tiskárna nezkoumá příchozí data. Je-li PCL SmartSwitch nastaveno na Zapnuto, tiskárna používá emulaci PCL. Používá výchozí jazyk tiskárny určený v nabídce Nastavení, je-li PCL SmartSwitch nastavený na Vypnuto.

Položka	Použití
Režim NPA Zapnuto Vypnuto Automaticky	Nastaví tiskárnu, aby prováděla zvláštní zpracování vyžadované pro obousměrnou komunikaci podle obecných zásad definovaných protokolem NPA. Poznámky: <ul style="list-style-type: none"> • Výchozí nastavení je Automaticky. Pokud je použita hodnota Automaticky, tiskárna zkontroluje data, určí formát a potom je zpracuje příslušným způsobem. • Při změně nastavení pomocí ovládacího panelu tiskárny se tiskárna automaticky restartuje. Volba nabídky je aktualizována.
Vyrovnávací paměť pro USB Vypnuto Automaticky 3 kB až [maximální povolená velikost]	Slouží k nastavení velikosti vstupní vyrovnávací paměti USB. Poznámky: <ul style="list-style-type: none"> • Výchozí nastavení je Automaticky. • Vypne ukládání úloh do vyrovnávací paměti. Všechny úlohy, které již byly uloženy na pevném disku tiskárny, jsou vytištěny před pokračováním normálního zpracování. • Velikost vyrovnávací paměti pro USB je možné měnit v krocích po 1 kB. • Maximální velikost závisí na množství paměti v tiskárně, velikosti ostatních vyrovnávacích pamětí a na tom, zda je možnost Šetření zdroji nastavena na Zapnuto nebo Vypnuto. • Chcete-li zvětšit maximální velikost vyrovnávací paměti USB rozhraní, vypněte nebo zmenšete vyrovnávací paměť paralelního, sériového a síťového rozhraní. • Při změně nastavení pomocí ovládacího panelu tiskárny se tiskárna automaticky restartuje. Volba nabídky je aktualizována.
Vyrovnávací paměť úloh Vypnuto Zapnuto Automaticky	Dočasně ukládá tiskové úlohy na pevný disk tiskárny před tiskem. Poznámky: <ul style="list-style-type: none"> • Výchozí nastavení je Vypnuto. • Hodnota Zapnuto ukládá úlohy do vyrovnávací paměti na pevném disku tiskárny. • Nastavení Automaticky znamená, že se tiskové úlohy do vyrovnávací paměti ukládají pouze tehdy, pokud je tiskárna zaneprázdněna zpracováváním dat z jiného vstupního portu. • Změna tohoto nastavení z ovládacího panelu tiskárny a následný odchod z nabídky způsobí, že se tiskárna restartuje. Volba nabídky je aktualizována.
MAC Binary PS Zapnuto Vypnuto Automaticky	Nastaví tiskárnu pro zpracování tiskových úloh v binárním jazyku PostScript Macintosh. Poznámky: <ul style="list-style-type: none"> • Výchozí nastavení je Automaticky. • Nastavení Zapnuto zpracovává tiskové úlohy v základním binárním jazyku PostScript. • Nastavení Vypnuto filtruje tiskové úlohy používající standardní protokol.
Adresa ENA YYY.YYY.YYY.YYY	Slouží k nastavení informací o síťové adrese pro externí tiskový server. Poznámka: Tato nabídka je dostupná pouze tehdy, když je tiskárna připojená k externímu tiskovému serveru prostřednictvím portu USB.
Síťová maska ENA YYY.YYY.YYY.YYY	Slouží k nastavení informací o síťové masce pro externí tiskový server. Poznámka: Tato nabídka je dostupná pouze tehdy, když je tiskárna připojená k externímu tiskovému serveru prostřednictvím portu USB.
Brána ENA YYY.YYY.YYY.YYY	Slouží k nastavení informací o bráně pro externí tiskový server. Poznámka: Tato nabídka je dostupná pouze tehdy, když je tiskárna připojená k externímu tiskovému serveru prostřednictvím portu USB.

Nabídka Nastavení serveru SMTP

Položka	Použití
Primární brána SMTP	Určuje informace o portu a bráně serveru SMTP. Poznámka: Výchozí port brány SMTP je 25.
Port primární brány SMTP	
Sekundární brána SMTP	
Port sekundární brány SMTP	
Časový limit SMTP 5–30	Určuje dobu v sekundách, která musí uplynout, než se server přestane pokoušet odeslat e-mail. Poznámka: Výchozí tovární nastavení je 30.
Adresa pro odpověď	Určuje adresu pro odpověď o délce až 128 znaků v e-mailu odeslaném tiskárnou.
Použití SSL Vypnuto Vyjednávat Požadované	Nastavuje tiskárnu pro používání protokolu SSL zaručujícího zvýšenou bezpečnost při připojování k serveru SMTP. Poznámky: <ul style="list-style-type: none"> • Výchozí tovární nastavení je Neaktivní. • Je-li použito nastavení Projednat, o použití protokolu SSL rozhoduje server SMTP.
Ověření serveru SMTP Žádné ověření není nutné. Přihlášení / obvyčejné CRAM-MD5 Digest-MD5 NTLM Kerberos 5	Určuje typ ověření uživatele nutného pro zjišťování e-mailových oprávnění. Poznámka: Výchozí nastavení výrobce je „Žádné ověření není nutné“.
E-mail započatý zařízením Žádný Použití přihlašovací údaje SMTP zařízení	Určuje, jaké přihlašovací údaje se použijí při komunikaci se serverem SMTP. Poznámky: <ul style="list-style-type: none"> • Výchozí tovární nastavení pro e-mail započatý zařízením a e-mail započatý uživatelem je Žádný. • Uživatelské jméno a heslo zařízení se použijí k přihlášení k serveru SMTP, je-li zvolena možnost Použití přihlašovací údaje SMTP zařízení.
E-mail započatý uživatelem Žádný Použití přihlašovací údaje SMTP zařízení Použití uživatelské jméno relace a heslo Použití e-mailovou adresu a heslo relace Dotázat se uživatele	
Uživ. jméno zařízení	
Heslo zařízení	
Oblast Kerberos 5	
Doména NTLM	

Nabídka Bezpečnost

Upravit nabídku Nastavení zabezpečení

Poznámka: Tato nabídka se zobrazí pouze u vybraných modelů tiskáren s dotykovým displejem.

Položka	Činnost
Upravit záložní heslo Použít záložní heslo <ul style="list-style-type: none"> • Vypnuto • Zapnuto Heslo	Vytváří záložní heslo. Poznámky: <ul style="list-style-type: none"> • Výchozím nastavením výrobce pro „Použít záložní heslo“ je vypnuto. • Tato nabídka se zobrazí jen tehdy, když existuje záložní heslo.
Upravit stavební bloky Interní účty NTLM Nastavení protokolu Simple Kerberos Nastavení protokolu Kerberos Active Directory LDAP LDAP+GSSAPI Heslo PIN kód	Upravit nastavení interních účtů, NTLM, nastavení protokolu Simple Kerberos, nastavení protokolu Kerberos, služby Active Directory, LDAP, hesla a kódu PIN.
Upravit šablony zabezpečení [seznam dostupných šablon]	Přidává nebo upravuje šablonu zabezpečení.
Upravit ovládací prvky přístupu Nabídky správy Přístup k funkci Správa Řešení Zrušte úlohy v zařízení	Řídí přístup k nabídkám tiskárny, aktualizacím firmwaru, pozdrženým úlohám a jiným přístupovým bodům.

Nabídka Různá nastavení zabezpečení

Položka	Činnost
Omezení přihlášení Počet neúspěšných přihlášení Časový rámeček pro neúspěšné pokusy Doba uzamčení Časový limit pro přihlášení z panelu Časový limit pro vzdálené přihlášení	Omezuje počet a časový rámeček neúspěšných pokusů o přihlášení z ovládacího panelu tiskárny, než dojde k uzamčení všech uživatelů. Poznámky: <ul style="list-style-type: none"> Počet neúspěšných přihlášení určuje počet neúspěšných pokusů o přihlášení, než dojde k uzamčení všech uživatelů. Výchozí tovární nastavení je rozsah nastavení od 1 do 10 pokusů. Časový rámeček pro neúspěšné pokusy určuje časové období, během kterého lze uskutečňovat neúspěšné pokusy o přihlášení, než dojde k uzamčení všech uživatelů. Rozsah nastavení je 1 – 60 minut. Výchozí nastavení výrobce je 5 minuty. Doba uzamčení určuje, jak dlouho bude trvat uzamčení uživatelů po překročení limitu neúspěšných přihlášení. Rozsah nastavení je 1 – 60 minut. Výchozí nastavení výrobce je 5 minuty. 1 znamená, že tiskárna nepoužívá dobu blokování. Časový limit pro přihlášení pomocí panelu určuje, jak dlouho zůstane tiskárna nečinná na domovské stránce před automatickým odhlášením uživatele. Rozsah nastavení je 1 – 900 sekund. Výchozí tovární nastavení je 30 sekund. Hodnota Časový limit pro vzdálené přihlášení určuje, jak dlouho zůstává vzdálené rozhraní v nečinnosti, než dojde k automatickému odhlášení uživatele. Rozsah nastavení je 1 – 120 sekund. Výchozí nastavení výrobce je 10 minuty.
Bezpečnostní resetovací propojka Řízení přístupu = Žádné zabezpečení Bez účinku Obnovit výchozí tovární nastavení zabezpečení	Umožňuje změnit hodnotu nastavení zabezpečení. Poznámky: <ul style="list-style-type: none"> Řízení přístupu = Hodnota Bez zabezpečení zachová všechny informace o zabezpečení definované uživatelem. Výchozí nastavení je Bez zabezpečení. Hodnota Bez efektu znamená, že resetování nemá na konfiguraci zabezpečení zařízení žádný vliv. Možnost Obnovit výchozí tovární nastavení zabezpečení zajistí odstranění všech informací zabezpečení definovaných uživatelem a přiřadí výchozí tovární hodnoty všem nastavením v sekci Různá nastavení zabezpečení ovládacího panelu i serveru Embedded Web Server.
Ověření LDAP certifikátu Požadovat Zkusit Povolit Nikdy	Povolit uživateli požadovat certifikát serveru. Poznámky: <ul style="list-style-type: none"> Hodnota Požadovat značí, že bude požadován certifikát serveru. Pokud byl poskytnut chybný certifikát nebo nebyl poskytnut žádný, relace bude okamžitě ukončena. Výchozí nastavení je Požadovat. Hodnota Zkusit značí, že bude požadován certifikát serveru. Není-li poskytnut žádný certifikát, relace bude normálně pokračovat. Pokud byl poskytnut chybný certifikát, relace bude okamžitě ukončena. Hodnota Povolit značí, že bude požadován certifikát serveru. Není-li poskytnut žádný certifikát, relace bude normálně pokračovat. Pokud je poskytnut chybný certifikát, bude ignorován a relace bude poté normálně pokračovat. Hodnota Nikdy značí, že nebude požadován certifikát serveru.
Minimální délka kódu PIN 1–16	Omezí délku kódu PIN. Poznámka: Výchozí nastavení je 4.

Nabídka Důvěrný tisk

Položka	Činnost
Max. počet neplatných kódů PIN Vypnuto 2–10	Umožňuje nastavit limit pro počet zadání neplatného kódu PIN. Poznámky: <ul style="list-style-type: none"> Tato položka nabídky se zobrazí pouze v případě, že je nainstalován naformátovaný funkční pevný disk tiskárny. Po dosažení tohoto limitu se odstraní tiskové úlohy s tímto uživatelským jménem a PIN kódem.
Doba platnosti důvěrné úlohy Vypnuto 1 hodina 4 hodin 24 hodin 1 týden	Umožňuje nastavit limit pro dobu uložení důvěrných tiskových úloh v tiskárně. Poznámky: <ul style="list-style-type: none"> Pokud dojde ke změně nastavení položky „Doba platnosti důvěrné úlohy“, zatímco jsou v paměti tiskárny nebo na pevném disku tiskárny uloženy důvěrné tiskové úlohy, doba platnosti těchto tiskových úloh se na novou výchozí hodnotu nezmění. Po vypnutí tiskárny se odstraní všechny důvěrné úlohy uložené v paměti tiskárny.
Doba platnosti opakované úlohy Vypnuto 1 hodina 4 hodin 24 hodin 1 týden	Umožňuje nastavit limit pro dobu uložení tiskových úloh v tiskárně.
Doba platnosti ověřené úlohy Vypnuto 1 hodina 4 hodin 24 hodin 1 týden	Umožňuje nastavit limit pro dobu uložení tiskových úloh vyžadujících ověření v tiskárně.
Doba platnosti vyhrazené úlohy Vypnuto 1 hodina 4 hodin 24 hodin 1 týden	Umožňuje nastavit limit pro dobu uložení tiskových úloh určených k pozdějšímu vytištění v tiskárně.
Poznámka: Výchozí tovární nastavení je Vypnuto.	

Nabídka Vymazat dočasné soubory

Příkaz Vymazat dočasné datové soubory vymaže z pevného disku tiskárny *pouze* data tiskových úloh, která *nejsou* aktuálně používána souborovým systémem. Na pevném disku tiskárny budou zachována všechna trvalá data, jako jsou stažená písma, makra a pozdržené úlohy.

Poznámka: Tato nabídka se zobrazí pouze v případě, že je nainstalován naformátovaný funkční pevný disk tiskárny.

Položka	Funkce
Režim mazání Automatický režim	Zadejte režim pro vymazání dočasných datových souborů.

Položka	Funkce
Automatická metoda Jeden průchod Více průchodů	Označí veškerý prostor na disku použitý předchozí tiskovou úlohou. Tento způsob neumožní souborovému systému tento prostor znovu použít, dokud nebude uvolněn. Poznámky: <ul style="list-style-type: none"> • Výchozí nastavení je Jeden průchod. • Pouze automatické mazání umožňuje uživatelům vymazat dočasné datové soubory bez nutnosti vypnout tiskárnu na delší dobu. • Mazání vysoce důvěrných informací by se mělo provádět <i>pouze</i> pomocí metody Vícenásobné spuštění.

Nabídka Deník bezpečnostního auditu

Položka	Činnost
Exportovat deník	Umožňuje oprávněnému uživateli exportovat deník auditu. Poznámky: <ul style="list-style-type: none"> • Chcete-li exportovat deník auditu z ovládacího panelu tiskárny, musí být k tiskárně připojená jednotka flash. • Deník auditu lze stáhnout z serveru Embedded Web Server a uložit v počítači.
Odstranit deník Ano Ne	Určuje, zda se odstraňují deníky auditu. Poznámka: Výchozí tovární nastavení je Ano.
Konfigurovat deník Zapnout audit Ano Ne Zapnout vzdálený syslog Ne Ano Vzdálené zařízení pro syslog 0–23 Závažnost událostí k protokolování 0–7	Určuje, zda a jak budou vytvářeny deníky auditu. Poznámky: <ul style="list-style-type: none"> • Možnost Zapnout audit určuje, zda jsou události zaznamenávány v deníku bezpečnostního auditu a ve vzdáleném syslogu. Výchozí tovární nastavení je Ne. • Možnost Zapnout vzdálený syslog určuje, zda se deníky odesílají na vzdálený server. Výchozí tovární nastavení je Ne. • Možnost Vzdálené zařízení pro syslog určuje hodnotu používanou pro odesílání deníků na vzdálený syslog server. Výchozí tovární nastavení je 4. • V případě aktivace deníku bezpečnostního auditu je zaznamenána hodnota závažnosti každé události. Výchozí tovární nastavení je 4.

Nabídka Nastavit datum a čas

Položka	Činnost
Aktuální datum a čas	Zobrazí aktuální nastavení data a času pro tiskárnu.
Ručně nastavit datum a čas	Zadejte datum a čas. Poznámka: Údaj datum/čas je nastaven ve formátu YYYY-MM-DD HH:MM:Formát SS.
Časové pásmo	Vyberte časové pásmo. Poznámka: Výchozí tovární nastavení je GMT.

Položka	Činnost
Automaticky sledovat letní čas Zapnuto Vypnuto	Nastaví tiskárnu tak, aby používala odpovídající časy začátku a konce letního času (DST) podle nastavení časového pásma tiskárny. Poznámka: Výchozí nastavení výrobce je Zapnuto a toto nastavení používá příslušný letní čas spojený nastavením časového pásma.
Vlastní nastavení časového pásma První týden letního času První den letního času První měsíc letního času Začátek letního času Poslední týden letního času Poslední den letního času Poslední měsíc letního času Konec letního času Posunutí letního času	Umožňuje uživateli nastavit časové pásmo.
Povolit NTP Zapnuto Vypnuto	Aktivuje časový protokol sítě (NTP), který synchronizuje hodiny zařízení připojených k síti. Poznámka: Výchozí tovární nastavení je Zapnuto.
Server NTP	Slouží k zobrazení adresy serveru NTP.
Povolit ověření Zapnuto Vypnuto	Umožňuje změnit nastavení ověření na Zapnuto či Vypnuto. Poznámka: Výchozí tovární nastavení je Vypnuto.

Nabídka Nastavení

Nabídka obecných nastavení

Položka	Funkce
Jazyk výpisů Angličtina Français Deutsch Italiano Español Dansk Norsk Nederlands Svenska Portugalština Suomi Ruština Polski Řečtina Magyar Turkce Česky Zjednodušená čínština Tradiční čínština Korejština Japonština	Nastavení jazyka zobrazovaného textu na displeji. Poznámka: Ne všechny jazyky jsou dostupné u všech modelů. Některé jazyky mohou vyžadovat instalaci speciálního hardwaru.
Zobrazit odhady spotřebního materiálu Zobrazit odhady Nezobrazovat odhady	Zobrazí odhady stavu spotřebního materiálu na ovládacím panelu, na serveru Embedded Web Server, v nastavení nabídek a ve statistických zprávách o zařízení. Poznámka: Výchozí nastavení je Zobrazit odhady.
Eco-Mode Vypnuto Energie Energie/papír Papír	Minimalizuje spotřebu energie, papíru nebo speciálních médií. Poznámky: <ul style="list-style-type: none"> • Výchozí tovární nastavení je Vypnuto. To zajistí obnovení výchozích továrních nastavení tiskárny. • Nastavení Energie minimalizuje spotřebu tiskárny. • Nastavení Energie/Papír minimalizuje spotřebu energie, papíru a speciálních médií. • Nastavení Papír minimalizuje množství papíru a speciálních médií, které vyžaduje tisková úloha.
Pípnutí při naplnění ADF Zapnuto Vypnuto	Určuje, zda automatický podavač dokumentů (ADF) vyše pípnutí při založení papíru. Poznámka: Výchozí tovární nastavení je Aktivováno.
Tichý režim Vypnuto Zapnuto	Minimalizace hluku tiskárny. Poznámka: Výchozí tovární nastavení je Vypnuto.

Položka	Funkce
Spustit první nastavení Ano Ne	Spustí průvodce instalací.
Klávesnice Typ klávesnice Angličtina Francais Francais Canadien Deutsch Italiano Espanol Řečtina Dansk Norsk Nederlands Svenska Suomi Portugalština Ruština Polski Swiss German Swiss French Korejština Magyar Turkce Český Zjednodušená čínština Tradiční čínština Japonština Vlastní klávesa [x]	Určuje jazyk a informace o vlastních klávesách pro klávesnici na displeji.
Formáty papíru USA Metrický	Určuje měrné jednotky pro formáty papíru. Poznámky: <ul style="list-style-type: none"> • Výchozí tovární nastavení je US. • Počáteční nastavení je určeno výběrem země nebo regionu v průvodci první instalací.
Rozsah portů funkce Skenovat do počítače [rozsah portů]	Určuje platný rozsah portů pro tiskárny za branou firewall blokující porty. Poznámka: 9751:Výchozí tovární nastavení je 12000.

Položka	Funkce
<p>Zobrazené informace</p> <p>Levá strana Pravá strana Vlastní text [x]</p>	<p>Určuje položky zobrazované v horních rozích domovské obrazovky.</p> <p>V nabídkách Levá strana a Pravá strana můžete vybírat z následujících možností:</p> <ul style="list-style-type: none"> Žádný IP adresa Název hostitele Jméno kontaktu Umístění Datum/Cas Název služby mDNS/DDNS Název Nulové konfigurace Vlastní text [x] Název modelu <p>Poznámky:</p> <ul style="list-style-type: none"> • Výchozím nastavením pro levou stranu je adresa IP. • Výchozím nastavením pro pravou stranu je Datum/čas.
<p>Zobrazené informace (pokračování)</p> <p>Černý toner</p>	<p>Umožňuje přizpůsobit zobrazené informace o spotřebním materiálu.</p> <p>Můžete vybírat z těchto možností:</p> <ul style="list-style-type: none"> Kdy zobrazit <ul style="list-style-type: none"> Nezobrazovat Displej Zobrazovaná zpráva <ul style="list-style-type: none"> Výchozí nastavení Alternativní Výchozí nastavení [zadaný text] Alternativní [zadaný text] <p>Poznámka: Výchozí nastavení položky Čas zobrazení je Nezobrazovat.</p>
<p>Zobrazené informace (pokračování)</p> <p>Zaseknutý papír Založte papír Servisní chyby</p>	<p>Umožňuje přizpůsobit zobrazené informace o určitých nabídkách.</p> <p>Můžete vybírat z těchto možností:</p> <ul style="list-style-type: none"> Displej <ul style="list-style-type: none"> Ano Ne Zobrazovaná zpráva <ul style="list-style-type: none"> Výchozí nastavení Alternativní Výchozí nastavení [zadaný text] Alternativní [zadaný text] <p>Poznámka: Výchozím nastavením položky Zobrazit je Ne.</p>

Položka	Funkce
Přízpůsobení domovské stránky Změnit jazyk Kopírovat Zástupci kopírování Faxovat Zástupci faxu E-mail Zástupci pro e-mail FTP Zástupci FTP Hledat pozdržené úlohy Pozdržené úlohy Jednotka USB Profily a aplikace Záložky Úlohy podle uživatelů Forms and Favorites Card Copy Scan to Network Můj zástupce Multi Send	Umožňuje měnit ikony zobrazené na domovské obrazovce. Pro každou ikonu vyberte některou z následujících možností: Displej Nezobrazovat
Formát data MM-DD-RRRR DD-MM-RRRR RRRR-MM-DD	Nastavte formát data. Poznámka: Výchozí tovární nastavení v USA je MM-DD-RRRR. Mezinárodní výchozí nastavení je DD-MM-RRRR.
Formát času 12hodinový dop./odp. 24hodinový čas	Nastavte formát času. Poznámka: Výchozím nastavením je 12hodinový dop./odp.
Jas obrazovky 20–100	Umožňuje upravit jas displeje Poznámka: Výchozí tovární nastavení je 100.
Jedna kopie strany Vypnuto Zapnuto	Slouží k nastavení počtu kopií skenovaných ze skleněné plochy skeneru na pouze jednu stránku. Poznámka: Výchozí tovární nastavení je Vypnuto.
Osvětlení výstupu Normální/Pohotovostní režim Vypnuto Tlumené Jasně	Slouží k nastavení množství světla ze standardního odkladače. Poznámky: <ul style="list-style-type: none"> • Výchozí tovární nastavení je Tlumené, je-li režim Eco-Mode nastaven na možnost Energie nebo Energie/papír. • Výchozí tovární nastavení je Jasně, je-li režim Eco-Mode nastaven na možnost Vypnuto nebo Papír.
Zvuková odezva Odezva tlačítek Zapnuto Vypnuto Hlasitost 1–10	Nastavuje hlasitost zvuku pro tlačítka. Poznámky: <ul style="list-style-type: none"> • Výchozí nastavení pro položku Odezva tlačítek je Zapnuto. • Výchozí nastavení pro položku Hlasitost je 5.

Položka	Funkce
Zobrazit záložky Ano Ne	Určuje, zda se v oblasti Pozdržené úlohy zobrazí záložky. Poznámka: Výchozí tovární nastavení je Ano.
Povolit odstranění pozadí Zapnuto Vypnuto	Určuje, zda je povoleno odstranit pozadí obrázku. Poznámka: Výchozí tovární nastavení je Zapnuto.
Povolit vlastní skenování úloh Zapnuto Vypnuto	Skenování více úloh do jednoho souboru Poznámka: Výchozí tovární nastavení je Zapnuto. Je-li vybrána možnost Zapnuto, lze pro určité úlohy povolit nastavení Povolit vlastní skenování úloh.
Napravení zaseknutí skeneru Úroveň úlohy Úroveň stránky	Určuje, jakým způsobem má být skenovaná úloha znovu vložena, pokud dojde k uvíznutí papíru v automatickém podavači papíru. Poznámky: <ul style="list-style-type: none"> • Výchozí tovární nastavení je Úroveň úlohy. Je-li vybrána možnost Úroveň úlohy, je nutno zopakovat celé skenování. • Je-li vybrána možnost Úroveň strany, bude opakované skenování probíhat od zaseknuté strany dále.
Frekvence obnovy webové stránky 30–300	Udává interval v sekundách mezi aktualizacemi serveru Embedded Web Server. Poznámka: Výchozí tovární nastavení je 120.
Jméno kontaktu	Zadání kontaktního jména pro tiskárnu. Poznámka: Jméno kontaktu se uloží na server Embedded Web Server.
Umístění	Slouží k zadání umístění. Poznámka: Umístění se uloží na server Embedded Web Server.
Alarmy Řízení alarmů Alarm kazety Alarm sešíváčky	Nastaví alarm, který zazní, je-li vyžadován zásah obsluhy. Pro každý typ upozornění vyberte z následujících možností: Vypnuto Jedno Nepřetržitě Poznámky: <ul style="list-style-type: none"> • Výchozí tovární nastavení Řízení alarmu je Jednou. To zajistí, že zazní několik rychlých pípnutí. • Výchozí tovární nastavení Alarmu kazety a Alarmu pro sešívání je Vypnuto. • Při nastavení Nepřetržitě opakuje několik rychlých pípnutí v pravidelných intervalech.
Limity Pohotovostní režim Vypnuto 1–240	Nastaví dobu, po které tiskárna přejde do režimu úspory energie. Poznámka: Výchozí tovární nastavení je 15 minut.

Položka	Funkce
Limity Režim spánku Vypnuto [1-120]	Nastaví dobu, po kterou tiskárna po vytištění úlohy vyčkává, než přejde do stavu šetření energií. Poznámky: <ul style="list-style-type: none"> • Výchozí nastavení výrobce je 20 minut. • Při nastavení nižší hodnoty bude dosažena vyšší úspora energie, může se však prodloužit doba pro spuštění. • Zvolte nejnižší hodnotu, pokud tiskárna sdílí elektrický okruh s osvětlením místnosti nebo pozorujete blikání světla v místnosti. • Pokud tiskárnu používáte neustále, vyberte vysokou hodnotu. Ve většině případů tak zůstane tiskárna připravena k tisku s minimální dobou spuštění. • Zpráva Vypnuto se zobrazí, pouze pokud je možnost Šetření energií vypnuta.
Limity Tisk s vypnutým displejem Povolit tisk s vypnutým displejem Zapnout displej při tisku	Tisk úlohy s vypnutým displejem. Poznámka: Je-li tisk nastaven na hodnoty z výroby, displej je při tisku zapnutý.
Limity Doba hibernace Vypnuto 20 minut 1–3 hodiny 6 hodin 1–3 dny 1–2 týdny 1 měsíc	Nastavte dobu, jež má uplynout, než tiskárna přejde do režimu hibernace. Poznámka: Výchozím nastavením výrobce jsou 3 dny.
Limity Doba hibernace pro připojení Hibernace Neuvádět do rež. hibernace	Nastaví tiskárnu do režimu hibernace i v případě, že je navázáno aktivní telefonní připojení nebo připojení k síti Ethernet. Poznámka: Výchozí tovární nastavení je Hibernace.
Limity Časový limit obrazovky 15–300	Nastaví dobu, po kterou tiskárna čeká předtím, než se displej vrátí do stavu Připravena. Poznámka: Výchozí tovární nastavení je 30.
Limity Prodloužit čas. limit obrazovky Zapnuto Vypnuto	Po uplynutí časového limitu obrazovky pokračuje v zadané úloze bez návratu na domovskou obrazovku. Poznámka: Výchozí tovární nastavení je Vypnuto.
Limity Časový limit tisku Vypnuto 1–255	Umožňuje nastavit dobu, po kterou tiskárna čeká na obdržení zprávy o konci úlohy před tím, než zruší zbytek tiskové úlohy. Poznámky: <ul style="list-style-type: none"> • Výchozí tovární nastavení je 90 sekund. • Když časový limit vyprší, ještě se vytiskne částečně vytištěná stránka, která je dosud v tiskárně. • Časový limit tisku je k dispozici pouze při použití emulace jazyka PCL.

Položka	Funkce
Limity Limit pro čekání Vypnuto 15–65535	Nastaví dobu, po kterou tiskárna čeká na další data před tím, než zruší tiskovou úlohu. Poznámky: <ul style="list-style-type: none"> • Výchozí tovární nastavení je 40 sekund. • Limit pro čekání je k dispozici pouze tehdy, pokud tiskárna používá emulaci PostScript.
Limity Limit čekání na pozdrženou úlohu 5–255	Určuje čas, po který tiskárna čeká na zásah uživatele před tím, než pozastaví úlohy vyžadující nedostupné zdroje, a pokračuje v tisku jiných úloh čekajících v tiskové frontě. Poznámky: <ul style="list-style-type: none"> • Výchozí tovární nastavení je 30. • Tato položka nabídky se zobrazí pouze v případě, že je nainstalován pevný disk.
Náprava po chybě Automatické restartování Restartovat při nečinnosti Restartovat vždy Nikdy nerestartovat	Nastaví restartování tiskárny při zjištění chyby. Poznámka: Výchozí tovární nastavení je Vždy restartovat.
Náprava po chybě Maximální počet automatických restartování 1-20	Určuje maximální přípustný počet automatických restartování tiskárny. Poznámky: <ul style="list-style-type: none"> • Výchozí tovární nastavení je 2. • Když se počet restartování rovná zadané hodnotě, zobrazí se chybová zpráva.
Obnovení tisku Automatické pokračování Vypnuto 5–255	Umožňuje tiskárně automaticky pokračovat v tisku po určitých situacích, kdy byla odpojena, pokud problém nebyl vyřešen v určeném časovém intervalu. Poznámka: Výchozí tovární nastavení je Neaktivní.
Obnovení tisku Napravit zaseknutí Zapnuto Vypnuto Automatický režim	Určuje, zda tiskárna znovu vytiskne zaseknuté stránky. Poznámky: <ul style="list-style-type: none"> • Výchozí tovární nastavení je Automaticky. Tiskárna zaseknuté stránky nevytiskne znovu, pokud je paměť požadovaná pro uložení těchto stránek potřebná pro další tiskové úlohy. • Možnost Zapnuto nastaví tiskárnu tak, že zaseknuté stránky vždy znovu vytiskne. • Možnost Vypnuto nastaví tiskárnu tak, že zaseknuté stránky nikdy znovu nevytiskne.
Obnovení tisku Pomocník při zaseknutí Zapnuto Vypnuto	Slouží k nastavení automatické kontroly, zda nedošlo k zaseknutí papíru v tiskárně. Poznámka: Výchozí tovární nastavení je Zapnuto.

Položka	Funkce
Obnovení tisku Ochrana stránky Vypnuto Zapnuto	Umožní tiskárně úspěšně vytisknout stránku, která by jinak nemohla být vytištěna. Poznámky: <ul style="list-style-type: none"> • Výchozí tovární nastavení je Vypnuto. To zajišťuje vytištění části stránky, pokud není k dispozici dostatek paměti pro vytištění celé stránky. • Možnost Zapnuto nastaví tiskárnu tak, že vytiskne celou stránku.
Stisknutí tlačítka Spánek Žádná akce Spánek Hibernace	Určuje, jak tiskárna reaguje v nečinném stavu na krátké stisknutí tlačítka Spánek. Poznámka: Výchozí nastavení je Spánek.
Stisknutí a podržení tlačítka Spánek Žádná akce Spánek Hibernace	Určuje, jak tiskárna reaguje v pohotovostním stavu na dlouhé stisknutí tlačítka Spánek. Poznámka: Výchozí nastavení je Žádná akce.
Výchozí tovární nastavení Neobnovovat Obnovit nyní	Použije výchozí tovární nastavení tiskárny. Poznámky: <ul style="list-style-type: none"> • Možnost Neobnovovat je výchozím továrním nastavením. • Možnost Obnovit nyní obnoví všechna nastavení tiskárny na výchozí tovární nastavení s výjimkou nastavení nabídky Síť/Porty. Všechny stažené soubory uložené v paměti RAM jsou odstraněny. Stažená data uložená v paměti flash nebo na pevném disku tiskárny zůstanou nedotčena.
Export konfiguračního souboru Export	Exportuje konfigurační soubor na jednotku paměti flash.

Nabídka Nastavení kopírování

Položka	Funkce
Typ obsahu Text Grafika Text/Fotografie Fotografie	Určuje obsah předlohy. Poznámka: Výchozí tovární nastavení je Text/Fotografie.
Zdroj obsahu Černobílá laserová Barevné laserové tiskárny Do inkoustových tiskáren Fotografie/Film Časopis Noviny Tisk Jiný	Určuje, jak byla vytvořena předloha. Poznámka: Výchozí tovární nastavení je Černobílá laserová.

Položka	Funkce
<p>Strany (oboustranný tisk) Jednostranný na jednostranný Jednostranný na dvoustranný Dvoustranný na jednostranný Dvoustranný na dvoustranný</p>	<p>Určuje, zda je předloha oboustranná nebo jednostranná a určuje, zda má být kopie dvoustranná nebo jednostranná.</p> <p>Poznámky:</p> <ul style="list-style-type: none"> • Jednostranný na jednostranný – Předloha byla potištěna po jedné straně a kopie bude potištěna také po jedné straně. • Jednostranný na dvoustranný – Předloha byla potištěna po jedné straně, zatímco kopie bude potištěna po obou stranách. • Dvoustranný na jednostranný – Předloha byla potištěna po obou stranách a kopie bude potištěna jen po jedné. • Dvoustranný na dvoustranný – Předloha byla potištěna po obou stranách a kopie bude potištěna také po obou stranách.
<p>Šetřič papíru Vypnuto 2 stránky na list, na výšku 4 stránky na list, na výšku 2 stránky na list, na šířku 4 stránky na list, na šířku</p>	<p>Umožňuje kopírovat dvě nebo čtyři stránky dokumentu na jednu stranu.</p> <p>Poznámka: Výchozí tovární nastavení je Vypnuto.</p>
<p>Tisknout okraje stránek, Zapnuto Vypnuto</p>	<p>Určuje, zda se tiskne okraj či nikoli.</p> <p>Poznámka: Výchozí tovární nastavení je Vypnuto.</p>
<p>Skládat kopie (1,1,1) (2,2,2) (1,2,3) (1,2,3)</p>	<p>Zajišťuje skládání jednotlivých stránek tiskové úlohy tak, jak následují za sebou, při tisku více kopií.</p> <p>Poznámka: Výchozí tovární nastavení je (1,2,3) (1,2,3).</p>
<p>Sešívání Vypnuto Zapnuto</p>	<p>Umožňuje aktivovat nebo deaktivovat sešívací schránku.</p> <p>Poznámky:</p> <ul style="list-style-type: none"> • Výchozí tovární nastavení je Vypnuto. • Tato položka nabídky se zobrazí jen v případě, že je instalována sešívací schránka.

Položka	Funkce
<p>Formát předlohy</p> <ul style="list-style-type: none"> Letter Legal Executive Folio Statement Oficio (Mexico) Univerzální Automatická detekce formátu Kombinované formáty A4 A5 A6 JIS B5 Vlastní formát naskenovaného dokumentu [x] Předloha knihy Vizitky 3 x 5 palců 4 x 6 palců Identifikační karta 	<p>Určuje formát papíru originálního dokumentu.</p> <p>Poznámky:</p> <ul style="list-style-type: none"> • V USA je výchozím nastavením formát Letter. • Mezinárodní výchozí tovární nastavení je A4.
<p>Kopírovat do zdroje</p> <ul style="list-style-type: none"> Zásobník [x] Automatické přizpůsobení rozměru Víceúčelový podavač 	<p>Určuje zdroj papíru pro úlohy kopírování.</p> <p>Poznámka: Výchozí tovární nastavení je Zásobník 1.</p>
<p>Oddělovací listy průsvitné fólie</p> <ul style="list-style-type: none"> Zapnuto Vypnuto 	<p>Umisťuje mezi průhledné fólie list papíru.</p> <p>Poznámka: Výchozí tovární nastavení je Zapnuto.</p>
<p>Oddělovací listy</p> <ul style="list-style-type: none"> Vypnuto Mezi kopiemi Mezi úlohy Mezi listy 	<p>Umisťuje mezi listy, kopie nebo úlohy list papíru.</p> <p>Poznámka: Výchozí tovární nastavení je Vypnuto.</p>
<p>Zdroj oddělovacích listů</p> <ul style="list-style-type: none"> Zásobník [x] Víceúčelový podavač 	<p>Zadejte zdroj papíru pro oddělovací list.</p> <p>Poznámka: Výchozí tovární nastavení je Zásobník 1.</p>
<p>Tmavost</p> <ul style="list-style-type: none"> 1–9 	<p>Určuje úroveň sytosti pro úlohu kopírování.</p> <p>Poznámka: Výchozí tovární nastavení je 5.</p>
<p>Počet kopií</p> <ul style="list-style-type: none"> 1–999 	<p>Určuje počet kopií pro úlohu kopírování.</p> <p>Poznámka: Výchozí tovární nastavení je 1.</p>

Položka	Funkce
Záhlaví/Zápatí [Umístění] Vypnuto Datum/čas Číslo stránky Vlastní text Tisknout Všechny stránky Pouze první stránka Všechny stránky kromě první Vlastní text	Určuje informace v záhlaví nebo zápatí a jeho umístění na stránce. Umístění vyberte z následujících možností: <ul style="list-style-type: none"> • Vlevo nahoře • Nahoře uprostřed • Vpravo nahoře • Vlevo dole • Dole uprostřed • Vpravo dole Poznámky: <ul style="list-style-type: none"> • Výchozí nastavení umístění je Vypnuto. • Pro „Vytisknout na“ je výchozí nastavení „Všechny stránky“.
Překrytí Důvěrná Kopírování Koncept Urgentní Vlastní Vypnuto	Určuje text překrytí vytištěný na každé stránce dané úlohy kopírování. Poznámka: Výchozí tovární nastavení je Vypnuto.
Vlastní maska	Určuje vlastní text překrytí. Poznámka: Je povoleno maximálně 64 znaků.
Umožnit prioritu kopií Zapnuto Vypnuto	Umožňuje přerušit tiskovou úlohu a zkopírovat stránku nebo dokument. Poznámka: Výchozí tovární nastavení je Zapnuto.
Skenování vlastní úlohy Zapnuto Vypnuto	Umožňuje naskenovat dokument, který obsahuje různé formáty papíru, do jediné úlohy kopírování. Poznámky: <ul style="list-style-type: none"> • Výchozí tovární nastavení je Vypnuto. • Tato položka nabídky se zobrazí pouze v případě, že je nainstalován funkční naformátovaný pevný disk tiskárny.
Umožnit Uložit jako zástupce Zapnuto Vypnuto	Umožňuje uložit vlastní nastavení kopírování jako zástupce. Poznámka: Výchozí tovární nastavení je Zapnuto.
Odstranění pozadí -4 až 4	Umožňuje upravit viditelnost pozadí na kopii. Poznámka: Výchozí tovární nastavení je 0.
Automatické centrování Vypnuto Zapnuto	Umožňuje automaticky vyrovnat obsah na střed stránky. Poznámka: Výchozí tovární nastavení je Vypnuto.

Položka	Funkce
Zeslabení barvy Zeslabení barvy Žádný Červená Zelená Modrá Výchozí prahová hodnota červené 0–255 Výchozí prahová hodnota zelené 0–255 Výchozí prahová hodnota modré 0–255	Určuje barvu, jejíž intenzita bude během skenování snížena, a umožňuje nastavit snížení pro prahové hodnoty jednotlivých barev. Poznámky: <ul style="list-style-type: none"> • Výchozí tovární nastavení pro Zeslabení barvy je Žádné. • Výchozí tovární nastavení pro každou prahovou hodnotu barvy je 128.
Kontrast 0–5 Nejlepší pro obsah	Určuje kontrast použitý pro úlohu kopírování. Poznámka: Výchozí tovární nastavení je „Optimalizováno pro obsah“.
Zrcadlový obraz Vypnuto Zapnuto	Vytvoří zrcadlový obraz předlohy. Poznámka: Výchozí tovární nastavení je Vypnuto.
Negativní obraz Vypnuto Zapnuto	Vytvoří negativní obraz předlohy. Poznámka: Výchozí tovární nastavení je Vypnuto.
Detail stínu -4 až 4	Umožňuje upravit viditelnost detailů ve stínech na kopii. Poznámka: Výchozí tovární nastavení je 0.
Oprava šikmého posunu v podavači ADF Automatický režim Vypnuto Zapnuto	Opravuje jemné zešikmení naskenovaného obrazu. Poznámka: Výchozí tovární nastavení je Vypnuto.
Skenování od okraje k okraji Vypnuto Zapnuto	Určuje, zda se předloha před faxováním skenuje od kraje ke kraji. Poznámka: Výchozí tovární nastavení je Vypnuto.
Ostrost 1–5	Upravuje ostrost kopie. Poznámka: Výchozí tovární nastavení je 3.
Vzorek kopie Vypnuto Zapnuto	Vytvoří vzorek kopie předlohy. Poznámka: Výchozí tovární nastavení je Vypnuto.

Nabídka Nastavení faxu

Nabídka režimu faxu (nastavení analogového faxu)

Režim Analogového nastavení faxu odešle faxovou úlohu po telefonní lince.

Poznámka: Funkce faxu je k dispozici pouze u vybraných modelů tiskáren.

Položka	Funkce
Název faxu	Určuje název faxu v tiskárně.
Faxové číslo	Určuje číslo přiřazené faxu.
ID Faxu Název faxu Faxové číslo	Určuje, jak je fax identifikován.
Povolit ruční skenování Zapnuto Vypnuto	Nastaví tiskárnu na ruční faxování, což vyžaduje rozdělovač kanálů (splitter) a telefonní přístroj. Poznámky: <ul style="list-style-type: none"> • Výchozí tovární nastavení je Vypnuto. • K přijetí příchozí faxové úlohy a volbě čísla faxu použijte běžný telefonní přístroj. • Funkci ručního faxování přímo vyvoláte stisknutím tlačítka # 0 na číselné klávesnici.
Využitá paměť Všechny přijaté Většina pro příjem Stejně Nejodesílanější Všechny odeslané	Definuje přiřazení stálé paměti mezi odesláním a přijetím faxových úloh. Poznámky: <ul style="list-style-type: none"> • Výchozím nastavením výrobce je Stejná. To rozděluje paměť vyhrazenou pro odesílání a příjem faxových úloh na stejné části. • Možnost „Odeslat téměř vše“ znamená, že je většina paměti vyhrazena pro odesílání faxových úloh. • Možnost „Celá pro odesílání“ znamená, že je celá paměť vyhrazena pro odesílání faxových úloh. • Možnost Celá pro příjem znamená, že je celá paměť vyhrazena pro příjem faxových úloh. • Možnost Většina pro příjem znamená, že je většina paměti vyhrazena pro příjem faxových úloh.
Storno faxů Povolit Nepovolit	Určuje, zda tiskárna může rušit faxové úlohy. Poznámka: Výchozí tovární nastavení je Povolit.
ID volajícího Vypnuto Primární Alternativní	Určuje používaný typ identifikace volajícího.
Maskování faxového čísla Vypnuto Zleva Zprava	Určuje směr, z něhož se budou maskovat číslice v čísle odchozího faxu. Poznámky: <ul style="list-style-type: none"> • Výchozí tovární nastavení je Vypnuto. • Počet maskovaných znaků určuje nastavení Maskované číslice.
Maskované číslice 0–58	Určuje počet maskovaných číslic v odchozím čísle faxu. Poznámka: Výchozí tovární nastavení je 0.

Položka	Funkce
Úvodní stránka faxu Úvodní stránka faxu Ve výchozím stavu vypnuto Ve vých. stavu zapnuto Nikdy nepoužít Vždy použít Zahrnout pole Do Zapnuto Vypnuto Zahrnout pole Od Zapnuto Vypnuto Část Zahrnout pole Zpráva Zapnuto Vypnuto Zpráva Zahrnout logo Zapnuto Vypnuto Zahrnout zápatí [x] Zapnuto Vypnuto Zápatí [x]	Konfiguruje úvodní stránku faxu. Poznámky: <ul style="list-style-type: none"> • Ve výchozím stavu vypnuto je výchozí nastavení pro možnost Úvodní stránka faxu. • U všech ostatních položek nabídky je výchozí tovární nastavení Vypnuto.
Položka	Funkce
Rozlišení Standardní Vysoké 200 dpi Super vysoké 300 dpi Ultra vysoké 600 dpi	Určuje kvalitu v bodech na palec (dpi). Vyšší rozlišení zaručuje lepší kvalitu tisku, ale prodlužuje dobu přenosu odchozích faxů. Poznámka: Výchozí tovární nastavení je Standard (Standardní).

Položka	Funkce
Formát předlohy Letter Legal Executive Folio Statement Oficio (Mexico) Univerzální Automatická detekce formátu Kombinované formáty A4 A5 A6 JIS B5 Vlastní formát skenování [x] Předloha knihy Vizitky 3 x 5 palců 4 x 6 palců	Určuje formát papíru originálního dokumentu. Poznámka: V USA je výchozím nastavením hodnota Kombinované formáty. Mezinárodní výchozí tovární nastavení je A4.
Strany (oboustranný tisk) Vypnuto Dlouhý okraj Krátký okraj	Určuje orientaci textu a grafiky na stránce. Poznámky: <ul style="list-style-type: none"> • Výchozí tovární nastavení je Vypnuto. • U možnosti Dlouhý okraj budou stránky svázané podél dlouhého okraje stránky (levý okraj u orientace na výšku, horní okraj u orientace na šířku). • U možnosti Krátký okraj budou stránky svázané podél krátkého okraje stránky (horní okraj u orientace na výšku, levý okraj u orientace na šířku).
Typ obsahu Text Grafika Text/Fotografie Fotografie	Určuje obsah předlohy. Poznámka: Výchozí tovární nastavení je Text.
Zdroj obsahu Černobílá laserová Barevné laserové tiskárny Inkoustové tiskárny Fotografie/Film Časopis Noviny Tisk Jiný	Určuje, jak byla vytvořena předloha. Poznámka: Výchozí tovární nastavení je Černobílá laserová.
Tmavost 1–9	Zesvětluje nebo ztmavuje výstup. Poznámka: Výchozí tovární nastavení je 5.
Předvolba	Umožní zadat předčísli, například 99. K dispozici je číselné pole.
Pravidla pro předvolbu Pravidlo pro předčísli [x]	Nastaví pravidlo předčísli.

Položka	Funkce
Automatická opakovaná volba 0–9	Určuje, kolikrát se tiskárna pokouší odeslat fax na určené číslo. Poznámka: Výchozí tovární nastavení je 5.
Četnost opakovaného vytáčení 1–200	Určuje dobu v minutách mezi opakovanými volbami. Poznámka: Výchozí tovární nastavení je 3.
Za ústřednou PABX Ano Ne	Povoluje nebo zakazuje slepou volbu ústředny bez oznamovacího tónu. Poznámka: Výchozí tovární nastavení je Ne.
Povolit ECM Ano Ne	Povoluje nebo zakazuje Režim opravy chyb pro faxové úlohy. Poznámka: Výchozí tovární nastavení je Ano.
Zapnout skenování faxů Zapnuto Vypnuto	Umožňuje faxovat soubory naskenované v tiskárně. Poznámka: Výchozí tovární nastavení je Zapnuto.
Ovladač pro fax Ano Ne	Umožňuje ovladači tiskárny odesílat faxové úlohy. Poznámka: Výchozí tovární nastavení je Ano.
Umožnit Uložit jako zástupce Zapnuto Vypnuto	Umožňuje uložit v tiskárně faxová čísla jako zástupce. Poznámka: Výchozí tovární nastavení je Zapnuto.
Režim vytáčení Tón Pulsní	Specifikuje způsob vytáčení, tónovou nebo pulsní volbu. Poznámka: Výchozím nastavením výrobce je tónové vytáčení.
Max. rychlost 2400 4800 9600 14400 33600	Určuje maximální rychlost odesílání faxů v baudech. Poznámka: Výchozí tovární nastavení je 33600.
Skenování vlastní úlohy Zapnuto Vypnuto	Umožňuje naskenovat dokument, který obsahuje kombinované formáty papíru, do jediného souboru. Poznámky: <ul style="list-style-type: none"> • Výchozí tovární nastavení je Vypnuto. • Tato položka nabídky se zobrazí pouze v případě, že je nainstalován funkční naformátovaný pevný disk tiskárny.
Náhled skenování Zapnuto Vypnuto	Určuje, zda se na displeji bude zobrazovat náhled skenovaných úloh. Poznámky: <ul style="list-style-type: none"> • Výchozí tovární nastavení je Vypnuto. • Tato položka nabídky se zobrazí pouze v případě, že je nainstalován funkční naformátovaný pevný disk tiskárny.
Odstranění pozadí -4 až 4	Upravuje rozsah pozadí viditelného na naskenovaném dokumentu. Poznámka: Výchozí tovární nastavení je 0.

Položka	Funkce
Kontrast 0–5 Nejlepší pro obsah	Určuje kontrast naskenovaného obrazu. Poznámka: Výchozí tovární nastavení je „Optimalizováno pro obsah“.
Zrcadlový obraz Vypnuto Zapnuto	Vytvoří zrcadlový obraz předlohy. Poznámka: Výchozí tovární nastavení je Vypnuto.
Negativní obraz Vypnuto Zapnuto	Vytvoří negativní obraz předlohy. Poznámka: Výchozí tovární nastavení je Vypnuto.
Detail stínu -4 až 4	Nastavuje míru viditelného stínu. Poznámka: Výchozí tovární nastavení je 0.
Oprava šikmého posunu v podavači ADF Automatický režim Vypnuto Zapnuto	Opravuje jemné zešikmení naskenovaného obrazu. Poznámky: <ul style="list-style-type: none"> • Výchozí tovární nastavení je Vypnuto. • Tato položka nabídky je podporována jen u vybraných modelů tiskáren.
Skenování od okraje k okraji Vypnuto Zapnuto	Určuje, zda se předloha před faxováním skenuje od kraje ke kraji. Poznámka: Výchozí tovární nastavení je Vypnuto.
Ostrost 1–5	Upravuje ostrost faxu. Poznámka: Výchozí tovární nastavení je 3.
Teplota -4 až 4	Specifikuje „teplý“ nebo „studený“ výstup. Hodnota Chladný vytvoří modřejší výstup než výchozí hodnota, hodnota Teplý, vytvoří červenější výstup než výchozí hodnota. Poznámka: Výchozí tovární nastavení je 0.
Automatický převod barevných faxů do jednobarevných Zapnuto Vypnuto	Převádí všechny odchozí faxy na černobílé. Poznámka: Výchozí tovární nastavení je Zapnuto.

Položka	Funkce
Zapnout příjem faxů Zapnuto Vypnuto	Umožňuje tiskárně přijímat faxové úlohy. Poznámka: Výchozí tovární nastavení je Zapnuto.
Čekání faxových úloh Žádný Toner Toner a spotřební materiál	Odebere z tiskové fronty faxové úlohy, které požadují specifické nedostupné zdroje. Poznámka: Výchozí tovární nastavení je Žádný.
Počet zvonění před přijetím 1–25	Určuje počet zvonění před přijetím příchozí faxové úlohy. Poznámka: Výchozí tovární nastavení je 3.
Automatická redukce Zapnuto Vypnuto	Přizpůsobí formát příchozí faxové úlohy formátu papíru založenému ve zdroji určeném pro faxy. Poznámka: Výchozí tovární nastavení je Zapnuto.

Položka	Funkce
Zdroj papíru Automatický režim Zásobník [x] Víceúčelový podavač	Určuje zdroj papíru pro tisk příchozích faxových úloh. Poznámka: Výchozí tovární nastavení je Automaticky.
Strany (oboustranný tisk) Vypnuto Zapnuto	Aktivuje oboustranný tisk pro příchozí faxové úlohy. Poznámky: <ul style="list-style-type: none"> • Výchozí tovární nastavení je Vypnuto. • Tato položka nabídky se zobrazí pouze v případě, že je nainstalována jednotka pro oboustranný tisk.
Oddělovací listy Vypnuto Před úlohou Po úloze	Umožňuje tiskárně vložit oddělovací listy pro příchozí faxové úlohy. Poznámka: Výchozí tovární nastavení je Vypnuto.
Zdroj oddělovacích listů Zásobník [x] Víceúčelový podavač	Určuje, odkud tiskárna bere oddělovací listy. Poznámka: Výchozí tovární nastavení je Zásobník 1.
Zápatí stránky Zapnuto Vypnuto	Tiskne informace o přenosu na spodní okraj každé stránky přijatého faxu. Poznámka: Výchozí tovární nastavení je Vypnuto.
Max. rychlost 2400 4800 9600 14400 33600	Určuje maximální rychlost přijímaných faxů v baudech. Poznámka: Výchozí tovární nastavení je 33600.
Přeposílání faxů Tisk Vytisknout a přeposlat Přeposlat	Aktivuje přeposílání přijatých faxů dalšímu příjemci. Poznámka: Výchozí tovární nastavení je Tisk.
Předat Fax E-mail FTP LDSS eSF	Určuje typ příjemce, kterému budou faxy přeposlány. Poznámky: <ul style="list-style-type: none"> • Výchozí nastavení je Fax. • Tato položka nabídky je dostupná pouze z vestavěného webového serveru.
Zkratka pro funkci Předat	Umožňuje zadat číslo zástupce, které bude odpovídat typu příjemce (Fax, E-mail, FTP, LDSS nebo eSF). Poznámka: Můžete zadat až 16 znaků.
Blokovat fax bez názvu Vypnuto Zapnuto	Aktivuje blokování příchozích faxů odeslaných ze zařízení bez zadaného identifikátoru stanice nebo faxu. Poznámka: Výchozí tovární nastavení je Vypnuto.
Seznam blokováných faxů	Aktivuje seznam blokováných faxových čísel uložený v tiskárně. Poznámka: Můžete zadat až 512 znaků.

Položka	Funkce
Protokol přenosu Tisk protokolu Netisknout protokol Tisknout jen kvůli chybě	Umožňuje tisk protokolu přenosu po každé faxové úloze. Poznámka: Výchozím nastavením je Tisknout protokol.
Protokol chyb příjmu Nikdy netisknout Tisknout při chybě	Umožňuje tisk protokolu chyb příjmu po chybě příjmu. Poznámka: Výchozí tovární nastavení je Nikdy netisknout.
Automatický tisk protokolů Zapnuto Vypnuto	Umožňuje automatický tisk protokolů faxu. Poznámky: <ul style="list-style-type: none"> • Výchozí tovární nastavení je Zapnuto. • Tisk protokolů po každé 200. úloze.
Zdroj papíru pro protokol Zásobník [x] Víceúčelový podavač	Určuje zdroj papíru používaný pro tisk protokolů. Poznámka: Výchozí tovární nastavení je Zásobník 1.
Zobrazení protokolů Název vzdálené stanice Vytočené číslo	Určuje, zda se ve vytištěných protokolech zobrazuje volené číslo nebo název stanice nebo faxu. Poznámka: Výchozí nastavení je Název vzdálené stanice.
Umožnit protokolování úloh Zapnuto Vypnuto	Povoluje přístup k protokolu faxových úloh. Poznámka: Výchozí tovární nastavení je Zapnuto.
Povolit záznam volání Zapnuto Vypnuto	Povoluje přístup k protokolu faxových volání. Poznámka: Výchozí tovární nastavení je Zapnuto.

Položka	Funkce
Režim reproduktoru Vždy vypnuto Zapnuto do připojení Vždy zapnuto	Určuje režim reproduktoru. Poznámky: <ul style="list-style-type: none"> • Výchozí nastavení je Zapnuto do připojení. Reprodukter reprodukuje hluk, dokud se nenaváže faxové spojení. • Nastavení Vždy zapnuto zapíná reproduktor. • Nastavení Vždy vypnuto vypíná reproduktor.
Hlasitost reproduktoru Vysoká Nízký	Řídí nastavení hlasitosti. Poznámka: Výchozím nastavením výrobce je Vysoká.
Hlasitost zvonění Vypnuto Zapnuto	Slouží k ovládní hlasitosti vyzvánění faxu. Poznámka: Výchozí tovární nastavení je Zapnuto.

Položka	Funkce
Všechna zvonění Pouze jedno zazv. Pouze dvě zazv. Pouze tři zazv. Pouze jedno nebo dvě zazv. Pouze po jednom nebo třech zazvoněních Pouze dvě nebo tři zazv.	Určuje typy vyzvánění, po kterých tiskárna přijímá volání. Poznámka: Výchozí tovární nastavení je Všechna zvonění.

Nabídka Nastavení e-mailu

Položka	Funkce
Nastavení e-mailového serveru Předmět Zpráva Název souboru	Určuje informace o e-mailovém serveru. Poznámky: <ul style="list-style-type: none"> • Pole Předmět může obsahovat max. 255 znaků. • Pole Zpráva může obsahovat max. 512 znaků. • Pole Název souboru může obsahovat max. 53 znaků.
Nastavení e-mailového serveru Odeslat kopii sobě Nikdy se nezobrazuje Ve vých. stavu zapnuto Ve výchozím stavu vypnuto Vždy zapnuto	Odešle kopii e-mailu odesílateli. Poznámka: Výchozí tovární nastavení je Nikdy se nezobrazuje.
Nastavení e-mailového serveru Maximální velikost e-mailu 0–65535 kB	Určuje max. velikost e-mailu v kB. Poznámka: E-mail, který svou velikostí překračuje určené maximum, nebude odeslán.
Nastavení e-mailového serveru Zpráva o chybě velikosti	Odešle zprávu, je-li e-mail větší než nastavené maximum. Poznámka: Můžete zadat max. 1024 znaků.
Nastavení e-mailového serveru Omezená místa určení	Určuje název domény, např. firemní, a omezí cíle e-mailů pouze na tuto doménu. Poznámka: Můžete zadat pouze jednu doménu.
Nastavení e-mailového serveru Nastavení internetového odkazu Server Přihlásit Heslo Cesta Název souboru Internetový odkaz	Definuje cestu k e-mailovému serveru, např.: /adresář/cesta . Poznámky: <ul style="list-style-type: none"> • Znaky * : ? < > nelze v cestě použít. • Položky Server, Přihlašovací jméno, Heslo, Cesta a Webový odkaz mohou obsahovat max. 128 znaků. • Název souboru může obsahovat max. 53 znaků.
Formát PDF (.pdf) Zabezpečené PDF TIFF (.tif) JPEG (.jpg) XPS (.xps)	Určuje formát skenovaného souboru. Poznámka: Výchozí tovární nastavení je PDF (.pdf).

Položka	Funkce
Verze ve formátu PDF 1.2–1.7 A–1a	Nastavuje verzi souboru PDF, který bude skenován pro odeslání e-mailem. Poznámka: Výchozí tovární nastavení je 1.5.
Typ obsahu Text Grafika Text/Fotografie Fotografie	Určuje obsah předlohy. Poznámka: Výchozí tovární nastavení je Text/Fotografie.
Zdroj obsahu Černobílá laserová Barevné laserové tiskárny Do inkoustových tiskáren Fotografie/Film Časopis Noviny Tisk Jiný	Určuje, jak byla vytvořena předloha. Poznámka: Výchozí tovární nastavení je Černobílá laserová.
Barva Vypnuto Zapnuto	Určuje, zda jsou kopie tištěny barevně.
Rozlišení 75 dpi 150 dpi 200 dpi 300 dpi 400 dpi 600 dpi	Určuje rozlišení skenovaného obrazu v dpi (dots per inch). Poznámka: Výchozí nastavení je 150 dpi.
Tmavost 1–9	Zesvětluje nebo ztmavuje výstup. Poznámka: Výchozí tovární nastavení je 5.
Orientace Na výšku Na šířku	Určuje orientaci stránky naskenovaného obrazu. Poznámka: Výchozí tovární nastavení je Na výšku.

Položka	Funkce
<p>Formát předlohy</p> <p>Letter Legal Executive Folio Statement Oficio (Mexico) Univerzální Automatická detekce formátu Kombinované formáty A4 A5 A6 JIS B5 Vlastní formát naskenovaného dokumentu [x] Předloha knihy Vizitky 3 x 5 palců 4 x 6 palců</p>	<p>Určuje formát papíru skenovaného dokumentu.</p> <p>Poznámky:</p> <ul style="list-style-type: none"> • V USA je výchozím nastavením formát Letter. • Mezinárodní výchozí tovární nastavení je A4.
<p>Strany (oboustranný tisk)</p> <p>Vypnuto Dlouhý okraj Krátký okraj</p>	<p>Určuje orientaci textu a grafiky na stránce.</p> <p>Poznámky:</p> <ul style="list-style-type: none"> • Výchozí tovární nastavení je Vypnuto. • U možnosti Dlouhý okraj budou stránky svázané podél dlouhého okraje stránky (levý okraj u orientace na výšku, horní okraj u orientace na šířku). • U možnosti Krátký okraj budou stránky svázané podél krátkého okraje stránky (horní okraj u orientace na výšku, levý okraj u orientace na šířku).
<p>Kvalita JPEG</p> <p>Nejlepší pro obsah 5–90</p>	<p>Nastaví kvalitu fotografického obrazu JPEG ve vztahu k velikosti souboru a kvalitě obrazu.</p> <p>Poznámky:</p> <ul style="list-style-type: none"> • Výchozí tovární nastavení je „Optimalizováno pro obsah“. • Hodnota 5 zmenší velikost souboru a kvalitu obrazu. • Hodnota 90 zajišťuje nejlepší kvalitu obrazu, ale soubor je hodně velký. • Tato položka nabídky se týká všech funkcí skenování.
<p>Text – výchozí</p> <p>5–90</p>	<p>Slouží k nastavení kvality obrazu textového dokumentu ve vztahu k velikosti souboru a kvalitě obrazu.</p> <p>Poznámka: Výchozí nastavení je 75.</p>
<p>Text/fotografie – výchozí</p> <p>5–90</p>	<p>Nastaví kvalitu smíšeného textového nebo fotografického dokumentu ve vztahu k velikosti souboru a kvalitě obrazu.</p> <p>Poznámka: Výchozí nastavení je 75.</p>
<p>Fotografie – výchozí</p> <p>5–90</p>	<p>Nastaví kvalitu fotografického obrazu ve vztahu k velikosti souboru a kvalitě obrazu.</p> <p>Poznámka: Výchozí nastavení je 50.</p>

Položka	Funkce
E-mail. obr. poslány jako Příloha Internetový odkaz	Určuje, jakým způsobem budou obrazy odeslány. Poznámka: Výchozím nastavením výrobce je Příloha.
Použit vícestránkový formát TIFF Zapnuto Vypnuto	Umožňuje výběr mezi jednostránkovými a vícestránkovými soubory TIFF. U skenování více stránek pro odeslání e-mailem se vytvoří buď jeden soubor TIFF obsahující všechny stránky, nebo více souborů TIFF s jedním souborem na každé stránce. Poznámky: <ul style="list-style-type: none"> • Výchozí tovární nastavení je Zapnuto. • Tato položka nabídky se týká všech funkcí skenování.
Protokol přenosu Tisk protokolu Netisknout protokol Tisknout jen kvůli chybě	Určuje, zda se bude nebo nebude tisknout protokol přenosu. Poznámka: Výchozím nastavením je Tisknout protokol.
Zdroj papíru pro protokol Zásobník [x] Víceúčelový podavač	Určuje zdroj papíru pro tisk protokolů e-mailů. Poznámka: Výchozí tovární nastavení je Zásobník 1.
Bitová hloubka e-mailu 1 bit 8 bit	Pomocí režimu Text/foto lze vytvářet menší soubory s využitím 1bitových obrázků. Poznámka: Výchozí tovární nastavení je 8 bitů.
Skenování vlastní úlohy Zapnuto Vypnuto	Slouží ke kopírování dokumentu, který obsahuje různé formáty papíru. Poznámky: <ul style="list-style-type: none"> • Výchozí tovární nastavení je Vypnuto. • Tato položka nabídky se zobrazí pouze v případě, že je nainstalován funkční naformátovaný pevný disk tiskárny.
Náhled skenování Zapnuto Vypnuto	Určuje, zda se na displeji bude zobrazovat náhled skenovaných úloh. Poznámky: <ul style="list-style-type: none"> • Výchozí tovární nastavení je Vypnuto. • Tato položka nabídky se zobrazí pouze v případě, že je nainstalován funkční naformátovaný pevný disk tiskárny.
Umožnit Uložit jako zástupce Zapnuto Vypnuto	Ukládá e-mailové adresy jako zástupce. Poznámky: <ul style="list-style-type: none"> • Výchozí tovární nastavení je Zapnuto. • Při nastavení na Vypnuto se tlačítko Uložit jako zkratku na obrazovce Místo určení e-mailu nezobrazuje.
Odstranění pozadí -4 až 4	Upravuje rozsah pozadí viditelného na naskenovaném dokumentu. Poznámka: Výchozí tovární nastavení je 0.
Vyvážení barev Azurová–červená Purpurová–zelená Žlutá–modrá	Zapíná vyvážení barev ve výstupu.

Položka	Funkce
Zeslabení barvy Zeslabení barvy Žádný Červená Zelená Modrá Výchozí prahová hodnota červené 0–255 Výchozí prahová hodnota zelené 0–255 Výchozí prahová hodnota modré 0–255	Určuje barvu, jejíž intenzita bude během skenování snížena, a umožňuje nastavit snížení pro prahové hodnoty jednotlivých barev. Poznámky: <ul style="list-style-type: none"> • Výchozí tovární nastavení pro Zeslabení barvy je Žádné. • Výchozí tovární nastavení pro každou prahovou hodnotu barvy je 128.
Kontrast 0–5 Nejlepší pro obsah	Určuje kontrast výstupu. Poznámka: Výchozí tovární nastavení je „Optimalizováno pro obsah“.
Zrcadlový obraz Vypnuto Zapnuto	Vytvoří zrcadlový obraz předlohy. Poznámka: Výchozí tovární nastavení je Vypnuto.
Negativní obraz Vypnuto Zapnuto	Vytvoří negativní obraz předlohy. Poznámka: Výchozí tovární nastavení je Vypnuto.
Detail stínu -4 až 4	Upravuje množství viditelných detailů ve stínech ve skenovaném obrazu. Poznámka: Výchozí tovární nastavení je 0.
Oprava šikmého posunu v podavači ADF Automatický režim Vypnuto Zapnuto	Opravuje jemné zešikmení naskenovaného obrazu. Poznámky: <ul style="list-style-type: none"> • Výchozí tovární nastavení je Automaticky. • Tato položka nabídky se zobrazí pouze u vybraných modelů tiskáren.
Skenování od okraje k okraji Vypnuto Zapnuto	Určuje, zda je předloha skenována od okraje k okraji. Poznámka: Výchozí tovární nastavení je Vypnuto.
Ostrost 1–5	Upravuje intenzitu ostrosti skenovaného obrazu. Poznámka: Výchozí tovární nastavení je 3.
Teplota -4 až 4	Umožňuje uživateli zadat, zda bude výstup „teplý“ nebo „chladný“. Hodnota Chladný vytvoří modřejší výstup než výchozí hodnota, hodnota Teplý vytvoří červenější výstup než výchozí hodnota. Poznámka: Výchozí tovární nastavení je 0.
Použít cc:/bcc: Vypnuto Zapnuto	Aktivuje použití polí Kopie a Skrytá. Poznámka: Výchozí tovární nastavení je Vypnuto.

Nabídka Nastavení FTP

Položka	Funkce
Formát PDF (.pdf) Zabezpečené PDF (.pdf) TIFF (.tif) JPEG (.jpg) XPS (.xps)	Určuje formát souboru pro odeslání přes FTP. Poznámka: Výchozí tovární nastavení je PDF (.pdf).
Verze ve formátu PDF 1.2–1.7 A–1a	Slouží k nastavení úrovně verze souboru PDF pro odesílání prostřednictvím FTP. Poznámka: Výchozí tovární nastavení je 1.5.
Typ obsahu Text Grafika Text/Fotografie Fotografie	Určuje obsah předlohy. Poznámka: Výchozí tovární nastavení je Text/Fotografie.
Zdroj obsahu Černobílá laserová Barevné laserové tiskárny Do inkoustových tiskáren Fotografie/Film Časopis Noviny Tisk Jiný	Určuje, jak byla vytvořena předloha. Poznámka: Výchozí tovární nastavení je Černobílá laserová.
Barva Vypnuto Zapnuto	Určuje, zda budou kopie tištěny barevně. Poznámka: Výchozí tovární nastavení je Zapnuto.
Rozlišení 75 dpi 150 dpi 200 dpi 300 dpi 400 dpi 600 dpi	Určuje kvalitu skenovaného obrazu v dpi (dots per inch). Poznámka: Výchozí nastavení je 150 dpi.
Tmavost 1–9	Zesvětluje nebo ztmavuje výstup. Poznámka: Výchozí tovární nastavení je 5.
Orientace Na výšku Na šířku	Určuje orientaci stránky naskenovaného obrazu. Poznámka: Výchozí tovární nastavení je Na výšku.

Položka	Funkce
<p>Formát předlohy</p> <ul style="list-style-type: none"> Letter Legal Executive Folio Statement Oficio (Mexico) Univerzální Automatická detekce formátu Kombinované formáty A4 A5 A6 JIS B5 Vlastní formát naskenovaného dokumentu [x] Předloha knihy Vizitky 3 x 5 palců 4 x 6 palců 	<p>Určuje formát papíru originálního dokumentu.</p> <p>Poznámky:</p> <ul style="list-style-type: none"> • V USA je výchozím nastavením formát Letter. • Mezinárodní výchozí tovární nastavení je A4.
<p>Strany (oboustranný tisk)</p> <ul style="list-style-type: none"> Vypnuto Dlouhý okraj Krátký okraj 	<p>Určuje orientaci textu a grafiky na stránce.</p> <p>Poznámky:</p> <ul style="list-style-type: none"> • Výchozí tovární nastavení je Vypnuto. • U možnosti Dlouhý okraj budou stránky svázané podél dlouhého okraje stránky (levý okraj u orientace na výšku, horní okraj u orientace na šířku). • U možnosti Krátký okraj budou stránky svázané podél krátkého okraje stránky (horní okraj u orientace na výšku, levý okraj u orientace na šířku).
<p>Kvalita JPEG</p> <ul style="list-style-type: none"> Nejlepší pro obsah 5–90 	<p>Nastaví kvalitu fotografického obrazu JPEG ve vztahu k velikosti souboru a kvalitě obrazu.</p> <p>Poznámky:</p> <ul style="list-style-type: none"> • Výchozí tovární nastavení je „Optimalizováno pro obsah“. • Hodnota 5 zmenšuje soubor, ale zhoršuje kvalitu obrazu. • Hodnota 90 zajišťuje nejlepší kvalitu obrazu, ale soubor je hodně velký. • Tato položka nabídky se týká všech funkcí skenování.
<p>Text – výchozí</p> <ul style="list-style-type: none"> 5–90 	<p>Slouží k nastavení kvality obrazu textového dokumentu ve vztahu k velikosti souboru a kvalitě obrazu.</p> <p>Poznámka: Výchozí tovární nastavení je 75.</p>
<p>Text/fotografie – výchozí</p> <ul style="list-style-type: none"> 5–90 	<p>Nastaví kvalitu smíšeného textového nebo fotografického dokumentu ve vztahu k velikosti souboru a kvalitě obrazu.</p> <p>Poznámka: Výchozí tovární nastavení je 75.</p>
<p>Fotografie – výchozí</p> <ul style="list-style-type: none"> 5–90 	<p>Nastaví kvalitu fotografického obrazu ve vztahu k velikosti souboru a kvalitě obrazu.</p> <p>Poznámka: Výchozí tovární nastavení je 50.</p>

Položka	Funkce
Použit vícestránkového formátu TIFF Zapnuto Vypnuto	Umožňuje výběr mezi jednostránkovými a vícestránkovými soubory TIFF. U skenování více stránek pro FTP se vytvoří buď jeden soubor TIFF obsahující všechny stránky, nebo více souborů TIFF s jedním souborem na každé stránce. Poznámky: <ul style="list-style-type: none"> • Výchozí tovární nastavení je Zapnuto. • Tato položka nabídky se týká všech funkcí skenování.
Protokol přenosu Tisk protokolu Netisknout protokol Tisknout jen kvůli chybě	Určuje, zda se bude tisknout protokol přenosu. Poznámka: Výchozím nastavením je Tisknout protokol.
Zdroj papíru pro protokol Zásobník [x] Víceúčelový podavač	Určuje zdroj papíru pro tisk protokolů FTP. Poznámka: Výchozí tovární nastavení je Zásobník 1.
Bitová hloubka FTP 1 bit 8 bit	Pomocí režimu Text/foto lze vytvářet menší soubory s využitím 1bitových obrázků. Poznámka: Výchozí tovární nastavení je 8 bitů.
Název souboru	Zadejte základní název souboru. Poznámka: Můžete zadat až 53 znaků.
Skenování vlastní úlohy Zapnuto Vypnuto	Slouží ke kopírování dokumentu, který obsahuje různé formáty papíru, v jediné úloze skenování. Poznámka: Výchozí tovární nastavení je Vypnuto.
Náhled skenování Zapnuto Vypnuto	Určuje, zda se na displeji bude zobrazovat náhled skenovaných úloh. Poznámky: <ul style="list-style-type: none"> • Výchozí tovární nastavení je Vypnuto. • Tato položka nabídky se zobrazí pouze v případě, že je nainstalován funkční naformátovaný pevný disk tiskárny.
Umožnit Uložit jako zástupce Zapnuto Vypnuto	Umožňuje vytváření zástupců adres FTP. Poznámka: Výchozí tovární nastavení je Zapnuto.
Odstranění pozadí -4 až 4	Umožňuje upravit viditelnost pozadí na kopii. Poznámka: Výchozí tovární nastavení je 0.
Vyvážení barev Azurová–červená Purpurová–zelená Žlutá–modrá	Zapíná vyvážení barev ve výstupu.

Položka	Funkce
Zeslabení barvy Zeslabení barvy Žádný Červená Zelená Modrá Výchozí prahová hodnota červené 0–255 Výchozí prahová hodnota zelené 0–255 Výchozí prahová hodnota modré 0–255	Určuje, která barva bude během skenování zeslabena a míru zeslabení. Poznámky: <ul style="list-style-type: none"> • Výchozí tovární nastavení pro Zeslabení barvy je Žádné. • Výchozí tovární nastavení pro každou prahovou hodnotu barvy je 128.
Kontrast 0–5 Nejlepší pro obsah	Určuje kontrast výstupu. Poznámka: Výchozí tovární nastavení je „Optimalizováno pro obsah“.
Zrcadlový obraz Vypnuto Zapnuto	Vytvoří zrcadlový obraz předlohy. Poznámka: Výchozí tovární nastavení je Vypnuto.
Negativní obraz Vypnuto Zapnuto	Vytvoří negativní obraz předlohy. Poznámka: Výchozí tovární nastavení je Vypnuto.
Detail stínu -4 až 4	Upravuje množství viditelných detailů ve stínech ve skenovaném obrazu. Poznámka: Výchozí tovární nastavení je 0.
Oprava šikmého posunu v podavači ADF Automatický režim Vypnuto Zapnuto	Opravuje jemné zešikmení naskenovaného obrazu. Poznámky: <ul style="list-style-type: none"> • Výchozí tovární nastavení je Automaticky. • Tato položka nabídky je podporována jen u vybraných modelů tiskáren.
Skenování od okraje k okraji Vypnuto Zapnuto	Určuje, zda je předloha skenována od okraje k okraji. Poznámka: Výchozí tovární nastavení je Vypnuto.
Ostrost 1–5	Upraví intenzitu ostrosti naskenovaného dokumentu. Poznámka: Výchozí tovární nastavení je 3.
Teplota -4 až 4	Umožňuje uživateli zadat, zda bude výstup „teplý“ nebo „chladný“. Hodnota Chladný vytvoří modřejší výstup než výchozí hodnota, hodnota Teplý, vytvoří červenější výstup než výchozí hodnota. Poznámka: Výchozí tovární nastavení je 0.

Nabídka Jednotka flash

Nastavení skenování

Položka	Funkce
Formát PDF (.pdf) Zabezpečené PDF TIFF (.tif) JPEG (.jpg) XPS (.xps)	Určuje formát souboru zasílaného prostřednictvím serveru FTP. Poznámka: Výchozí tovární nastavení je PDF (.pdf).
Verze ve formátu PDF 1.2–1.7 A-1a	Nastaví verzi souboru PDF zasílaného prostřednictvím serveru FTP. Poznámka: Výchozí tovární nastavení je 1.5.
Typ obsahu Text Grafika Text/Fotografie Fotografie	Určuje obsah předlohy. Poznámka: Výchozí tovární nastavení je Text/Fotografie.
Zdroj obsahu Černobílá laserová Barevné laserové tiskárny Inkoustové tiskárny Fotografie/Film Časopis Noviny Tisk Jiný	Určuje, jak byla vytvořena předloha. Poznámka: Výchozí tovární nastavení je Černobílá laserová.
Rozlišení 75 dpi 150 dpi 200 dpi 300 dpi 400 dpi 600 dpi	Určuje rozlišení naskenovaného dokumentu v dpi (dots per inch). Poznámka: Výchozí nastavení je 150 dpi.
Tmavost 1–9	Zesvětluje nebo ztmavuje výstup. Poznámka: Výchozí tovární nastavení je 5.
Orientace Na výšku Na šířku	Určuje orientaci naskenovaného obrazu. Poznámka: Výchozí tovární nastavení je Na výšku.

Položka	Funkce
<p>Formát předlohy</p> <ul style="list-style-type: none"> Letter Legal Executive Folio Statement Oficio (Mexico) Automatická detekce formátu Kombinované formáty A4 A5 A6 JIS B5 Letter – nestandardní A5 – nestandardní Legal – nestandardní A4 – nestandardní Vlastní formát naskenovaného dokumentu [x] Předloha knihy Vizitky 3 x 5 palců 4 x 6 palců 	<p>Určuje formát papíru originálního dokumentu.</p> <p>Poznámka: V USA je výchozím nastavením formát Letter. Mezinárodní výchozí tovární nastavení je A4.</p>
<p>Strany (oboustranný tisk)</p> <ul style="list-style-type: none"> Vypnuto Dlouhý okraj Krátký okraj 	<p>Určuje orientaci textu a grafiky na stránce.</p> <p>Poznámky:</p> <ul style="list-style-type: none"> • Výchozí tovární nastavení je Vypnuto. • U možnosti Dlouhý okraj budou stránky svázané podél dlouhého okraje stránky (levý okraj u orientace na výšku, horní okraj u orientace na šířku). • U možnosti Krátký okraj budou stránky svázané podél krátkého okraje stránky (horní okraj u orientace na výšku, levý okraj u orientace na šířku).
<p>Kvalita JPEG</p> <ul style="list-style-type: none"> Nejlepší pro obsah 5–90 	<p>Nastaví kvalitu fotografického obrazu JPEG ve vztahu k velikosti a kvalitě souboru.</p> <p>Poznámky:</p> <ul style="list-style-type: none"> • Výchozí tovární nastavení je „Optimalizováno pro obsah“. • Hodnota 5 zmenšuje soubor, ale zhoršuje kvalitu obrazu. • Hodnota 90 zajišťuje nejlepší kvalitu obrazu, ale soubor je hodně velký. • Tato položka nabídky se týká všech funkcí skenování.
<p>Text – výchozí</p> <ul style="list-style-type: none"> 5–90 	<p>Slouží k nastavení kvality obrazu textového dokumentu ve vztahu k velikosti souboru a kvalitě obrazu.</p> <p>Poznámka: Výchozí tovární nastavení je 75.</p>
<p>Text/fotografie – výchozí</p> <ul style="list-style-type: none"> 5–90 	<p>Slouží k nastavení kvality obrazu smíšeného textového a fotografického dokumentu ve vztahu k velikosti souboru a kvalitě.</p> <p>Poznámka: Výchozí tovární nastavení je 75.</p>
<p>Fotografie – výchozí</p> <ul style="list-style-type: none"> 5–90 	<p>Nastaví kvalitu fotografického obrazu ve vztahu k velikosti souboru a kvalitě.</p> <p>Poznámka: Výchozí tovární nastavení je 50.</p>

Položka	Funkce
Použit vícestránkového formátu TIFF Zapnuto Vypnuto	Umožňuje výběr mezi jednostránkovými a vícestránkovými soubory TIFF. U skenování více stránek na server FTP se vytvoří buď jeden soubor TIFF obsahující všechny stránky, nebo více souborů TIFF s jedním souborem na každé stránce. Poznámky: <ul style="list-style-type: none"> • Výchozí tovární nastavení je Zapnuto. • Tato položka nabídky se týká všech funkcí skenování.
Název souboru	Umožňuje zadat základní název souboru. Poznámka: Je povoleno maximálně 53 znaků.
Skenování vlastní úlohy Zapnuto Vypnuto	Slouží ke kopírování dokumentu obsahujícího různé formáty papíru v jediné úloze kopírování. Poznámka: Výchozí tovární nastavení je Vypnuto.
Náhled skenování Zapnuto Vypnuto	Určuje, zda se na displeji zobrazí náhled pro úlohy skenování. Poznámka: Výchozí tovární nastavení je Vypnuto.
Odstranění pozadí -4 až 4	Umožňuje upravit viditelnost pozadí na kopii. Poznámka: Výchozí tovární nastavení je 0.
Kontrast 0–5 Nejlepší pro obsah	Určuje kontrast naskenovaného obrazu. Poznámka: Výchozí tovární nastavení je „Optimalizováno pro obsah“.
Zrcadlový obraz Vypnuto Zapnuto	Vytvoří zrcadlový obraz předlohy. Poznámka: Výchozí tovární nastavení je Vypnuto.
Negativní obraz Vypnuto Zapnuto	Vytvoří negativní obraz předlohy. Poznámka: Výchozí tovární nastavení je Vypnuto.
Detail stínu -4 až 4	Upravuje množství viditelných detailů ve stínech ve skenovaném obrazu. Poznámka: Výchozí tovární nastavení je 0.
Skenování od okraje k okraji Vypnuto Zapnuto	Určuje, zda se předloha skenuje od okraje k okraji. Poznámka: Výchozí tovární nastavení je Vypnuto.
Ostrost 1–5	Upravuje intenzitu ostrosti skenovaného obrazu. Poznámka: Výchozí tovární nastavení je 3.
Teplota -4 až 4	Umožňuje uživateli zadat, zda bude výstup „teplý“ nebo „chladný“. Hodnota Chladný vytvoří modřejší výstup než výchozí hodnota, hodnota Teplý, vytvoří červenější výstup než výchozí hodnota.

Nastavení tisku

Počet kopií 1–999	Určení výchozího počtu kopií u každé tiskové úlohy. Poznámka: Výchozí tovární nastavení je 1.
Zdroj papíru Zásobník [x] Víceúčelový podavač Ruční výběr Ručně obálky	Nastavení výchozího zdroje papíru pro všechny tiskové úlohy. Poznámka: Výchozí tovární nastavení je Zásobník 1.
Skládat kopie (1,1,1) (2,2,2) (1,2,3) (1,2,3)	Vyrovnání stránek tiskové úlohy ve správném pořadí při tisku více kopií. Poznámka: Výchozí tovární nastavení je (1,2,3) (1,2,3).
Strany (oboustranný tisk) Jednostranný Dvoustranný	Určuje, zda tiskárna tiskne na jednu stranu nebo na obě strany papíru. Poznámka: Výchozí nastavení je 1stranný tisk.
Sešívání Vypnuto Zapnuto	Určuje, zda mají být výtisky sešity. Poznámky: <ul style="list-style-type: none"> • Výchozí tovární nastavení je Vypnuto. • Tato nabídka se zobrazí jen v případě, že je instalována sešivací dokončovací schránka.
Oboustranné přeložení Dlouhý okraj Krátký okraj	Definuje vazbu pro oboustranně potištěné stránky s ohledem na orientaci stránek. Poznámky: <ul style="list-style-type: none"> • U možnosti Dlouhý okraj budou stránky svázané podél dlouhého okraje stránky (levý okraj u orientace na výšku, horní okraj u orientace na šířku). • U možnosti Krátký okraj budou stránky svázané podél krátkého okraje stránky (horní okraj u orientace na výšku, levý okraj u orientace na šířku).
Šetřič papíru Vypnuto 2 na list 3 na list 4 na list 6 na list 9 na list 12 na list 16 na list	Určuje, že se obrazy více stránek vytisknou na jednu stranu listu papíru. Poznámky: <ul style="list-style-type: none"> • Výchozí tovární nastavení je Vypnuto. • Vybrané číslo je počet obrazů stránek, které se budou tisknout na jednu stranu.
Pořadí ve spořiči papíru Horizontálně Opačné horizontální Opačné vertikální Vertikálně	Určuje umístění více obrazů stránek. Poznámky: <ul style="list-style-type: none"> • Výchozí tovární nastavení je Horizontální. • Umístění závisí na počtu stránek a na jejich orientaci (na výšku nebo na šířku).
Orientace papíru ve spořiči papíru Automatický režim Na šířku Na výšku	Určuje orientaci vícestránkového dokumentu. Poznámka: Výchozí tovární nastavení je Automaticky. Tiskárna volí mezi orientací na výšku a na šířku.

Hranice spořiče papíru Žádný Plné	Vytiskne okolo každého obrazu stránky rámeček. Poznámka: Výchozí tovární nastavení je Žádný.
Oddělovací listy Vypnuto Mezi kopiemi Mezi úlohy Mezi listy	Určuje, zda se vloží prázdné oddělovací listy. Poznámky: <ul style="list-style-type: none"> • Výchozí tovární nastavení je Vypnuto. • Možnost Mezi kopie vloží prázdný list mezi každou kopii tiskové úlohy, pokud je funkce Skládat kopie nastavena na hodnotu (1,2,3) (1,2,3). Pokud je funkce Skládat kopie nastavena na hodnotu (1,1,1) (2,2,2), bude prázdná stránka vložena mezi každou sadu vytištěných stránek, např. za všechny první stránky, za všechny 2. stránky atd. • Při použití hodnoty Mezi úlohy se vkládají prázdné listy mezi jednotlivé tiskové úlohy. • Při použití hodnoty stránky se vloží prázdný list za každou stránku tiskové úlohy. Toto nastavení je užitečné při tisku na průhledné folie nebo v případě, že chcete do dokumentu vkládat prázdné listy.
Zdroj oddělovacích listů Zásobník [x] Víceúčelový podavač	Určení zdroje papíru pro oddělovací listy. Poznámka: Výchozí tovární nastavení je Zásobník 1.
Prázdné strany Netisknout Tisk	Určuje, zda se mají do tiskové úlohy vkládat prázdné stránky. Poznámka: Výchozí tovární nastavení je Netisknout.

Nastavení tisku

Nabídka Nastavení

Položka	Použití
Jazyk tiskárny Emulace PCL Emulace PS	Nastaví jazyk tiskárny. Poznámky: <ul style="list-style-type: none"> • Výchozí tovární nastavení je Emulace PCL. • Nastavení výchozího jazyka tiskárny nezabrání softwarovému programu odesílat tiskové úlohy, které používají jiný jazyk tiskárny.
Čekání úloh Zapnuto Vypnuto	Určuje, že tiskové úlohy budou odebrány z tiskové fronty, pokud vyžadují nedostupné možnosti nebo vlastní nastavení. Tiskové úlohy odebrané z tiskové fronty budou uloženy do samostatné tiskové fronty, aby se jiné úlohy mohly normálně tisknout. Po získání chybějících informací nebo možností se uložené úlohy vytisknou. Poznámky: <ul style="list-style-type: none"> • Výchozí tovární nastavení je Vypnuto. • Toto nastavení se zobrazí pouze v případě, když je nainstalován naformátovaný, funkční pevný disk tiskárny. Cílem tohoto požadavku je zajistit, aby nedošlo k odstranění uložených úloh v případě výpadku napájení tiskárny.

Položka	Použití
Oblast tisku Normální Celá stránka	Nastaví logické a fyzické oblasti tisku. Poznámky: <ul style="list-style-type: none"> • Výchozí tovární nastavení je Normální. Při pokusu o tisk dat do netisknutelné oblasti definované nastavením Normální ořízne tiskárna obrázky u okraje tisknutelné oblasti. • Nastavení Celá stránka umožňuje přesunout obrázek do netisknutelné oblasti definované nastavením Normální, tiskárna však ořízne obrázky u okraje definovaného nastavením Normální. Toto nastavení se vztahuje pouze na stránky tištěné s využitím překladače jazyka PCL 5e. Nemá žádný vliv na stránky tištěné s využitím překladače jazyka PCL XL nebo PostScript.
Stahovat do RAM Flash Disk	Nastaví umístění, kam se mají uložit stažené zdroje. Poznámky: <ul style="list-style-type: none"> • Výchozí tovární nastavení je RAM. Ukládání stažených zdrojů do paměti RAM je dočasné. • Při stahování souborů do paměti flash nebo na pevný disk tiskárny budou soubory umístěny do trvalého úložiště. Stažené soubory zůstanou v paměti flash nebo na pevném disku tiskárny i po vypnutí tiskárny. • Toto nastavení se zobrazí pouze v případě, když je nainstalována naformátovaná, funkční jednotka paměti flash nebo pevný disk tiskárny.
Šetření zdroji Zapnuto Vypnuto	Určuje způsob správy dočasně stažených zdrojů, jako jsou například písma a makra uložená v paměti RAM, když tiskárna přijme úlohu, která vyžaduje více paměti, než je k dispozici. Poznámky: <ul style="list-style-type: none"> • Výchozí tovární nastavení je Vypnuto. To nastaví tiskárnu tak, aby zachovala stažené soubory pouze do chvíle, než je zapotřebí paměť. Stažené soubory jsou smazány, aby bylo možné zpracovat tiskové úlohy. • Při nastavení Zapnuto bude tiskárna uchovávat stažené zdroje během změn jazyka tiskárny a resetování tiskárny. Pokud v tiskárně dojde paměť, zobrazí se hlášení Plná paměť [38] a stažené soubory se neodstraní.
Pořadí tisku Vytisknout vše Abecedně Od nejstarších Od nejnovějších	Určuje pořadí, v němž jsou tištěny pozdržené a důvěrné úlohy, pokud je zvolena možnost Tisknout vše. Poznámka: Výchozí tovární nastavení je Abecedně. Tiskové úlohy se na ovládacím panelu tiskárny vždy objevují v abecedním pořadí.

Nabídka Dokončování

Položka	Použití
Strany (oboustranný tisk) 1stranný 2stranný	Určuje, zda je oboustranný tisk nastaven jako výchozí pro všechny tiskové úlohy. Poznámky: <ul style="list-style-type: none"> • Výchozí nastavení je 1stranný tisk. • Můžete nastavit oboustranný tisk v softwaru tiskárny. Uživatelé se systémem Windows: Klepněte na položku Soubor >Tisk a potom klepněte na možnost Vlastnosti, Předvolby, Možnosti nebo Nastavení. Uživatelé se systémem Macintosh: Zvolte položku Soubor >Tisk a potom upravte nastavení v dialogovém okně Tisk a místních nabídkách.

Položka	Použití
Vazba při oboustranném tisku Dlouhý okraj Krátký okraj	Určuje způsob, jakým se vážou a tisknou oboustranně vytištěné stránky ve vztahu k orientaci stránky. Poznámky: <ul style="list-style-type: none"> • Výchozí tovární nastavení je Dlouhý okraj. V tomto případě budou stránky svázané podél dlouhého okraje stránky (levý okraj u orientace na výšku, horní okraj u orientace na šířku). • U možnosti Krátký okraj budou stránky svázané podél krátkého okraje stránky (horní okraj u orientace na výšku, levý okraj u orientace na šířku).
Počet kopií 1–999	Určuje výchozí počet kopií pro každou tiskovou úlohu. Poznámka: Výchozí nastavení je 1.
Prázdné stránky Netisknout Tisk	Určuje, zda se mají do tiskové úlohy vkládat prázdné stránky. Poznámka: Výchozí tovární nastavení je Netisknout.
Skládat kopie (1,1,1) (2,2,2) (1,2,3) (1,2,3)	Vyrovnání stránek tiskové úlohy ve správném pořadí při tisku více kopií. Poznámky: <ul style="list-style-type: none"> • Výchozí tovární nastavení je (1,1,1) (2,2,2). • Při nastavení Zapnuto budou tiskové úlohy skládány postupně.
Oddělovací listy Vypnuto Mezi kopie Mezi úlohy Mezi listy	Určuje, zda se vloží prázdné oddělovací listy. Poznámky: <ul style="list-style-type: none"> • Výchozí tovární nastavení je Žádný. • Možnost Mezi kopie vloží prázdný list mezi každou kopii tiskové úlohy, pokud je možnost Skládat nastavena na hodnotu (1,2,3) (1,2,3). Pokud je možnost Skládat nastavena na hodnotu (1,1,1) (2,2,2), bude prázdná stránka vložena mezi každou sadu vytištěných stránek, např. za všechny první stránky, za všechny 2. stránky atd. • Při použití hodnoty Mezi úlohy se vkládají prázdné listy mezi jednotlivé tiskové úlohy. • Při použití hodnoty Mezi listy se vloží prázdný list za každou stránku tiskové úlohy. Toto nastavení je užitečné při tisku na průhledné folie nebo chcete-li do dokumentu vkládat prázdné listy.
Zdroj oddělovacích listů Zásobník [x] Ruční podavač	Určení zdroje papíru pro oddělovací listy. Poznámky: <ul style="list-style-type: none"> • Výchozím nastavením výrobce je Zásobník 1 (standardní zásobník). • Má-li se ruční podavač objevit jako nastavení nabídky, nastavte položku Konfigurace ručního podavače na možnost „Kazeta“.
Více stránek na list Vypnuto 2 na list 3 na list 4 na list 6 na list 9 na list 12 na list 16 na list	Tisk obrazů více stránek na jednu stranu papíru. Poznámky: <ul style="list-style-type: none"> • Výchozí tovární nastavení je Vypnuto. • Vybrané číslo je počet obrazů stránek, které se budou tisknout na jednu stranu.

Položka	Použití
Pořadí ve spořiči papíru Horizontálně Opačné horizontální Opačné vertikálně Vertikálně	Určuje umístění obrazů stránek, pokud se používá funkce Více stránek na list. Poznámky: <ul style="list-style-type: none"> • Výchozí tovární nastavení je Horizontální. • Umístění závisí na počtu stránek a na jejich orientaci (na výšku nebo na šířku).
Orientace papíru ve spořiči papíru Automatický režim Na šířku Na výšku	Určuje orientaci vícestránkového dokumentu. Poznámka: Výchozí tovární nastavení je Automaticky. Tiskárna volí mezi orientací na výšku a na šířku.
Hranice spořiče papíru Žádný Plné	Vytiskne rámeček, pokud se používá Spořič papíru. Poznámka: Výchozí tovární nastavení je Žádný.
Sešít výtisk Vypnuto Zapnuto	Určuje, zda budou tiskové úlohy sešívány. Poznámky: <ul style="list-style-type: none"> • Výchozí tovární nastavení je Vypnuto. • Tato položka nabídky se zobrazí jen v případě, že je instalována podporovaná dokončovací sešíváčka.
Spustit test sešíváčky	Vytiskne sestavu potvrzující, že sešíváčka funguje správně. Poznámka: Tato položka nabídky se zobrazí jen v případě, že je instalována podporovaná dokončovací sešíváčka.

nabídka Kvalita

Položka	Činnost
Rozlišení tisku 300 dpi 600 dpi 1200 dpi 1200 Image Q 2400 Image Q	Určuje rozlišení vytištěné úlohy v dpi (dots per inch). Poznámka: Výchozím nastavením výrobce je 600 dpi.
Zvýšení pixelů Vypnuto Písma Horizontálně Vertikálně Oba směry Izolovaný	Umožňuje jasnější tisk více pixelů ve svazcích, a tím horizontální či vertikální zlepšení obrazů nebo vylepšení písma. Poznámka: Výchozí tovární nastavení je Vypnuto.
Tmavost toneru 1–10	Zesvětluje nebo ztmavuje tištěný výstup. Poznámky: <ul style="list-style-type: none"> • Výchozí tovární nastavení je 8. • Výběr nižší hodnoty přispěje k úspoře toneru.

Položka	Činnost
Zvýraznit tenké čáry Zapnuto Vypnuto	Zapnutí režimu tisku, který je vhodnější pro soubory jako jsou stavební výkresy, mapy, schémata elektrických obvodů a vývojové diagramy. Poznámky: <ul style="list-style-type: none"> • Výchozí tovární nastavení je Vypnuto. • Tuto možnost lze nastavit v softwaru tiskárny. V případě, že jste uživatel systému Windows, klepněte na položku Soubor >Tisk a potom klepněte na možnost Vlastnosti, Předvolby, Možnosti nebo Nastavení. V systému Macintosh zvolte položku Soubor >Tisk a potom upravte nastavení v dialogovém okně Tisk a místních nabídkách. • Chcete-li funkci nastavit pomocí serveru Embedded Web Server, zadejte do pole adresy webového prohlížeče adresu IP síťové tiskárny.
Korekce šedé Automatický režim Vypnuto	Automatická úprava optimalizace kontrastu pro obrázky. Poznámka: Výchozí tovární nastavení je Automaticky.
Jas -6 až 6	Umožňuje úpravu tištěného výstupu pomocí zesvětlení nebo ztmavení. Zesvětlením výstupu můžete ušetřit toner. Poznámka: Výchozí tovární nastavení je 0.
Kontrast 0–5	Upraví kontrast tištěných objektů. Poznámka: Výchozí tovární nastavení je 0.

Nabídka Evidence úloh

Poznámka: Tato položka nabídky se zobrazí pouze v případě, že je nainstalován naformátovaný funkční pevný disk tiskárny. Pevný disk tiskárny nesmí být chráněn proti čtení či zápisu nebo proti zápisu.

Položka	Činnost
Protokol evidence úloh Vypnuto Zapnuto	Určuje, zda tiskárna vytváří protokol přijatých tiskových úloh. Poznámka: Výchozí tovární nastavení je Vypnuto.
Nástroje evidence úloh	Umožňuje tisknout a odstraňovat soubory protokolu nebo je exportovat na jednotku flash.
Četnost evidence úloh Každý týden Každý měsíc	Určuje a nastavuje, jak často se soubor protokolu vytváří. Poznámka: Výchozí nastavení je Každý měsíc.
Akce protokolu na konci četnosti Žádný Odeslat e-mailem aktuální protokol Odeslat e-mailem aktuální protokol a odstranit ho Vystavit aktuální protokol Vystavit a odstranit aktuální protokol	Určuje a nastavuje, jak tiskárna reaguje při vypršení prahu četnosti. Poznámka: Výchozí tovární nastavení je Žádný.
Disk je téměř plný. Vypnuto 1 – 99	Specifikuje maximální velikost souboru protokolu předtím, než tiskárna spustí Akci při téměř plném disku. Poznámka: Výchozí tovární nastavení je 5.

Položka	Činnost
Akce při téměř plném disku Žádný Odeslat e-mailem aktuální protokol Odeslat e-mailem aktuální protokol a odstranit ho Odeslat e-mailem nejstarší protokol a odstranit ho Vystavit aktuální protokol Vystavit a odstranit aktuální protokol Vystavit a odstranit nejstarší protokol Odstranit aktuální protokol Odstranit nejstarší protokol Odstranit všechny protokoly Odstranit všechny protokoly kromě aktuálního	Určuje a nastavuje, jak tiskárna reaguje, když je téměř plný pevný disk. Poznámky: <ul style="list-style-type: none"> • Výchozí tovární nastavení je Žádný. • Hodnota definovaná v položce Disk je téměř plný určuje, kdy bude akce spuštěna.
Akce při plném disku Žádný Odeslat e-mailem aktuální protokol a odstranit ho Odeslat e-mailem nejstarší protokol a odstranit ho Vystavit a odstranit aktuální protokol Vystavit a odstranit nejstarší protokol Odstranit aktuální protokol Odstranit nejstarší protokol Odstranit všechny protokoly Odstranit všechny protokoly kromě aktuálního	Určuje a nastavuje, jak tiskárna reaguje, když využití disku dosáhne maximální mezní hodnoty (100 MB). Poznámka: Výchozí tovární nastavení je Žádný.
Adresa URL pro vystavení protokolů	Určuje a nastavuje, kam tiskárna vystaví protokoly evidence úloh.
E-mailová adresa pro zasílání protokolů	Určuje e-mailovou adresu, na kterou bude zařízení zasílat protokoly evidence úloh.
Předpona souboru protokolu	Můžete zadat předponu názvu souboru protokolu. Poznámka: Jako výchozí předpona souboru protokolu se používá aktuální název hostitele definovaný v nabídce TCP/IP.

Nabídka Nástroje

Položka	Použití
Odstr.pozdržené úlohy Důvěrná Pozdržená Neobnovená Vše	Odstraní důvěrné a pozdržené úlohy z pevného disku tiskárny. Poznámky: <ul style="list-style-type: none"> • Výběr nastavení ovlivňuje pouze tiskové úlohy, které se nacházejí v tiskárně. Záložky, tiskové úlohy na jednotkách flash a další typy pozdržených úloh nejsou ovlivněny. • Výběrem hodnoty Neobnovená odeberete všechny tiskové a pozdržené úlohy, které <i>nebyly</i> obnoveny z pevného disku tiskárny nebo z paměti.

Položka	Použití
Formát Flash Ano Ne	Naformátujte paměť flash. Výstraha—nebezpečí poškození: Během formátování flash paměti tiskárnu nevyplínejte. Poznámky: <ul style="list-style-type: none"> • Volbou Ano vymažete všechna data uložená v paměti flash. • Volba Ne zruší požadavek na formátování. • Pojem paměť flash označuje paměť, kterou do tiskárny přidáte nainstalováním paměťové karty flash. • Volitelná paměťová karta flash nesmí být chráněna proti čtení/zápisu nebo zápisu. • Tato položka nabídky se zobrazí pouze v případě, že je nainstalována paměťová karta flash a neobsahuje žádné vady.
Odstranit položky stažené na disk Ihned odstranit Neodstraňovat	Odstraní z pevného disku tiskárny stažené položky, včetně všech pozdržených úloh, úloh v paměti a zaparkovaných úloh. Poznámky: <ul style="list-style-type: none"> • Položka Odstranit nastaví tiskárnu tak, aby odstranila stažené soubory a aby se po dokončení procesu odstraňování displej vrátil na původní obrazovku. • Hodnota Neodstraňovat nastaví tiskárnu tak, že se displej u modelů tiskáren s dotykovým displejem vrátí do hlavní nabídky Nástroje. Když vyberete hodnotu Neodstraňovat u modelů tiskáren bez dotykového displeje, displej se po dokončení odstranění vrátí na původní obrazovku.
Aktivovat hexadecimální trasování	Pomáhá nalézt zdroj problému s tiskovou úlohou. Poznámky: <ul style="list-style-type: none"> • Je-li aktivováno, veškerá data zasílaná na tiskárnu jsou vytištěna v hexadecimálním a znakovém vyjádření a nejsou spouštěny řídicí kódy. • Hexadecimální trasování ukončíte nebo deaktivujete vypnutím nebo resetováním tiskárny.
Odhad pokrytí Vypnuto Zapnuto	Nabízí odhad procentuálního pokrytí stránky tonerem. Odhad je vytištěn na samostatné stránce na konci každé tiskové úlohy. Poznámka: Výchozí nastavení je Vypnuto.

Nabídka XPS

Položka	Použití
Stránky s chybami tisku Vypnuto Zapnuto	Tiskne stránku s informacemi o chybách, včetně chyb s označením XML. Poznámka: Výchozí nastavení je Vypnuto.

Nabídka PDF

Položka	Použití
Na celou stránku Ano Ne	Přizpůsobení obsahu stránky formátu vybraného papíru Poznámka: Výchozí tovární nastavení je Ne.

Položka	Použití
Anotace Netisknout Tisk	Tisk anotací v PDF Poznámka: Výchozí tovární nastavení je Netisknout.

nabídka PostScript

Položka	Činnost
Tisk PS chyb Zapnuto Vypnuto	Vytiskne stránku obsahující chybu PostScriptu. Poznámka: Výchozí tovární nastavení je Vypnuto.
Režim spuštění se zamknutým PS Zapnuto Vypnuto	Zakáže soubor SysStart. Poznámka: Výchozí tovární nastavení je Vypnuto.
Priorita fontu Rezydentní Paměť flash/Disk	Stanovení pořadí hledání písem. Poznámky: <ul style="list-style-type: none"> • Rezydentní je výchozím továrním nastavením. • Aby byla tato položka nabídky dostupná, musí být v tiskárně nainstalována a správně fungovat zformátovaná paměťová karta flash nebo pevný disk. • Paměťová karta flash nebo pevný disk tiskárny nesmí být chráněn proti čtení a zápisu, proti zápisu a nesmí být chráněn ani heslem. • Vyrovnávací paměť úloh nesmí být nastavena na 100 %.

nabídka Emulace PCL

Položka	Činnost
Zdroj fontů Rezydentní Disk Stahování Blesk Vše	Určení sady písem použitých v nabídce Název písma. Poznámky: <ul style="list-style-type: none"> • Rezydentní je výchozím továrním nastavením. Zobrazí výchozí tovární sadu písem staženou do paměti RAM. • Nastavení Flash a Disk zobrazí všechna písma rezydentní v dané možnosti. • Volitelná paměť flash musí být správně naformátována a nesmí být chráněna proti čtení/zápisu, proti zápisu nebo chráněna heslem. • Stahování zobrazuje všechna písma stažená do paměti RAM. • Při použití možnosti Vše se zobrazí všechna písma dostupná pro jakýkoli doplněk.
Název písma Courier 10	Určení konkrétního písma a doplňku, kde je uloženo. Poznámka: Výchozí nastavení je Courier 10. Courier 10 zobrazuje název písma, identifikaci písma a místo uložení v tiskárně. Zkratky zdrojů písem jsou R pro rezydentní, F pro paměť flash, K pro disk a D pro stažení.

Položka	Činnost
Sada symbolů 10U PC-8 12U PC-850	Určení sady symbolů pro jednotlivé názvy písem. Poznámky: <ul style="list-style-type: none"> • 10U PC-8 je americkým výchozím továrním nastavením. 12U PC-850 je mezinárodním výchozím továrním nastavením. • Sada symbolů je sada písmen a číselných znaků, interpunkčních znamének a speciálních symbolů. Sady symbolů podporují různé jazyky nebo specifické programy, například matematické symboly pro vědecké texty. Jsou zobrazeny pouze podporované sady symbolů.
Nastavení emulace PCL Bodová velikost 1,00–1008,00	Změna bodové velikosti pro škálovatelná typografická písma. Poznámky: <ul style="list-style-type: none"> • Výchozí tovární nastavení je 12. • Bodová velikost označuje výšku znaků v písmu. Jeden bod se rovná přibližně 0,36 mm. • Bodové velikosti lze měnit po 0,25 bodu.
Nastavení emulace PCL Rozteč 0,08-100	Určuje rozteč písma pro škálovatelná písma s konstantní roztečí. Poznámky: <ul style="list-style-type: none"> • Výchozí tovární nastavení je 10. • Velikost rozteče se odvíjí od počtu znaků s pevnou mezerou na jeden palec (cpi). • Rozteč může být navyšována po 0,01 cpi. • Pro neškálovatelné fonty s konstantní roztečí se rozteč zobrazí, ale nelze ji změnit.
Nastavení emulace PCL Orientace Na výšku Na šířku	Určení orientace textu a grafiky na stránce. Poznámky: <ul style="list-style-type: none"> • Výchozí tovární nastavení je Na výšku. Při orientaci na výšku se text a grafika tiskne rovnoběžně s kratším okrajem stránky. • Při orientaci na šířku se text a grafika tiskne rovnoběžně s delším okrajem stránky.
Nastavení emulace PCL Řádků na stránku 1–255	Určuje počet řádků, které se vytisknou na každé stránce. Poznámky: <ul style="list-style-type: none"> • V USA je výchozí tovární nastavení 60. Mezinárodní výchozí nastavení je 64. • Tiskárna nastavuje velikost prostoru mezi řádky na základě nastavení počtu řádků na stránku, formátu papíru a orientace. Před změnou nastavení počtu řádků na stránku zvolte správný formát papíru a správnou orientaci.
Nastavení emulace PCL Šířka A4 198 mm 203 mm	Nastavení tiskárny pro tisk na papír formátu A4. Poznámky: <ul style="list-style-type: none"> • 198 mm je výchozí nastavení výrobce. • Nastavení 203 mm nastaví šířku stránky tak, aby to umožňovalo tisk osmdesáti znaků s roztečí 10.
Nastavení emulace PCL Vkládat CR za LF Zapnuto Vypnuto	Nastavení automatického vložení znaku konce řádku (CR) po znaku LF (posun na další řádek). Poznámka: Výchozí tovární nastavení je Vypnuto.

Položka	Činnost
Nastavení emulace PCL Vkládat LF za CR Zapnuto Vypnuto	Nastavení automatického vložení znaku LF (posun na další řádek) za CR (znak pro konec řádku). Poznámka: Výchozí tovární nastavení je Vypnuto.
Přečíslování zásobníků Přiřadit uni. podavač Vypnuto Žádný 0–199 Přiřadit zásobník [x] Vypnuto Žádný 0–199 Přiřadit ruč. pod. pap. Vypnuto Žádný 0–199 Přiřadit ruč. podavač obálek Vypnuto Žádný 0–199	Konfigurace tiskárny pro práci se softwarem nebo programy, které používají jiné označení zdrojů pro zásobníky a podavače. Poznámky: <ul style="list-style-type: none"> • Výchozí tovární nastavení je Vypnuto. • Nastavení Žádný ignoruje příkaz Vybrat podávání papíru. Tato volba se zobrazí, pouze když je vybrána překladačem PCL 5. • Položka 0 – 199 umožňuje přiřazení vlastního nastavení.
Přečíslování zásobníků Zobrazit výchozí nastavení Univ.p.výchozí = 8 Vých. zásobník 1 = 1 Vých. zásobník 4 = 1 Vých. zásobník 5 = 1 Vých. zásobník 20 = 1 Vých. zásobník 21 = 1 Výchozí obálka = 6 Ruční pod. výchozí = 2 Ručně ob. vých. = 3	Zobrazení výrobního nastavení přiřazeného jednotlivým zásobníkům nebo podavačům.
Přečíslování zásobníků Obnovit výchozí nastavení Ano Ne	Obnovení výrobního nastavení všech přiřazených zásobníků a podavačů.

Nabídka HTML

Položka		Použití
Název písma Albertus MT Antique Olive Apple Chancery Arial MT Avant Garde Bodoni Bookman Chicago Clarendon Cooper Black Copperplate Coronet Courier Eurostile Garamond Geneva Gill Sans Goudy Helvetica Hoefler Text Intl CG Times Intl Courier Intl Univers	Joanna MT Letter Gothic Lubalin Graph Marigold MonaLisa Recut Monaco New CenturySbk New York Optima Oxford Palatino StempelGaramond Taffy Times TimesNewRoman Univers Zapf Chancery NewSansMTCS NewSansMTCT New SansMTJA NewSansMTKO	Nastaví výchozí písmo pro dokumenty HTML. Poznámka: V dokumentech HTML bez specifikovaného písma se použije písmo Times.

Položka	Použití
Velikost písma 1–255 bodů	Nastaví výchozí velikost písma pro dokumenty HTML. Poznámky: <ul style="list-style-type: none"> • Výchozí tovární nastavení je 12 bodů. • Velikost písma lze zvětšovat v přírůstcích po 1 bodu.
Přizpůsobit 1–400%	Přizpůsobí výchozí písmo pro dokumenty HTML. Poznámky: <ul style="list-style-type: none"> • Výchozí nastavení je 100%. • Přizpůsobení písma lze zvětšovat v 1% přírůstcích.
Orientace Na výšku Na šířku	Nastaví orientaci stránky pro dokumenty HTML. Poznámka: Výchozí nastavení je Na výšku.
Velikost okraje 8–255 mm	Nastaví okraj stránky pro dokumenty HTML. Poznámky: <ul style="list-style-type: none"> • Výchozí tovární nastavení je 19 mm. • Velikost okraje lze zvětšovat v přírůstcích po 1 mm.

Položka	Použití
Pozadí Netisknout Tisk	Určuje, zda se u dokumentů HTML má tisknout pozadí. Poznámka: Výchozí tovární nastavení je Tisk.

Nabídka Obrázek

Položka	Použití
Automatické přizpůsobení Zapnuto Vypnuto	Vybere optimální formát, měřítko a orientaci papíru. Poznámka: Výchozí nastavení je Zapnuto. Zapnutím tohoto nastavení potlačíte nastavení měřítka a orientace u některých obrázků.
Invertovat Zapnuto Vypnuto	Invertuje dvoubarevné monochromatické obrázky. Poznámky: <ul style="list-style-type: none"> • Výchozí nastavení je Vypnuto. • Toto nastavení se nevztahuje na obrázky GIF a JPEG.
Měřítko Ukotvit vlevo nahoře Nejlepší Ukotvit ve středu Přizpůsobit výšku/šířku Přizpůsobit výšku Přizpůsobit šířku	Přizpůsobí obrázek vybranému formátu papíru. Poznámky: <ul style="list-style-type: none"> • Nejlepší je výchozí tovární nastavení. • Když je zapnuto Automatické přizpůsobení, je měřítko automaticky nastaveno na přizpůsobení výšky/šířky.
Orientace Na výšku Na šířku Převertit na výšku Převertit na šířku	Nastavuje orientaci obrázku. Poznámka: Výchozí nastavení je Na výšku.

Nabídka Náповěda

Nabídka Náповěda se skládá ze série stránek nápovědy, které jsou v multifunkční tiskárně uloženy jako soubory typu PDF. Obsahují informace o použití tiskárny a o provádění různých úkonů, například o kopírování, skenování a faxování.

V tiskárně jsou uloženy překlady do angličtiny, francouzštiny, němčiny a španělštiny.

Položka nabídky	Popis
Tisk všech příruček	Vytiskne všechny průvodce
Příručka pro kopírování	Obsahuje informace o vytváření kopií a změnách nastavení.
Příručka pro e-mail	Obsahuje informace o zasílání e-mailů s použitím adres, čísel zástupců nebo adresáře a také informace o změnách nastavení.
Příručka pro faxování	Obsahuje informace o odesílání faxů pomocí faxových čísel, čísel zástupců nebo adresáře a také informace o změnách nastavení.
Příručka pro FTP	Obsahuje informace o skenování dokumentů přímo na FTP server pomocí FTP adresy, čísel zástupců nebo adresáře a také informace o změnách nastavení.
Příručka pro tiskové defekty	Poskytuje pomoc při řešení opakovaných defektů na zkopírovaných či vytištěných stránkách.

Položka nabídky	Popis
Informační příručka	Umožňuje vyhledat další informace

Úspora peněz a ochrana životního prostředí

Úspora papíru a toneru

Studie ukazují, že více než 80 % uhlíkové stopy tiskárny souvisí s používáním papíru. Používáním recyklovaného papíru a různých možností tisku, jako je například tisk na obě strany papíru a tisk více stran na jeden list papíru, můžete značně omezit vlastní uhlíkovou stopu.

Další informace o rychlých způsobech úspory papíru a energie pomocí nastavení tiskárny naleznete v části [„Použití úsporného režimu“ na str. 199](#).

Úspora spotřebního materiálu

Tisk na obě strany papíru

Pokud vaše tiskárna podporuje oboustranný tisk, můžete určit, zda se bude tisknout na obě strany papíru.

Poznámky:

- Oboustranný tisk je výchozím nastavením ovladače tiskárny.
- Úplný seznam podporovaných produktů a zemí naleznete na webové stránce www.dell.com/support.

Umístění více stránek na jeden list papíru

Můžete vytisknout až 16 sousledných stran vícestranného dokumentu na jediný list papíru volbou nastavení v Vícestránkový tisk (N-Up) pro danou tiskovou úlohu.

Zkontrolujte správnost svého prvního návrhu

Před tiskem nebo tvorbou mnoha kopií dokumentu:

- Funkce náhledu slouží k zobrazení vzhledu dokumentu před tiskem.
- Vytiskněte jednu kopii dokumentu a zkontrolujte její obsah a formátování.

Předejděte uvíznutí papíru

Nastavte správně typ a formát papíru. Tím předejdete uvíznutí papíru. Další informace najdete v části [„Prevence uvíznutí“ na str. 223](#).

Úspora energie

Použití úsporného režimu

- 1 Otevřete webový prohlížeč a zadejte do pole adresy IP adresu tiskárny.

Poznámky:

- Zobrazte adresu IP tiskárny na domovské obrazovce tiskárny. Adresa IP se zobrazí jako čtyři sady čísel oddělených tečkou, například 123.123.123.123.
- Pokud používáte server proxy, dočasně ho zakažte, aby se správně načetla webová stránka.

2 Klepněte na položky **Nastavení >Obecná nastavení >Eko režim >** vyberte nastavení.

Položka	Použití
Vypnuto	Použije výchozí nastavení pro všechna nastavení související s Eko režimem. Hodnota Vypnuto podporuje specifikace výkonu pro danou tiskárnu.
Energie	Snížená spotřeba energie, obzvláště v době nečinnosti. <ul style="list-style-type: none"> • Motor tiskárny se nespustí, dokud tiskárna nebude připravena k tisku. Můžete si povšimnout krátké prodlevy před tiskem první strany. • Tiskárna po jedné minutě nečinnosti přejde do režimu spánku.
Energie/papír	Použije všechna nastavení související s režimy Energie a Papír.
Obyčejný papír	<ul style="list-style-type: none"> • Zapne funkci automatického oboustranného tisku. • Vypněte funkce spojené se zaznamenáváním tisku.

3 Klepněte na tlačítko **Odeslat**.

Snížení hluku tiskárny

Hluk tiskárny snižte zapnutím tichého režimu.

1 Otevřete webový prohlížeč a zadejte do pole adresy IP adresu tiskárny.

Poznámky:

- Zobrazte adresu IP tiskárny na domovské obrazovce tiskárny. IP adresa se zobrazí jako čtyři sady čísel oddělených tečkou, například 123.123.123.123.
- Pokud používáte server proxy, dočasně ho zakažte, aby se správně načetla webová stránka.

2 Klepněte na položky **Nastavení >Obecná nastavení >Tichý režim >** vyberte nastavení.

Položka	Činnost
Zapnuto	<p>Snižte hluk tiskárny.</p> <p>Poznámky:</p> <ul style="list-style-type: none"> • Zpracování tiskových úloh bude prováděno sníženou rychlostí. • Motor tiskárny se nespustí, dokud tiskárna nebude připravena k tisku. Před tiskem první strany dojde k menší časové prodlevě.
Vypnuto	<p>Použít výchozí nastavení výrobce.</p> <p>Poznámka: Toto nastavení podporuje specifikace výkonu pro danou tiskárnu.</p>

3 Klepněte na tlačítko **Odeslat**.

Nastavení režimu spánku

Chcete-li ušetřit energii, můžete snížit počet minut, které uplynou před přepnutím tiskárny do režimu spánku.

K dispozici jsou hodnoty v rozsahu 1–180 minut. Výchozí nastavení je 30 minut.

Pomocí vestavěného webového serveru

1 Otevřete webový prohlížeč a zadejte do pole adresy IP adresu tiskárny.

Poznámky:

- Zobrazte adresu IP tiskárny na domovské obrazovce tiskárny. Adresa IP se zobrazí jako čtyři sady čísel oddělených tečkou, například 123.123.123.123.
- Pokud používáte server proxy, dočasně ho zakažte, aby se správně načetla webová stránka.

2 Klepněte na položku **Nastavení >Obecná nastavení >Časové limity**.

3 Do pole Režim spánku zadejte počet minut, které uplynou před přepnutím tiskárny do režimu spánku.

4 Klepněte na tlačítko **Odeslat**.

Pomocí ovládacího panelu tiskárny

1 Na domovské obrazovce přejděte na položku:



>**Nastavení >Obecná nastavení >Časové limity >Režim spánku**

2 V poli Režim spánku zvolte počet minut, které uplynou před přepnutím tiskárny do režimu spánku.

3 Dotkněte se tlačítka .

Použití režimu hibernace

Hibernace je režim s velmi nízkou spotřebou energie.

Poznámky:

- Výchozí doba před tím, než tiskárna přejde do režimu hibernace, jsou tři dny.
- Před odesláním nové tiskové úlohy zkontrolujte, zda jste tiskárnu probudili z režimu hibernace. Tiskárnu probudíte z režimu hibernace hardwarovým resetováním nebo dlouhým stisknutím tlačítka Spánek.
- V režimu hibernace je server Embedded Web Server vypnutý.

1 Na domovské obrazovce přejděte na:



>**Nastavení >Obecná nastavení**

2 V rozbalovací nabídce Stisknutí tlačítka Spánek nebo Stisknutí a podržení tlačítka Spánek vyberte položku **Hibernace** a pak stiskněte tlačítko **Odeslat**.

Nastavení časového limitu hibernace

V položce Časový limit hibernace můžete nastavit dobu, po kterou tiskárna po zpracování tiskové úlohy vyčká, než přejde do úsporného stavu.

Použití serveru Embedded Web Server

1 Otevřete webový prohlížeč a zadejte do pole adresy IP adresu tiskárny.

Poznámky:

- Zobrazte adresu IP tiskárny na domovské obrazovce tiskárny. IP adresa se zobrazí jako čtyři sady čísel oddělených tečkou, například 123.123.123.123.
- Pokud používáte server proxy, dočasně ho zakažte, aby se správně načetla webová stránka.

2 Klepněte na položku **Nastavení >Obecná nastavení >Časové limity**.

3 V nabídce Časový limit hibernace vyberte počet hodin, dní, týdnů nebo měsíců, po kterou tiskárna vyčká, než přejde do úsporného stavu.

4 Klepněte na tlačítko **Odeslat**.

Pomocí ovládacího panelu tiskárny

1 Na ovládacím panelu tiskárny přejděte na:



>**Nastavení >Obecná nastavení >Časové limity >Časový limit hibernace**

2 Zvolte dobu, po kterou tiskárna čeká po zpracování tiskové úlohy, než přejde do režimu hibernace.

3 Stiskněte tlačítko .

Použití příkazu Naplánovat úsporné režimy

Pomocí příkazu Naplánovat úsporné režimy můžete naplánovat, kdy tiskárna přejde do úsporného režimu nebo do stavu Připravena.

Poznámka: Tato funkce je k dispozici pouze u síťových tiskáren nebo tiskáren připojených k tiskovým serverům.

Použití serveru Embedded Web Server

1 Otevřete webový prohlížeč a zadejte do pole adresy IP adresu tiskárny.

Poznámky:

- Zobrazte adresu IP tiskárny na domovské obrazovce tiskárny. IP adresa se zobrazí jako čtyři sady čísel oddělených tečkou, například 123.123.123.123.
- Pokud používáte server proxy, dočasně ho zakažte, aby se správně načetla webová stránka.

2 Klepněte na položku **Nastavení >Obecná nastavení >Naplánovat úsporné režimy**.

3 V nabídce Akce vyberte úsporný režim.

4 V nabídce Čas vyberte čas.

5 V nabídce Dny vyberte den nebo dny.

6 Klepněte na tlačítko **Přidat**.

Úprava jasů displeje

Chcete-li ušetřit energii nebo máte-li problém se čtením svého displeje, můžete upravit jas displeje.

K dispozici jsou hodnoty v rozsahu 20–100. Výchozím nastavením výrobce je 100.

Pomocí vestavěného webového serveru

1 Otevřete webový prohlížeč a zadejte do pole adresy IP adresu tiskárny.

Poznámky:

- Zobrazte adresu IP tiskárny na domovské obrazovce. Adresa IP se zobrazí jako čtyři sady čísel oddělených tečkou, například 123.123.123.123.
- Pokud používáte server proxy, dočasně ho zakažte, aby se správně načetla webová stránka.

2 Klepněte na položku **Nastavení >Obecná nastavení**.

3 Do pole Jas obrazovky napište požadovaný jas v procentech.

4 Klepněte na tlačítko **Odeslat**.

Pomocí ovládacího panelu tiskárny

1 Na domovské obrazovce přejděte na položku:



>**Nastavení >Obecná nastavení >Jas displeje**

2 Do pole Jas obrazovky napište požadovaný jas v procentech.

3 Dotkněte se tlačítka .

Recyklace

Recyklace produktů společnosti Dell

Chcete-li produkty společnosti Dell vrátit společnosti Dell za účelem recyklace:

1 Navštivte naši webovou stránku www.dell.com/recycle.

2 Ze seznamu vyberte svou zemi.

3 Postupujte podle pokynů na obrazovce počítače.

Zabezpečení tiskárny

Prohlášení o nestálosti

Vaše tiskárna obsahuje různé typy pamětí, do kterých lze ukládat nastavení zařízení a sítě a uživatelská data.

Typy pamětí	Popis
Dočasná paměť	Tiskárna využívá standardní paměť RAM (<i>Random Access Memory</i>) k dočasnému ukládání uživatelských dat během jednoduchých úloh tisku a kopírování.
Trvalá paměť	Tiskárna může používat dva druhy trvalé paměti: EEPROM a NAND (flash paměť). Oba typy se používají k ukládání operačního systému, nastavení zařízení, informací o síti, nastavení skeneru a záložek a zabudovaných řešení.
Pevný disk	V některých tiskárnách je nainstalován pevný disk. Pevný disk je určen pro funkce specifické pro dané zařízení. Na pevném disku může zařízení uchovávat uživatelská data z komplexních úloh skenování, tisku, kopírování a faxování a také formuláře a písma.

Obsah všech instalovaných pamětí tiskárny vymažte za následujících okolností:

- Tiskárna se vyřazuje z provozu.
- Pevný disk tiskárny se vyměňuje.
- Tiskárna se přemísťuje do jiného oddělení nebo na jiné místo.
- Servis tiskárny bude provádět někdo mimo vaší organizaci.
- Tiskárna se bude kvůli servisu přemísťovat z vašich prostor.
- Tiskárna se prodává jiné organizaci.

Likvidace pevného disku tiskárny

Poznámka: V některých modelech tiskáren nemusí být pevný disk nainstalován.

V prostředích s vysokým stupněm zabezpečení bude možná zapotřebí podniknout ještě další kroky, aby bylo zajištěno, že důvěrná data uložená na pevném disku tiskárny nebudou po přemístění tiskárny - nebo pevného disku - z vašich prostor přístupná.

- **Demagnetizace** – Zaplaví pevný disk magnetickým polem, které vymaže uložená data.
- **Rozdrcení** – Fyzické stlačení pevného disku zničí jeho součásti a znemožní čtení dat.
- **Rozemletí** – Fyzické zničení pevného disku na malé kovové kousky.

Poznámka: Přestože lze většinu dat vymazat elektronickou cestou, jediným způsobem, jak lze zaručit úplné smazání všech dat, je fyzické zničení pevného disku, na kterém jsou data uložena.

Vymazání dočasné paměti

Dočasná paměť (RAM) instalovaná v tiskárně potřebuje pro uchování informací zdroj energie. Chcete-li smazat data z paměti, jednoduše vypněte tiskárnu.

Vymazání trvalé paměti

- **Individuální nastavení, nastavení zařízení a sítě, bezpečnostní nastavení a vložená řešení** – Informace a nastavení vymažete pomocí příkazu **Smazat všechna nastavení** v nabídce Konfigurace.
- **Faxová data** – Nastavení a data faxu vymažete pomocí příkazu **Smazat všechna nastavení** v nabídce Konfigurace.

1 Vypněte tiskárnu.

2 Při zapínání tiskárny stiskněte a podržte tlačítka **2 a 6**. Až se zobrazí obrazovka s ukazatelem průběhu, pusťte tlačítka.

Tiskárna provede spouštěcí sekvenci a následně se zobrazí nabídka Konfigurace. Až bude tiskárna úplně zapnutá, na dotykovém displeji se zobrazí místo standardní domovské obrazovky seznam funkcí.

3 Dotkněte se tlačítka **Smazat všechna nastavení**.

Tiskárna se během tohoto procesu několikrát restartuje.

Poznámka: Příkaz Smazat všechna nastavení z paměti tiskárny bezpečně odebere nastavení zařízení, řešení, úlohy, faxy a hesla.

4 Dotkněte se tlačítka **Zpět >Zavřít nabídku Konfigurace**.

Tiskárna se zresetuje a vrátí se do normálního pracovního režimu.

Vymazání paměti pevného disku tiskárny

Poznámky:

- V některých modelech tiskáren nemusí být pevný disk nainstalován.
- Konfigurací položky Vymazat dočasné datové soubory v nabídkách tiskárny můžete odstranit zbývající důvěrné materiály zanechané po tiskových úlohách bezpečným přepsáním souborů označených pro smazání.

Pomocí ovládacího panelu tiskárny

1 Vypněte tiskárnu.

2 Při zapínání tiskárny stiskněte a podržte tlačítka **2 a 6**. Až se zobrazí obrazovka s ukazatelem průběhu, pusťte tlačítka.

Tiskárna provede spouštěcí sekvenci a následně se zobrazí nabídka Konfigurace. Až bude tiskárna úplně zapnutá, na dotykovém displeji se zobrazí seznam funkcí.

3 Dotkněte se tlačítka **Smazat disk** a potom se dotkněte jednoho z následujících tlačítek:

- **Smazat disk (rychle)**—Tato možnost přepíše disk samými nulami v jednom průchodu.
- **Smazat disk (zabezpečeně)**—Tato možnost přepíše disk náhodnými kombinacemi bitů v několika průchodech za sebou a nakonec proběhne ověření. Zabezpečené přepsání je kompatibilní se standardem DoD 5220.22-M pro zabezpečené smazání dat z pevného disku. Mazání vysoce důvěrných informací by se mělo provádět pomocí této metody.

4 Pokračujte v mazání disku tlačítkem **Ano**.

Poznámky:

- Průběh procesu mazání disku bude vyznačován stavovým pruhem.
- Mazání disku může trvat od několika minut až po více než hodinu a během této doby nebude tiskárna moci provádět jiné uživatelské úlohy.

5 Dotkněte se tlačítka **Zpět >Zavřít nabídku Konfigurace**.

Tiskárna se zresetuje a vrátí se do normálního pracovního režimu.

Konfigurace šifrování pevného disku tiskárny

Zapnutí šifrování pevného disku napomůže zabránit ztrátě citlivých dat v případě zcizení tiskárny nebo pevného disku.

Poznámka: V některých modelech tiskáren nemusí být pevný disk nainstalován.

Použití serveru Embedded Web Server

1 Otevřete webový prohlížeč a zadejte do pole adresy IP adresu tiskárny.

Poznámky:

- Zobrazte adresu IP tiskárny na domovské obrazovce tiskárny. Adresa IP se zobrazí jako čtyři sady čísel oddělených tečkou, například 123.123.123.123.
- Pokud používáte server proxy, dočasně ho zakažte, aby se správně načetla webová stránka.

2 Klepněte na položku **Nastavení >Zabezpečení >Šifrování disku**.

Poznámka: Položka Šifrování disku se zobrazí v nabídce Zabezpečení pouze tehdy, když je nainstalován naformátovaný pevný disk tiskárny, který neobsahuje vady.

3 V nabídce Šifrování disku vyberte možnost **Zapnout**.

Poznámky:

- Zapnutím šifrování disku dojde ke smazání obsahu pevného disku tiskárny.
- Šifrování disku může trvat od několika minut až po více než hodinu, a během této doby nebude tiskárna moci provádět jiné uživatelské úlohy.

4 Klepněte na tlačítko **Odeslat**.

Pomocí ovládacího panelu tiskárny

1 Vypněte tiskárnu.

2 Při zapínání tiskárny stiskněte a podržte tlačítka **2** a **6**. Až se zobrazí obrazovka s ukazatelem průběhu, pusťte tlačítka.

Tiskárna provede spouštěcí sekvenci a následně se zobrazí nabídka Konfigurace. Když je tiskárna zcela zapnuta, zobrazí se na jejím displeji seznam funkcí.

3 Stiskněte tlačítko **Šifrování disku >Zapnout**.

Poznámka: Zapnutím šifrování disku dojde ke smazání obsahu pevného disku tiskárny.

4 Pokračujte v mazání disku tlačítkem **Ano**.

Poznámky:

- Během procesu šifrování tiskárnu nevyplínejte. Mohlo by dojít ke ztrátě dat.
- Šifrování disku může trvat od několika minut až po více než hodinu, a během této doby nebude tiskárna moci provádět jiné uživatelské úlohy.
- Průběh procesu mazání disku bude vyznačován stavovým pruhem. Po zašifrování disku se tiskárna vrátí na obrazovku Zapnout/Vypnout.

5 Stiskněte tlačítko **Zpět >Zavřít nabídku Konfigurace**.

Tiskárna se zresetuje a vrátí se do normálního pracovního režimu.

Vyhledání informací o zabezpečení tiskárny

V prostředích s vysokým stupněm zabezpečení bude možná zapotřebí podniknout ještě další kroky, aby bylo zajištěno, že důvěrná data uložená v tiskárně nebudou přístupná neoprávněným osobám. Další informace naleznete v *příručce správce: Embedded Web Server — Zabezpečení* na disku CD dodaném s tiskárnou nebo na našich webových stránkách, případně se obraťte na svého prodejce tiskárny.

Údržba tiskárny

Výstraha—nebezpečí poškození: Pokud nezajistíte optimální fungování tiskárny nebo nevyměníte příslušné části a spotřební materiál, může dojít k poškození tiskárny.

Čištění částí tiskárny

Čištění tiskárny

Poznámka: Tento úkon budete možná muset provádět každých několik měsíců.

Výstraha—nebezpečí poškození: Poškození tiskárny způsobené nesprávnou manipulací není kryto zárukou.

- 1 Zkontrolujte, zda je tiskárna vypnuta a odpojena od elektrické zásuvky.



VÝSTRAHA—NEBEZPEČÍ ÚRAZU ELEKTRICKÝM PROUDEM: Pokud chcete při čištění vnějšku tiskárny předejít nebezpečí úrazu elektrickým proudem, odpojte napájecí kabel od elektrické zásuvky a odpojte z tiskárny všechny kabely.

- 2 Vyměňte papír ze standardního zásobníku a z univerzálního podavače.
- 3 Odstraňte veškerý prach, nečistoty a kousky papíru z okolí tiskárny pomocí jemného kartáčku nebo vysavače.
- 4 Navlhčete vodou čistý hadřík, ze kterého se neuvolňují vlákna, a otřete jím povrch tiskárny.

Výstraha—nebezpečí poškození: Nepoužívejte čisticí prostředky a saponáty pro domácnost, mohly by poškodit povrchovou úpravu tiskárny.

- 5 Před odesláním nové tiskové úlohy zkontrolujte, zda jsou všechny oblasti tiskárny suché.

Čištění skleněné plochy skeneru

Narazíte-li na problémy s kvalitou tisku, jako jsou pruhy ve zkopírovaných nebo naskenovaných obrazech, očistěte skleněnou plochu skeneru.

- 1 Mírně navlhčete vodou měkký hadřík, ze kterého se neuvolňují vlákna, nebo papírový ručník.
- 2 Otevřete kryt skeneru.



- 3 Očistěte označené oblasti a nechte je vyschnout.



1	Bílá spodní strana krytu skeneru
2	Skleněná plocha skeneru
3	Skleněná plocha podavače ADF
4	Bílá spodní strana krytu podavače ADF

- 4 Zavřete kryt skeneru.

Kontrola stavu částí a spotřebního materiálu

Kontrola stavu částí a spotřebního materiálu na ovládacím panelu tiskárny

Na domovské obrazovce se dotkněte položky **Stav/Spotřební materiál** > **Zobrazit spotřební materiál**.

Kontrola stavu částí a spotřebního materiálu pomocí vestavěného webového serveru

Poznámka: Zkontrolujte, zda jsou počítač i tiskárna připojeny ke stejné síti.

- 1 Otevřete webový prohlížeč a zadejte do pole adresy IP adresu tiskárny.

Poznámky:

- Zobrazte adresu IP tiskárny na domovské obrazovce. Adresa IP se zobrazí jako čtyři sady čísel oddělených tečkou, například 123.123.123.123.
- Pokud používáte server proxy, dočasně ho zakažte, aby se správně načetla webová stránka.

- 2 Klepněte na **Stav zařízení** > **Další podrobnosti**.

Odhadovaný počet zbývajících stran

Odhadovaný počet zbývajících stran vychází z nedávné historie tisku tiskárny. Jeho přesnost se může významně lišit a závisí na mnoha faktorech, například na skutečném obsahu dokumentu, nastavení kvality tisku a dalších nastaveních tiskárny.

Přesnost odhadovaného počtu zbývajících stran se může snížit, pokud se skutečná tisková spotřeba liší od historické tiskové spotřeby. Před zakoupením a výměnou spotřebního materiálu na základě odhadu vezměte v úvahu různou úroveň přesnosti. Dokud nezískáte odpovídající historii tisku tiskárny, původní odhady předpokládají budoucí tiskovou spotřebu na základě zkušebních metod ISO (International Organization for Standardization)* a obsahu stránek.

* Průměrná výtěžnost kazety při souvislém černobílém tisku podle normy ISO/IEC 19752.

Objednání spotřebního materiálu

Objednání spotřebního materiálu pomocí nástroje pro objednání spotřebního materiálu

- 1 Použijte příkaz Hledat v nabídce Start a vyhledejte Středisko sledování stavu tiskárny.
- 2 Otevřete aplikaci a poté klepněte na možnost **Objednání spotřebního materiálu**.

Objednání spotřebního materiálu pomocí domovské stránky tiskárny

- 1 Použijte příkaz Hledat v nabídce Start a vyhledejte aplikaci Dell Printer Home.
- 2 Otevřete aplikaci a poté klepněte na možnost **Údržba** > **Objednání spotřebního materiálu**.

Objednávání tonerových kazet

Chcete-li si objednat tonerové kazety, kontaktujte prodejce, u něhož jste zakoupili tiskárnu.

Objednání zobrazovací jednotky

Zobrazovací válec objednejte tam, kde jste zakoupili tiskárnu.

Objednání sady pro údržbu

Chcete-li si objednat sadu pro údržbu, kontaktujte prodejce, u něhož jste zakoupili tiskárnu.

Objednání oddělovacího válečku podavače ADF

Když podavač ADF přestane podávat papír nebo zavede více než jeden list papíru najednou, objednejte oddělovací váleček.

Další informace o výměně oddělovacího válečku podavače ADF najdete na listu s pokyny, který byl dodán společně se součástí.

Skladování spotřebního materiálu

K uskladnění spotřebního materiálu využijte chladné a čisté místo. Spotřební materiál skladujte správnou stranou nahoru v původním balení až do doby, kdy jej budete chtít použít.

Spotřební materiál nevystavujte:

- přímému slunci
- teplotám nad 35 °C
- vysoké vlhkosti (nad 80 %)
- slanému vzduchu
- žíravým plynům
- velkému množství prachu

Výměna spotřebního materiálu

Výměna tonerové kazety

1 Stiskněte tlačítko na pravé straně tiskárny a otevřete přední dvířka.

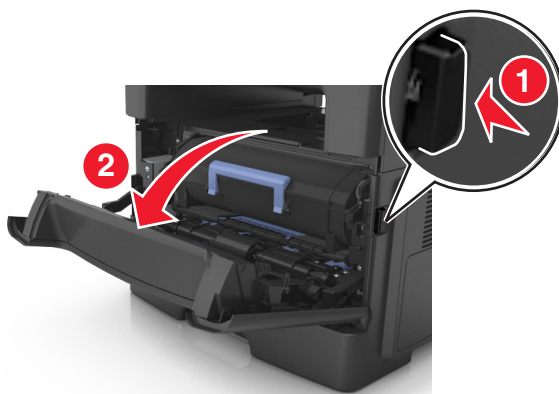

2 Pomocí držadla vytáhněte tonerovou kazetu ven.

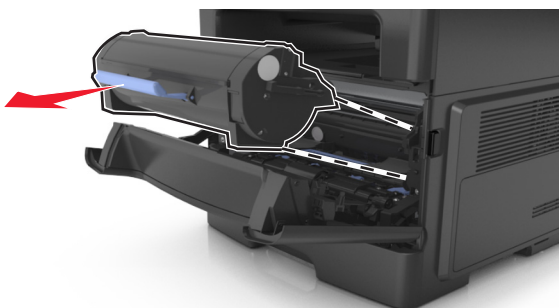

3 Vybalte tonerovou kazetu a poté odstraňte veškerý balicí materiál.

4 Zatřeste novou kazetou a rozprostřete toner.

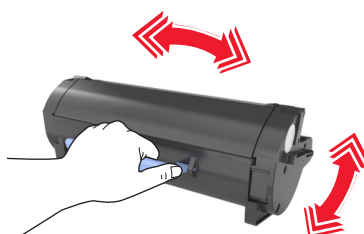

5 Vložte tonerovou kazetu do tiskárny tak, že vyrovnáte boční kolejničky kazety se šipkami na bočních kolejničkách v tiskárně.

Výstraha—nebezpečí poškození: Nevystavujte zobrazovací jednotku přímému světlu na více než 10 minut. Delší vystavení přímému světlu může způsobit problémy s kvalitou tisku.

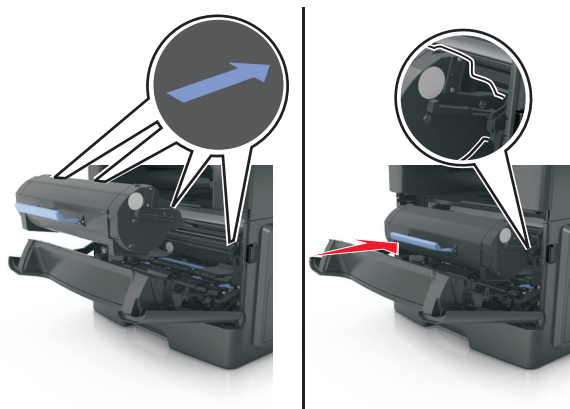

6 Zavřete přední dvířka.

Výměna fotoválce

1 Stiskněte tlačítko na pravé straně tiskárny a otevřete přední dvířka.

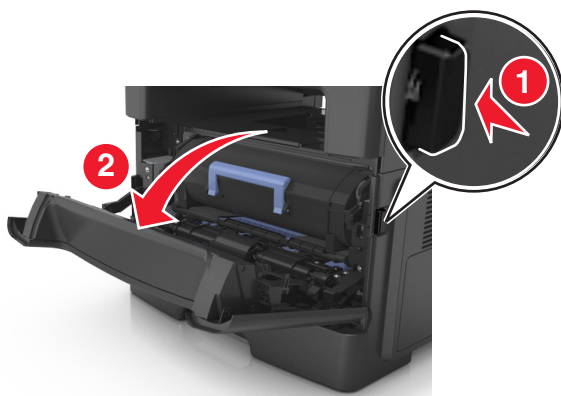

2 Pomocí držadla vytáhněte tonerovou kazetu ven.

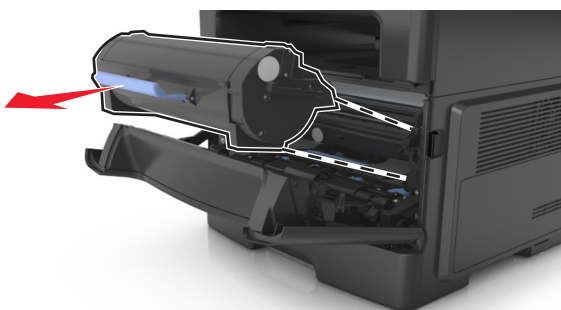

3 Zvedněte modré držadlo a vytáhněte fotoválec z tiskárny.

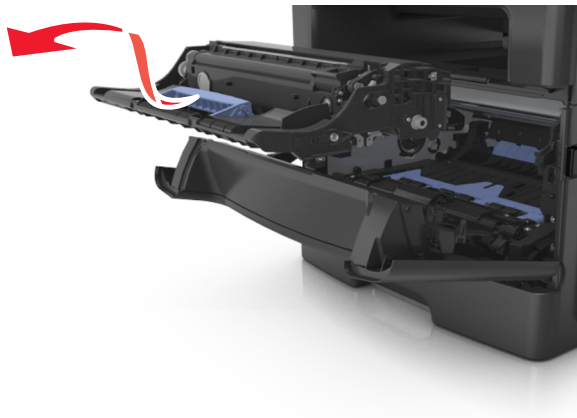

4 Vybalte nový fotoválec a zatřeste s ním.

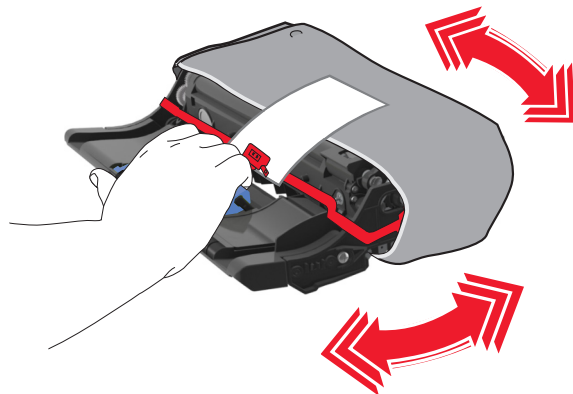

5 Odstraňte z fotoválce veškerý balicí materiál.

Výstraha—nebezpečí poškození: Nevystavujte zobrazovací jednotku přímému světlu na více než 10 minut. Delší vystavení přímému světlu může způsobit problémy s kvalitou tisku.

Výstraha—nebezpečí poškození: Nedotýkejte se bubny fotoválce. Učiníte-li tak, můžete ovlivnit kvalitu tisku budoucích tiskových úloh.

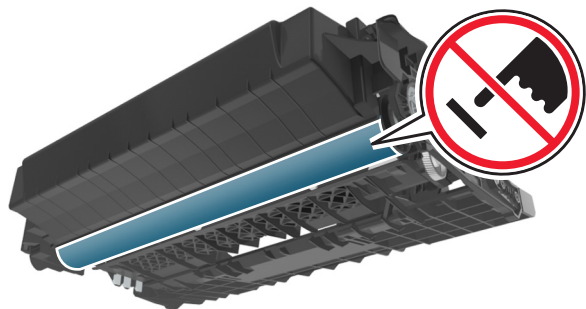

- 6** Vložte fotoválec do tiskárny tak, že vyrovnáte šipky na bočních kolejničkách fotoválce se šipkami na bočních kolejničkách v tiskárně.

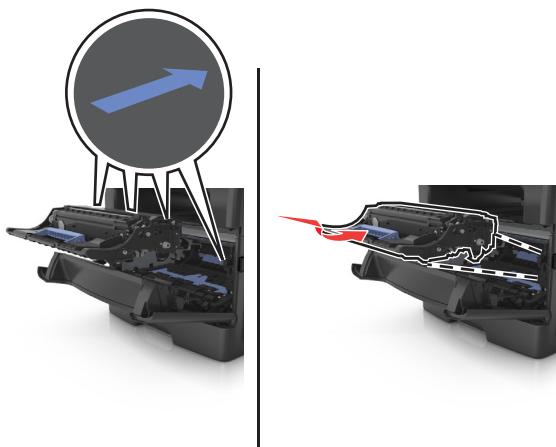

- 7** Vložte tonerovou kazetu do tiskárny tak, že vyrovnáte boční kolejničky kazety se šipkami na bočních kolejničkách v tiskárně.

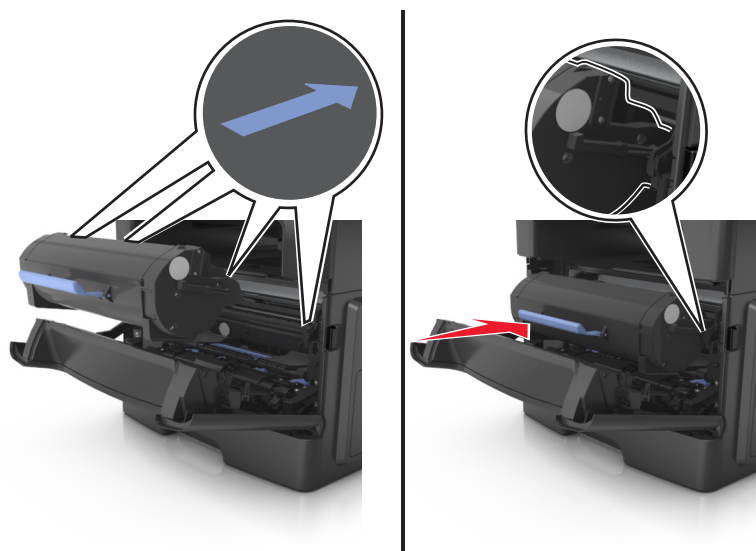

- 8** Zavřete přední dvířka.

Výměna kazety se svorkami

- 1 Otevřete dvířka sešíváčky.

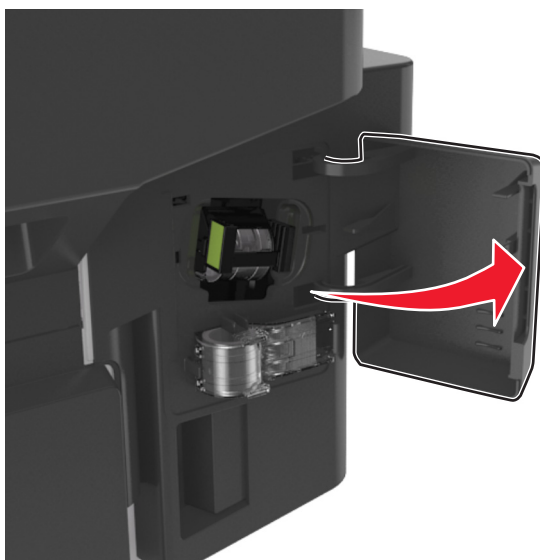

- 2 Vytáhněte kazetu se svorkami z dokončovací schránky.

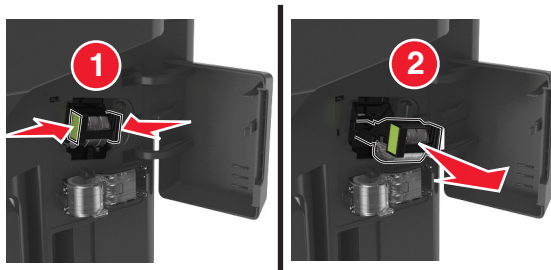

- 3 Podržte obě strany prázdného pouzdra na svorky prsty, zatáhněte a potom zvedněte prázdné pouzdro na svorky z kazety.

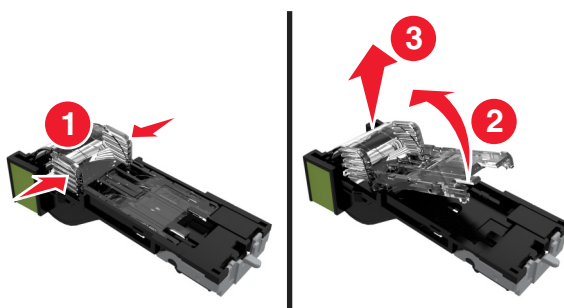

4 Vyměňte náhradní pouzdro na svorky z držáku.

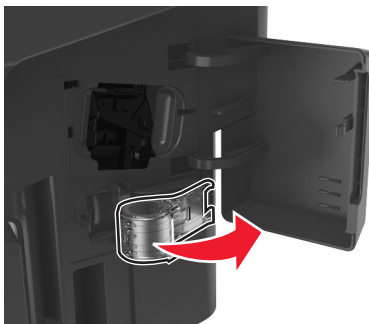

5 Vložte náhradní pouzdro na svorky do kazety se svorkami.

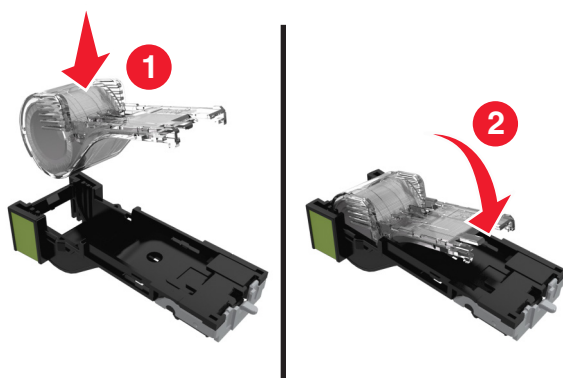

6 Zatlačte kazetu se svorkami dovnitř tak, až *zaklapne* na místo.

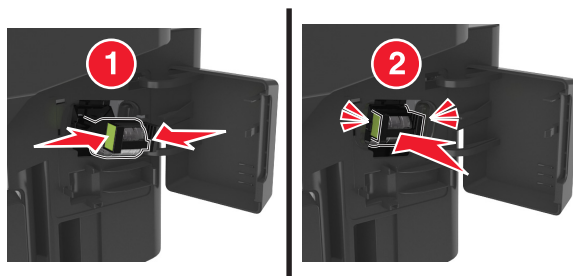

7 Vyměňte náhradní pouzdro na svorky a ponechte si ho pro případné použití v budoucnu.

8 Zavřete dvířka sešíváčky.

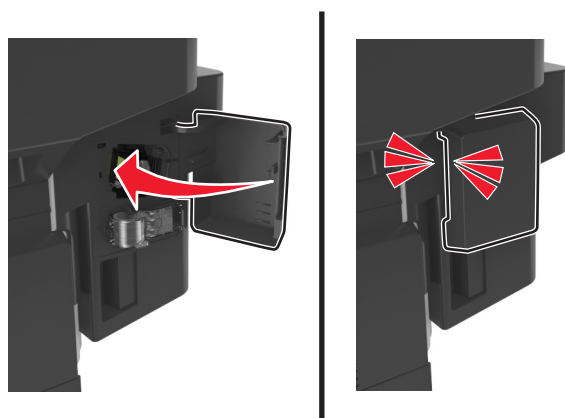

Přemístování tiskárny

Před přemístěním tiskárny

⚠ VÝSTRAHA—NEBEZPEČÍ ÚRAZU: Hmotnost tiskárny je vyšší než 18 kg a k jejímu bezpečnému zvednutí jsou zapotřebí dvě osoby.

⚠ VÝSTRAHA—NEBEZPEČÍ ÚRAZU: Před přemístěním tiskárny dodržte tyto pokyny, aby nedošlo ke zranění osob nebo poškození tiskárny:

- Vypněte tiskárnu pomocí vypínače a odpojte napájecí kabel ze síťové zásuvky.
- Než začnete tiskárnu přesouvat, odpojte od ní veškeré šňůry a kabely.
- Pokud je instalován přídatný zásobník, vyjměte ho z tiskárny. Chcete-li vyjmout přídatný zásobník, posuňte pojistku na pravé straně zásobníku směrem k přední straně zásobníku až *zacvakne* na místo.



- K vyzdvihnutí tiskárny použijte držadla po obou stranách tiskárny.
- Při pokládání tiskárny dejte pozor, abyste pod ní neměli prsty.
- Před nastavením tiskárny se ujistěte, že je kolem ní dostatek místa.

Používejte pouze napájecí kabel dodaný s tímto produktem, nebo náhradu schválenou výrobcem.

Výstraha—nebezpečí poškození: Poškození tiskárny způsobené nesprávným postupem při přesouvání není kryto zárukou.

Přemístění tiskárny

Tiskárnu i s hardwarovými doplňky lze bezpečně přemístit při dodržení těchto opatření:

- Pokud bude k přesouvání tiskárny použit vozík, musí disponovat dostatečně velkým povrchem, na který se vejde celá spodní část tiskárny.
- Pokud bude k přesouvání hardwarových doplňků použit vozík, musí disponovat dostatečně velkým povrchem, na který se doplňky vejdou.
- Držte tiskárnu ve vzpřímené pozici.
- Zabraňte prudkým otřesům a nárazům.

Přeprava tiskárny

Při přepravě tiskárny použijte původní obal nebo si v místě jejího zakoupení telefonicky objednejte náhradní přepravní sadu.

Správa tiskárny

Správa zpráv tiskárny

K zobrazení chybových zpráv vyžadujících váš zásah u tiskárny použijte aplikaci Zaslání informací o stavu. Jestliže dojde k chybě, zobrazí se bublina s informacemi o typu chyby a o umístění příslušných informací pro její vyřešení.

Pokud jste aplikaci Zaslání informací o stavu nainstalovali se softwarem tiskárny, pak se tato aplikace po dokončení instalace softwaru automaticky spustí. Po úspěšné instalaci se na hlavním panelu systému zobrazí ikona Zaslání informací o stavu.

Poznámky:

- Tato funkce je dostupná pouze v operačním systému Windows XP nebo novějším.
- Zkontrolujte, zda je podporována obousměrná komunikace, aby tiskárna a počítač mohly komunikovat.

Ukončení aplikace Zaslání informací o stavu

- 1 Na hlavním panelu systému klepněte pravým tlačítkem myši na ikonu Zaslání informací o stavu.
- 2 Klepněte na možnost **Zavřít**.

Spuštění aplikace Zaslání informací o stavu

- 1 Použijte příkaz Hledat v nabídce Start a vyhledejte aplikaci Zaslání informací o stavu.
- 2 Otevřete aplikaci.

Přístup k aplikaci Středisko sledování stavu

Tato aplikace slouží k zobrazení stavu libovolné tiskárny připojené pomocí portu USB nebo prostřednictvím sítě. Umožňuje také objednávání spotřebního materiálu online.

Poznámka: Zkontrolujte, zda je podporována obousměrná komunikace, aby tiskárna a počítač mohly komunikovat.

- 1 Použijte příkaz Hledat v nabídce Start a vyhledejte aplikaci Středisko sledování stavu tiskárny.
- 2 Otevřete aplikaci.

Prohlížení virtuálního displeje

- 1 Otevřete webový prohlížeč a zadejte do pole adresy IP adresu tiskárny.

Poznámky:

- Adresu IP tiskárny zobrazíte v části TCP/IP v nabídce Síť/Zprávy. Adresa IP se zobrazí jako čtyři sady čísel oddělených tečkou, například 123.123.123.123.

- Pokud používáte server proxy, dočasně ho zakažte, aby se správně načetla webová stránka.

2 Virtuální displej se zobrazuje v levém horním rohu obrazovky.

Virtuální displej funguje stejně jako displej na ovládacím panelu tiskárny.

Nastavení e-mailových upozornění

Tiskárnu můžete nastavit tak, aby vám zasílala e-mailové zprávy, dochází-li spotřební materiál, nebo je-li zapotřebí vyměnit či přidat papír, nebo odstranit uvíznutý papír.

1 Otevřete webový prohlížeč a zadejte do pole adresy IP adresu tiskárny.

Poznámky:

- Zobrazte adresu IP tiskárny na domovské obrazovce tiskárny. Adresa IP se zobrazí jako čtyři sady čísel oddělených tečkou, například 123.123.123.123.
- Pokud používáte server proxy, dočasně ho zakažte, aby se správně načetla webová stránka.

2 Klepněte na položku **Nastavení**.

3 V nabídce Další nastavení klepněte na položku **Nastavení výstrahy e-mailem**.

4 Vyberte položky, na které chcete být upozorňováni, a poté zadejte e-mailové adresy.

5 Klepněte na tlačítko **Odeslat**.

Poznámka: Informace o nastavení e-mailového serveru získáte u správce systému.

Zobrazení zpráv

Pomocí serveru Embedded Web Server si můžete zobrazit různá hlášení. Tyto zprávy vám budou oznamovat stav tiskárny, sítě a spotřebního materiálu.

1 Otevřete webový prohlížeč a zadejte do pole adresy IP adresu tiskárny.

Poznámky:

- Zobrazte adresu IP tiskárny na domovské obrazovce tiskárny. Adresa IP se zobrazí jako čtyři sady čísel oddělených tečkou, například 123.123.123.123.
- Pokud používáte server proxy, dočasně ho zakažte, aby se správně načetla webová stránka.

2 Klepněte na položku **Zprávy** a poté na typ hlášení, které chcete zobrazit.

Konfigurace oznámení o spotřebním materiálu pomocí serveru Embedded Web Server

Můžete určit, jak chcete být upozorňováni, pokud dochází, sníží se nebo se velmi sníží hladina spotřebního materiálu, nebo když dosáhne konce životnosti, nastavením volitelných upozornění.

Poznámky:

- Volitelná upozornění lze nastavit u tonerové kazety, zobrazovací jednotky a sady pro údržbu.

- Všechna volitelná upozornění lze nastavit na hodnotu dochází, nízký a velmi nízký pro stav spotřebního materiálu. U některých volitelných upozornění nelze nastavit hodnotu stavu spotřebního materiálu. Volitelné upozornění e-mailem je k dispozici pro všechny stavy spotřebního materiálu.
- Procento odhadovaného zbývajících spotřebního materiálu, které vyvolá upozornění, lze nastavit u některých spotřebních materiálů pro některé stavy spotřebního materiálu.

1 Otevřete webový prohlížeč a zadejte do pole adresy IP adresu tiskárny.

Poznámky:

- Zobrazte adresu IP tiskárny na domovské obrazovce tiskárny. Adresa IP se zobrazí jako čtyři sady čísel oddělených tečkou, například 123.123.123.123.
- Pokud používáte server proxy, dočasně ho zakažte, aby se správně načetla webová stránka.

2 Klepněte na položky **Nastavení > Nastavení tisku > Oznámení o spotřebním materiálu**.

3 Z rozevírací nabídky u každého spotřebního materiálu vyberte jednu z následujících možností oznámení:

Oznámení	Popis
Vypnuto	Tiskárna se bude chovat normálně se všemi druhy spotřebního materiálu.
Pouze e-mail	Pokud nastane stav spotřebního materiálu, vygeneruje tiskárna e-mail. Tento stav se objeví na stránce nabídek a na stavové stránce.
Varování	Tiskárna zobrazí varovnou zprávu a vygeneruje e-mail o stavu spotřebního materiálu. Pokud nastane stav spotřebního materiálu, tiskárna se nezastaví.
Zastavení, lze pokračovat ¹	Po dosažení tohoto stavu tiskárna zastaví zpracování úloh a uživatel musí stisknout tlačítko pro pokračování tisku.
Zastavení, nelze pokračovat ^{1,2}	Pokud nastane stav spotřebního materiálu, tiskárna zastaví zpracování úloh. Spotřební materiál je nutné vyměnit, aby tisk pokračoval.

¹ Pokud je oznámení spotřebního materiálu povoleno, vygeneruje tiskárna e-mail o stavu spotřebního materiálu.
² Pokud některý spotřební materiál dojde, tiskárna se zastaví, aby nedošlo k poškození.

4 Klepněte na tlačítko **Odeslat**.

Obnovení výchozích továrních nastavení

Chcete-li si zachovat seznam aktuálních nastavení nabídek pro budoucí použití, vytiskněte stránku s nastavením nabídek předtím, než obnovíte výchozí nastavení. Další informace najdete v části „[Tisk stránky nastavení nabídek](#)“ na str. 49.

Jestliže chcete provést komplexnější způsob obnovení výchozích nastavení tiskárny, použijte možnost Smazat všechna nastavení. Další informace najdete v části „[Vymazání trvalé paměti](#)“ na str. 205.

Výstraha—nebezpečí poškození: Obnova výchozích nastavení výrobce vrací většinu nastavení tiskárny k původním výchozím hodnotám výrobce. Výjimky zahrnují zobrazovací jazyk, vlastní formáty a hlášení, jakož i nastavení nabídky Síť/port. Všechny stažené soubory uložené v paměti RAM jsou odstraněny. Stažená data uložená v paměti flash nebo na pevném disku tiskárny zůstanou nedotčena.

Na domovské obrazovce přejděte na položku:

 > **Nastavení** > **Obecná nastavení** > **Výchozí nastavení** > **Obnovit** > 

Odstraňování uvíznutí

Na displeji tiskárny se zobrazují chybové zprávy o zaseknutí, v kterých je uvedena oblast tiskárny, v níž k zaseknutí došlo. Pokud existuje více než jedno uvíznutí, zobrazuje se počet uvízlých listů.

Prevence uvíznutí

Vložte správně papír.

- Ověřte, zda papír leží v zásobníku rovně.

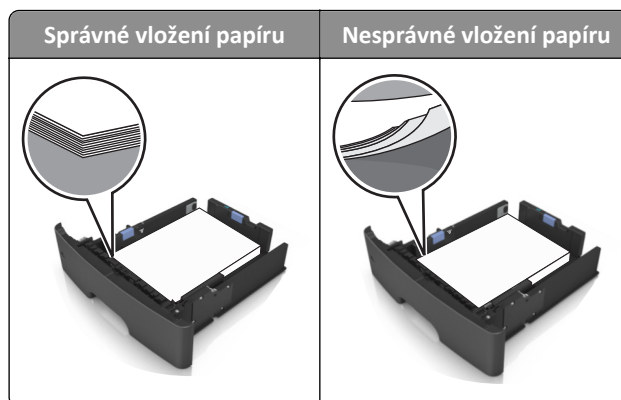

- Při probíhajícím tisku nevyjímejte zásobník.
- Při probíhajícím tisku neplňte zásobník. Naplňte jej před zahájením tisku nebo počkejte na výzvu k plnění.
- Nezakládejte příliš mnoho papíru. Ujistěte se, že výška stohu papíru nepřesahuje indikátor maximálního možného naplnění papírem.
- Nezasouvejte papír do zásobníku. Vložte papír podle obrázku.

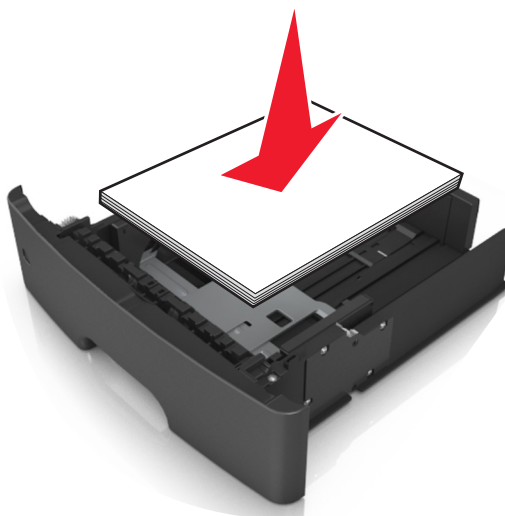

- Ujistěte se, že jsou vodící lišty v zásobníku nebo univerzálním podavači na správných místech a že na papír nebo obálky příliš netlačí.
- Po založení papíru zásobník přiměřenou silou zatlačte do tiskárny.

Používejte doporučený papír.

- Používejte pouze doporučený papír a speciální média.
- Nezakládejte pomačkaný, zohýbaný, vlhký, ohnutý nebo zprohýbaný papír.
- Před založením papíry ohněte, prolustujte a narovnejte.

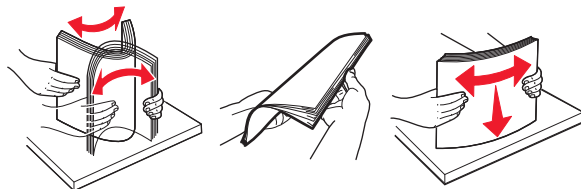

- Nepoužívejte papír, který je nastříhaný nebo nařezaný ručně.
- Nepoužívejte více formátů, gramáží a typů papíru v jednom zásobníku.
- Zkontrolujte, zda je v počítači nebo na ovládacím panelu tiskárny správně zadán formát a typ papíru.
- Papír skladujte v souladu s doporučeními výrobce.

Popis hlášení o uvíznutí papíru a o místě uvíznutí

Když dojde k uvíznutí papíru, na displeji tiskárny se zobrazí hlášení o místě uvíznutí a informace, že je potřeba uvíznutý papír odstranit. Otevřete dvířka, kryty a zásobníky označené na displeji a odstraňte zaseknutí.

Poznámky:

- Když je zapnutý Pomocník při uvíznutí, tiskárna po odstranění uvíznutého papíru automaticky vysune prázdné nebo částečně potisknuté stránky do standardního odkladače. Zkontrolujte, zda stoh tiskových výstupů neobsahuje tyto stránky.
- Pokud je možnost Napravit zaseknutí nastavena na hodnotu Zapnuto nebo Auto, vytiskne tiskárna zaseknuté stránky znovu. Ovšem nastavení Automaticky nezaručuje, že se stránka vytiskne.

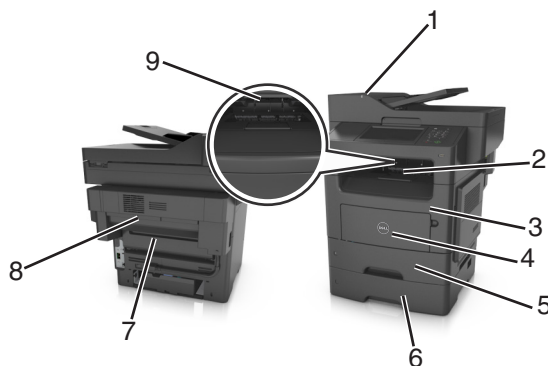

	Oblast přístupu k uvíznutému papíru	Zpráva na ovládacím panelu tiskárny	Požadovaná akce
1	Podavač ADF (automatický podavač dokumentů)	Uvíznutí [x] str. papíru, otevřete podavač ADF a odstraňte uvíznutý papír. [28y.xx]	Vyjměte všechny papír ze zásobníku podavače ADF a vyjměte uvíznutý papír.
2	Standardní odkladač	Uvíznutí stránky [x], vyjměte papír ze standardního odkladače. [20y.xx]	Vyjměte zablokovaný papír.

	Oblast přístupu k uvíznutému papíru	Zpráva na ovládacím panelu tiskárny	Požadovaná akce
3	Přední dvířka	Uvíznutí stránky [x], otevřete přední dvířka. [20y.xx]	Otevřete přední dvířka, vyjměte tonerovou kazetu a fotoválec a odstraňte uvíznutý papír.
4	Univerzální podavač	Uvíznutí stránky [x], vyjměte papír z ručního podavače. [25y.xx]	Vyjměte veškerý papír z univerzálního podavače a potom vyjměte veškerý uvíznutý papír.
5	Zásobník 1	Uvíznutí stránky [x], vyjměte zásobník 1 a uvolněte jednotku pro oboustranný tisk. [23y.xx]	Zcela vytáhněte zásobník 1, zatlačte dolů přední záklopku duplexoru a odstraňte zaseknutý papír. Poznámka: Možná budete muset otevřít zadní dvířka, abyste odstranili uvíznutý papír označený chybou 23y.xx.
6	Zásobník [x]	Uvíznutí stránky [x], otevřete zásobník [x]. [24y.xx]	Vytáhněte označený zásobník a odstraňte uvíznutý papír.
7	Zadní dvířka	Uvíznutí stránky [x], otevřete zadní dvířka. [20y.xx]	Otevřete zadní dvířka a vyjměte uvíznutý papír.
8	Zadní dvířka dokončovací jednotky	Uvíznutí [x] stránek, vyjměte všechny stránky z výstupního odkladače dokončovací jednotky. Nechte papír v odkladači [45y.xx]	<ul style="list-style-type: none"> Otevřete zadní dvířka dokončovací jednotky a vyjměte uvíznutý papír. Otevřete úzká dvířka a vyjměte uvíznutý papír.
9	Výstupní odkladač dokončovací jednotky	Uvíznutí [x] stránek, vyjměte všechny stránky z výstupního odkladače. Nechte papír v odkladači [45y.xx]	<ul style="list-style-type: none"> Posuňte levou vodicí lištu papíru doleva a pravou vodicí lištu papíru doprava a vyjměte z odkladače dokončovací schránky uvíznutý papír. Otevřete zadní dvířka a úzká dvířka dokončovací jednotky a vyjměte všechny uvíznuté stránky.

Zaseknutí [x] stránek, otevřete horní kryt automatického podavače. [28y.xx]

- 1 Vyjměte veškeré předlohy z podavače ADF.

Poznámka: Tato zpráva zmizí po odstranění stránek z podavače ADF.

- 2 Otevřete kryt podavače ADF.

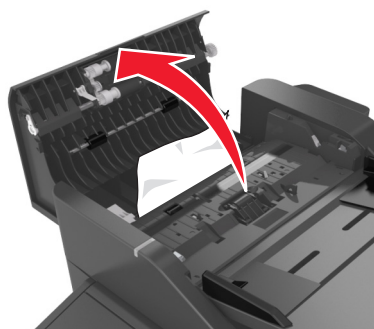

- 3 Pevně uchopte zaseknutý papír na obou stranách a opatrně jej vytáhněte.

Poznámka: Ujistěte se, že jsou vyjmuty všechny útržky papíru.

- 4 Zavřete kryt podavače ADF.
- 5 Srovnejte okraje předloh, vložte dokumenty do podavače ADF a nastavte vodící lištu.
- 6 Stisknutím tlačítka **Hotovo** na ovládacím panelu tiskárny odstraňte zprávu a pokračujte v tisku.

Uvíznutí stránky [x], vyjměte papír ze standardního odkladače. [20y.xx]

- 1 Pevně uchopte uvíznutý papír na obou stranách a opatrně jej vytáhněte.

Poznámka: Ujistěte se, že jsou vyjmuty všechny útržky papíru.



- 2 Na ovládacím panelu tiskárny se dotkněte tlačítka **Hotovo**. Tím odstraníte hlášení a můžete pokračovat v tisku.

Uvíznutí stránky [x], otevřete zadní dvířka. [20y.xx]

- 1 Otevřete přední dvířka a odstraňte uvíznutý papír ze zadních dvířek.

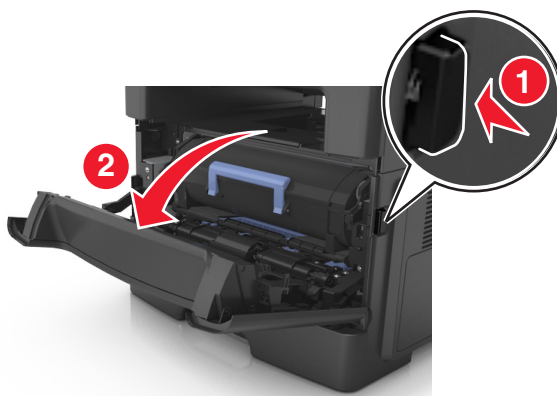

2 Opatrně stáhněte dolů zadní dvířka.

 **VÝSTRAHA—HORKÝ POVRCH:** Vnitřek tiskárny může být horký. Aby se snížilo riziko poranění od horké součásti, nechte povrch vychladnout, než se jej dotknete.

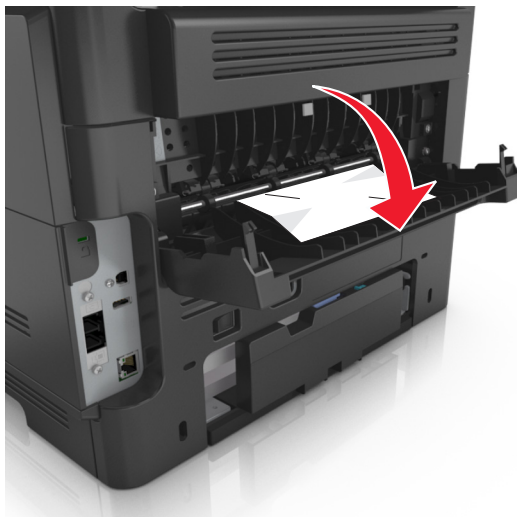

3 Pevně uchopte uvíznutý papír na obou stranách a opatrně jej vytáhněte.

Poznámka: Ujistěte se, že jsou vyjmuty všechny útržky papíru.



4 Zavřete přední i zadní dvířka.

5 Zvolením položky **Hotovo** na ovládacím panelu tiskárny odstraňte zprávu a pokračujte v tisku.

Uvíznutí stránky [x], otevřete přední dvířka. [20y.xx]

⚠ VÝSTRAHA—HORKÝ POVRCH: Vnitřek tiskárny může být horký. Aby se snížilo riziko poranění od horké součásti, nechte povrch vychladnout, než se jej dotknete.

- 1 Stiskněte tlačítko na pravé straně tiskárny a otevřete přední dvířka.

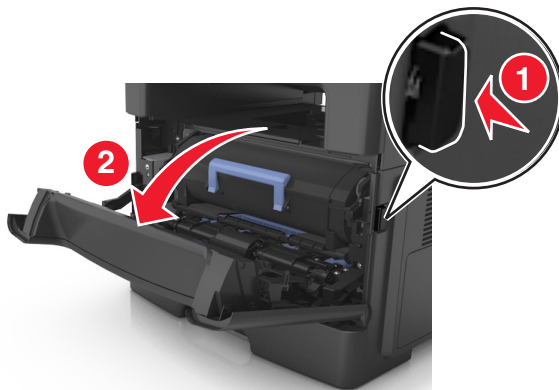

- 2 Pomocí držadla vytáhněte tonerovou kazetu ven.



- 3 Zvedněte modré držadlo a poté vytáhněte fotorálek z tiskárny.

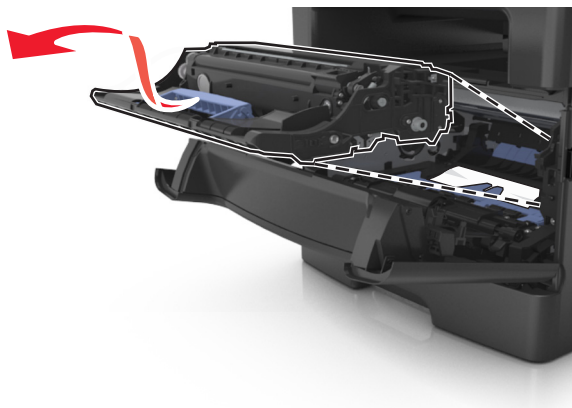

Výstraha—nebezpečí poškození: Nedotýkejte se zářivě modrého bubnu fotoválce pod zobrazovací jednotkou. Učiníte-li tak, můžete negativně ovlivnit kvalitu budoucích tiskových úloh.

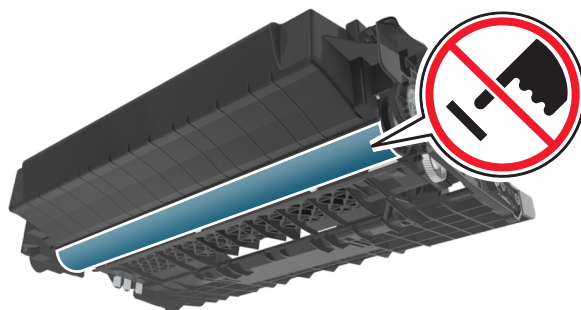

4 Zobrazovací jednotku odložte na rovný a hladký povrch.

Výstraha—nebezpečí poškození: Nevystavujte zobrazovací jednotku přímému světlu na více než 10 minut. Delší vystavení přímému světlu může způsobit problémy s kvalitou tisku.

5 Zdvihněte modrou chlopeň na přední straně tiskárny.

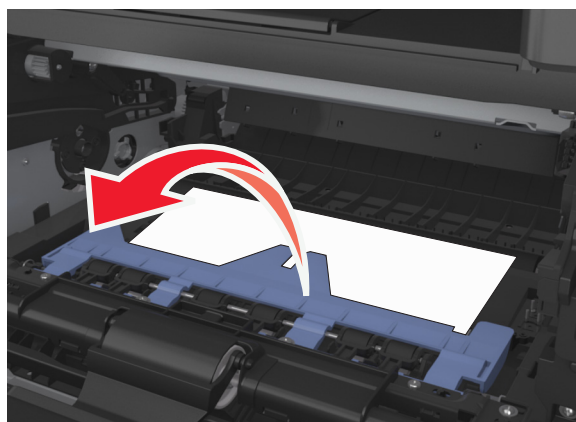

6 Pevně uchopte uvíznutý papír na obou stranách a opatrně jej vytáhněte.

Poznámka: Ujistěte se, že jsou vyjmuty všechny útržky papíru.

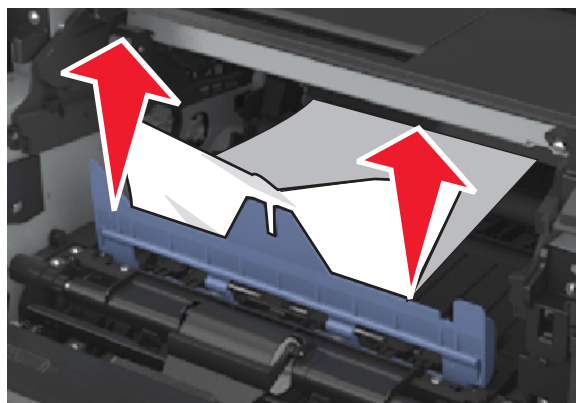

- 7** Vložte zobrazovací jednotku do tiskárny tak, že vyrovnáte šipky na bočních kolejničkách jednotky se šipkami na bočních kolejničkách v tiskárně a vložte jednotku do tiskárny.

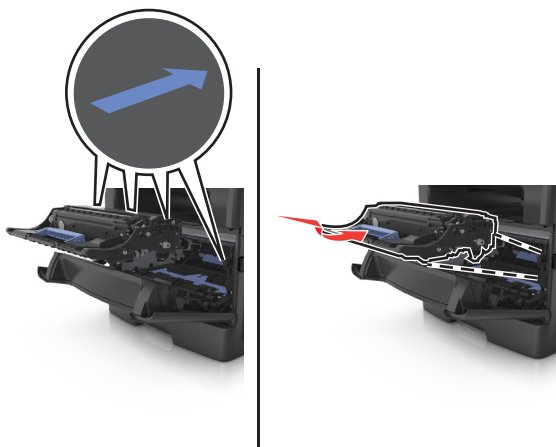

- 8** Vložte tonerovou kazetu do tiskárny tak, že vyrovnáte šipky na bočních kolejničkách kazety se šipkami na bočních kolejničkách v tiskárně a vložte kazetu do tiskárny.

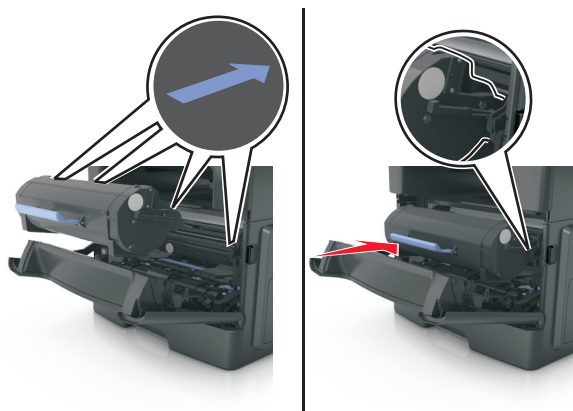

- 9** Zavřete přední dvířka.
- 10** Stisknutím tlačítka **Pokračovat** na ovládacím panelu tiskárny odstraňte zprávu a pokračujte v tisku.

Uvíznutí stránky [x], vyjměte zásobník 1 a uvolněte jednotku pro oboustranný tisk. [23y.xx]

- 1 Zcela vytáhněte zásobník.



- 2 Najděte páčku a stiskněte ji dolů; tím uvolníte uvíznutý papír.

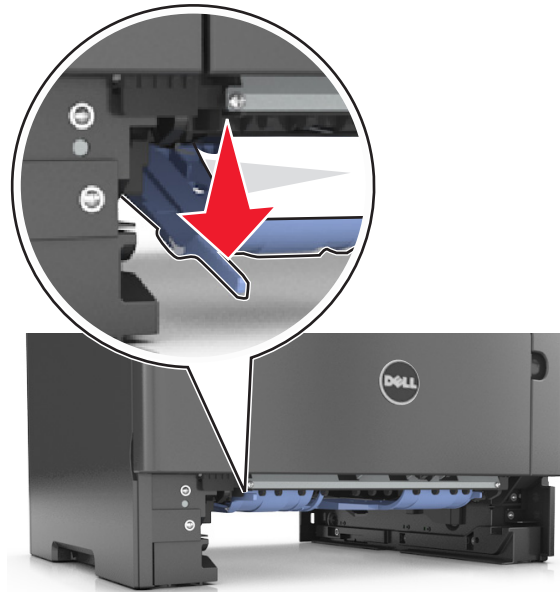

- 3 Pevně uchopte uvíznutý papír na obou stranách a opatrně jej vytáhněte.

Poznámka: Ujistěte se, že jsou vyjmuty všechny útržky papíru.



4 Vložte zásobník.

5 Na ovládacím panelu tiskárny se dotkněte tlačítka **Hotovo**. Tím odstraníte hlášení a můžete pokračovat v tisku.

Uvíznutí stránky [x], vyjměte papír z ručního podavače. [25y.xx]

1 Pevně uchopte zaseknutý papír na obou stranách a opatrně jej vytáhněte z univerzálního podavače.

Poznámka: Ujistěte se, že jsou vyjmuty všechny útržky papíru.



2 Ohněte listy papíru dozadu a dopředu, aby se navzájem oddělily a pak je prolustujte. Papír nepřekládejte a nemačkejte. Srovnejte okraje podle rovné plochy.

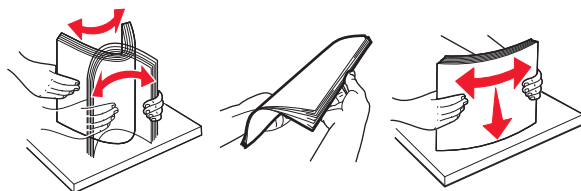

- 3 Znovu vložte papír do univerzálního podavače.



Poznámka: Ověřte, že je vodící lišta lehce opřena o okraj papíru.

- 4 Na ovládacím panelu tiskárny se dotkněte tlačítka **Hotovo**. Tím odstraníte hlášení a můžete pokračovat v tisku.

Uvíznutí stránky [x], otevřete zásobník [x]. [24y.xx]

- 1 Zcela vytáhněte zásobník.

Poznámka: Toto hlášení na displeji tiskárny označuje zásobník, ve kterém uvíznul papír.



- 2 Pevně uchopte uvíznutý papír na obou stranách a opatrně jej vytáhněte.

Poznámka: Ujistěte se, že jsou vyjmuty všechny útržky papíru.



3 Vložte zásobník.

4 Na ovládacím panelu tiskárny se dotkněte tlačítka **Hotovo**. Tím odstraníte hlášení a můžete pokračovat v tisku.

Uvíznutí [x] stránek, vyjměte všechny stránky z výstupního odkladače. Nechte papír v odkladači. [45y.xx]

Uvíznutí papíru v odkladači dokončovací schránky

1 Vyprázdněte standardní odkladač.



2 Posuňte vodící lišty ke stranám.



3 Vyjměte všechny uvíznuté stránky z přístupných oblastí.

Poznámka: Ujistěte se, že jsou vyjmuty všechny útržky papíru.



- 4 V případě potřeby se dotkněte tlačítka **Hotovo** na ovládacím panelu tiskárny. Tím smažete zprávu a můžete pokračovat v tisku.

Uvíznutí papíru v zadních dvířkách dokončovací schránky

- 1 Otevřete zadní dvířka dokončovací schránky.

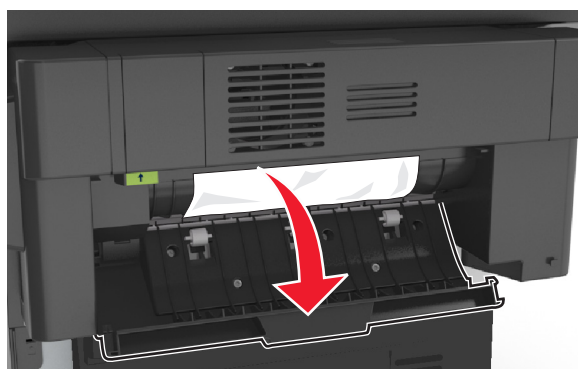

- 2 Pevně uchopte zaseknutý papír na obou stranách a opatrně jej vytáhněte.

Poznámka: Ujistěte se, že jsou vyjmuty všechny útržky papíru.

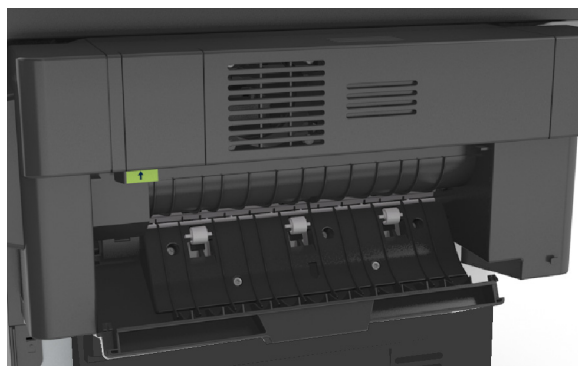

3 Otevřete úzká dvířka dokončovací schránky a vyjměte z dvířek všechny útržky papíru.

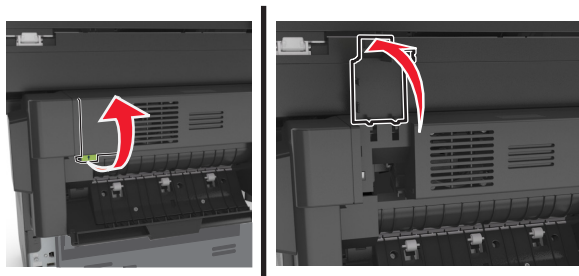

4 Zavřete úzká dvířka.

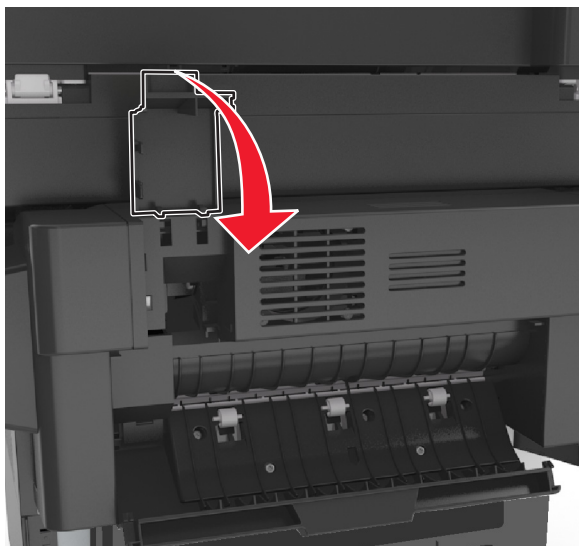

5 Zavřete zadní dvířka dokončovací schránky.



6 V případě potřeby se dotkněte tlačítka **Hotovo** na ovládacím panelu tiskárny. Tím smažete zprávu a můžete pokračovat v tisku.

Uvíznutí papíru v sešivačce dokončovací schránky

- 1 Otevřete přístupová dvířka sešivačky.

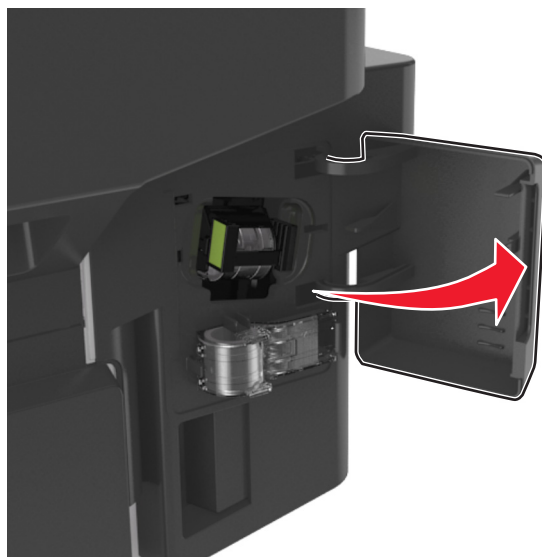

- 2 Vytáhněte kazetu se svorkami z dokončovací schránky.

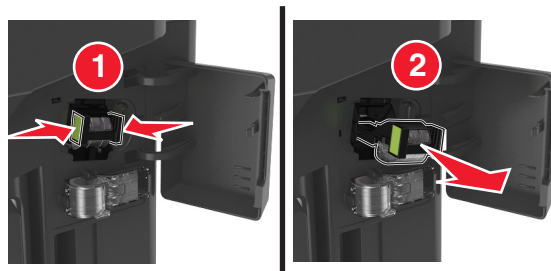

- 3 Zdvihněte chránič sešivačky a vyjměte všechny uvíznuté nebo volné svorky.

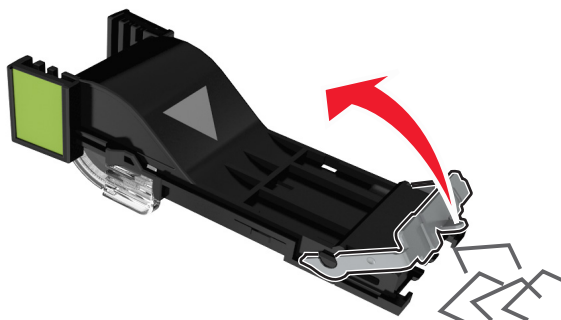

4 Tlačte na chránič svorek tak dlouho, dokud *nezapadne* na místo.

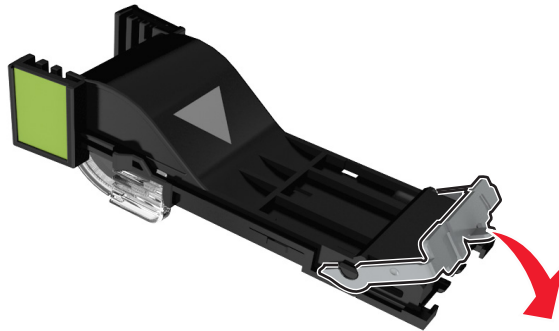

5 Vložte kazetu se svorkami zpátky do dokončovací schránky tak, až *zaklapne* na místo.

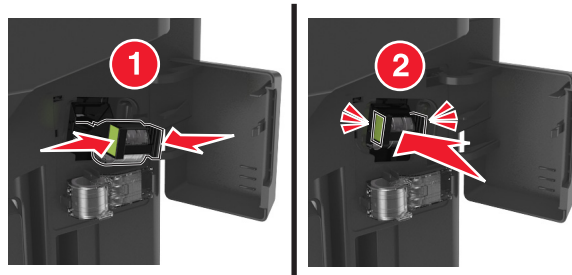

6 Zavřete přístupová dvířka sešíváčky.

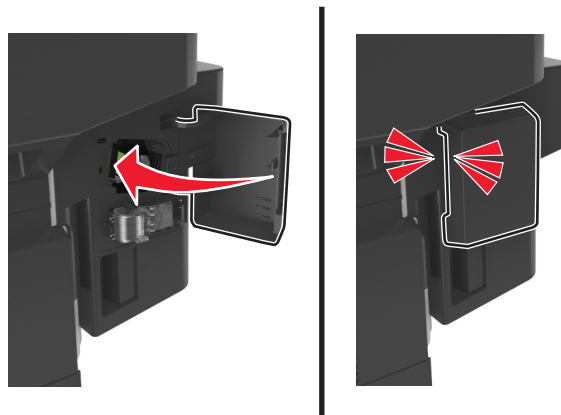

7 V případě potřeby se dotkněte tlačítka **Hotovo** na ovládacím panelu tiskárny. Tím smažete zprávu a můžete pokračovat v tisku.

Řešení problémů

Vysvětlení zpráv tiskárny

Dochází toner [88.xy]

Bude pravděpodobně třeba objednat tonerovou kazetu. V případě potřeby stisknutím tlačítka **Pokračovat** na ovládacím panelu tiskárny odstraňte zprávu a pokračujte v tisku.

Dochází toner [88.xy]

V případě potřeby stisknutím tlačítka **Pokračovat** na ovládacím panelu tiskárny odstraňte zprávu a pokračujte v tisku.

V kazetě dochází toner, zbývá přibližně [x] stran [88.xy]

Bude pravděpodobně třeba velmi brzy vyměnit tonerovou kazetu. Další informace naleznete v části Výměna spotřebního materiálu v *Uživatelské příručce*.

V případě potřeby stisknutím tlačítka **Pokračovat** na ovládacím panelu tiskárny odstraňte zprávu a pokračujte v tisku.

Změňte [zdroj papíru] na [název vlastního typu] vložit s [orientací]

Vyzkoušejte jeden či více následujících kroků:

- Vložte do zásobníku nebo podavače papír správného typu a formátu, ověřte, zda je v nabídce Papír na ovládacím panelu tiskárny uveden papír správného typu a formátu a stiskněte tlačítka **Výměna papíru dokončena**.
- Zvolením možnosti **Resetovat aktivní odkladač** resetujete aktivní odkladač pro propojenou sadu odkladačů.
- Zrušte tiskovou úlohu.

Změňte [zdroj papíru] na [vlastní řetězec] vložit s [orientací]

Vyzkoušejte jeden či více následujících kroků:

- Vložte do zásobníku nebo podavače papír správného typu a formátu, ověřte, zda je v nabídce Papír na ovládacím panelu tiskárny uveden papír správného typu a formátu a stiskněte tlačítka **Výměna papíru dokončena**.
- Zvolením možnosti **Resetovat aktivní odkladač** resetujete aktivní odkladač pro propojenou sadu odkladačů.
- Zrušte tiskovou úlohu.

Změna [zdroj papíru] na [formát papíru] vkládání [orientace]

Vyzkoušejte jeden či více následujících kroků:

- Vložte do zásobníku nebo podavače papír správného typu a formátu, ověřte, zda je v nabídce Papír na ovládacím panelu tiskárny uveden papír správného typu a formátu a stiskněte tlačítka **Výměna papíru dokončena**.
- Zvolením možnosti **Resetovat aktivní odkladač** resetujete aktivní odkladač pro propojenou sadu odkladačů.
- Zrušte tiskovou úlohu.

Změňte [zdroj papíru] na [typ papíru] [formát papíru] vkládání [orientace]

Vyzkoušejte jeden či více následujících kroků:

- Vložte do zásobníku nebo podavače papír správného typu a formátu, ověřte, zda je v nabídce Papír na ovládacím panelu tiskárny uveden papír správného typu a formátu a stiskněte tlačítko **Výměna papíru dokončena**.
- Zvolením možnosti **Resetovat aktivní odkladač** resetujete aktivní odkladač pro propojenou sadu odkladačů.
- Zrušte tiskovou úlohu.

Zkontrolujte připojení zásobníku [x]

Vyzkoušejte jeden či více následujících kroků:

- Vypněte tiskárnu a znovu ji zapněte.

Pokud se chyba objeví podruhé, tak:

- 1 Vypněte tiskárnu.
- 2 Odpojte napájecí kabel z elektrické zásuvky.
- 3 Vyjměte označený zásobník.
- 4 Znovu zásobník připojte.
- 5 Připojte napájecí kabel k řádně uzemněné el. zásuvce.
- 6 Znovu zapněte tiskárnu.

Pokud se chyba objeví znovu, tak:

- 1 Vypněte tiskárnu.
 - 2 Odpojte napájecí kabel z elektrické zásuvky.
 - 3 Vyjměte zásobník.
 - 4 Kontaktování technické podpory
- Stisknutím tlačítka **Pokračovat** na ovládacím panelu tiskárny odstraňte zprávu a pokračujte v úloze.

Zavřete přední dvířka

Zavřete přední dvířka tiskárny.

Zavřete zadní dvířka.

Zavřete zadní dvířka tiskárny.

Zavřete zadní dvířka dokončovací schránky.

Zavřete zadní dvířka na dokončovací schránce.

Při restartu úlohy zavřete kryt a vložte předlohy [2yy.xx]

Vyzkoušejte jeden či více následujících kroků:

- Klepnutím na možnost **Skenovat z automatického podavače dokumentů** pokračujte ve skenování z podavače ADF ihned po poslední úspěšné úloze skenování.
- Stisknutím možnosti **Skenovat z plochy skeneru** pokračujte ve skenování ze skleněné plochy skeneru ihned po poslední úspěšné úloze skenování.
- Klepnutím na možnost **Dokončit úlohu bez dalšího skenování** ukončete poslední úspěšnou úlohu skenování.

Poznámka: Skenovací úloha se touto volbou nezruší. Všechny úspěšně naskenované stránky budou dále zpracovány za účelem kopírování, faxování nebo odeslání e-mailem.

- Klepnutím na možnost **Zrušit úlohu** odstraňte hlášení a zrušte úlohu skenování.

Složitá strana, některá data možná nebyla vytištěna [39]

Vyzkoušejte jeden či více následujících kroků:

- Stisknutím tlačítka **Pokračovat** na ovládacím panelu tiskárny ignorujte zprávu a pokračujte v tisku.
- Zrušte aktuální tiskovou úlohu.
- Nainstalujte přídatnou paměť tiskárny.

Změna konfigurace, některé pozdržené úlohy nebyly obnoveny [57]

Pozdržené úlohy jsou zneplatněny kvůli následujícím možným změnám tiskárny:

- Byl aktualizován firmware tiskárny.
- Byl odstraněn zásobník pro tiskovou úlohu.
- Tisková úloha je odeslaná z jednotky flash, která již není připojena k portu USB.
- Pevný disk tiskárny obsahuje tiskové úlohy, které byly uloženy, když byl pevný disk nainstalován v jiném modelu tiskárny.

Stisknutím tlačítka **Pokračovat** na ovládacím panelu tiskárny odstraňte zprávu.

Zjištěna vadná paměť flash [51]

Vyzkoušejte jeden či více následujících kroků:

- Vadnou paměťovou kartu flash vyměňte.
- Stisknutím tlačítka **Pokračovat** na ovládacím panelu tiskárny ignorujte zprávu a pokračujte v tisku.
- Zrušte aktuální tiskovou úlohu.

Disk plný [62]

Vyzkoušejte jeden či více následujících kroků:

- Stisknutím tlačítka **Pokračovat** na ovládacím panelu tiskárny odstraňte zprávu a pokračujte.
- Odstraňte písma, makra a další data uložená na pevném disku tiskárny.
- Nainstalujte pevný disk tiskárny s vyšší kapacitou.

Naformátujte disk pro použití v tomto zařízení

Stisknutím tlačítka **Formátovat disk** na ovládacím panelu tiskárny naformátujte pevný disk tiskárny a odstraňte zprávu.

Poznámka: Formátování odstraní všechny soubory uložené na pevném disku tiskárny.

Disk je téměř plný. Je třeba zabezpečeným způsobem vymazat disk.

Zkuste jeden nebo více z následujících postupů:

- Tlačítkem **Pokračovat** odstraňte hlášení a pokračujte v tisku.
- Odstraňte písma, makra a další data uložená na pevném disku tiskárny.
- Nainstalujte pevný disk s vyšší kapacitou.

Při čtení z jednotky USB došlo k chybě. Vyjměte jednotku USB.

Je vloženo nepodporované zařízení USB. Vyjměte zařízení USB a poté vložte podporované zařízení.

Chyba při čtení z rozbočovače USB. Odeberte rozbočovač.

Byl vložen nepodporovaný rozbočovač USB. Odeberte rozbočovač USB a nainstalujte podporovaný rozbočovač.

Paměť faxu plná

Stisknutím tlačítka **Pokračovat** na ovládacím panelu tiskárny odstraňte zprávu.

Rozdělení faxu nefunkční. Obráťte se na správce systému.

Vyzkoušejte jeden či více následujících kroků:

- Stisknutím tlačítka **Pokračovat** na ovládacím panelu tiskárny odstraňte zprávu.
- Vypněte tiskárnu a znovu ji zapněte. Pokud se hlášení objeví znovu, kontaktujte osobu, která zajišťuje podporu vašeho systému.

Faxový server ‚Formát‘ není nastaven. Obráťte se na správce systému.

Vyzkoušejte jeden či více následujících kroků:

- Stisknutím tlačítka **Pokračovat** na ovládacím panelu tiskárny odstraňte zprávu.
- Dokončete nastavení faxového serveru. Pokud se hlášení objeví znovu, kontaktujte osobu, která zajišťuje podporu vašeho systému.

Nebyl nastaven název faxové stanice. Obráťte se na správce systému.

Vyzkoušejte jeden z následujících kroků:

- Stisknutím tlačítka **Pokračovat** na ovládacím panelu tiskárny odstraňte zprávu.
- Dokončete nastavení analogového faxu. Pokud se po dokončení nastavení zobrazí zpráva znovu, obraťte se na pracovníka oddělení podpory.

Nebylo nastaveno číslo faxové stanice. Obrat'te se na správce systému.

Vyzkoušejte jeden či více následujících kroků:

- Stisknutím tlačítka **Pokračovat** na ovládacím panelu tiskárny odstraňte zprávu.
- Dokončete nastavení analogového faxu. Pokud se po dokončení nastavení zobrazí zpráva znovu, obraťte se na pracovníka oddělení podpory.

Zobrazovací jednotka je prázdná [84.xy]

Může být potřeba vyměnit zobrazovací jednotku. V případě potřeby stisknutím tlačítka **Pokračovat** na ovládacím panelu tiskárny odstraňte zprávu a pokračujte v tisku.

Nízký stav zobrazovací jednotky [84.xy]

V případě potřeby stisknutím tlačítka **Pokračovat** na ovládacím panelu tiskárny odstraňte zprávu a pokračujte v tisku.

Zobrazovací jednotka je zcela prázdná, zbývá přibližně [x] stran [84.xy]

Bude pravděpodobně třeba velmi brzy vyměnit zobrazovací jednotku. Další informace naleznete v části Výměna spotřebního materiálu v *Uživatelské příručce*.

V případě potřeby stisknutím tlačítka **Pokračovat** na ovládacím panelu tiskárny odstraňte zprávu a pokračujte v tisku.

Nekompatibilní zásobník [x] [59]

Vyzkoušejte jeden či více následujících kroků:

- Vyjměte označený zásobník.
- Stisknutím tlačítka **Pokračovat** na ovládacím panelu tiskárny odstraňte zprávu a pokračujte v tisku bez použití určeného zásobníku.

Nesprávný formát papíru, otevřete [zdroj papíru] [34]

Vyzkoušejte jeden či více následujících kroků:

- Vložte do zásobníku papír správného typu a formátu a zadejte typ a formát v nabídce Papír na ovládacím panelu tiskárny.
- Zkontrolujte, zda jsou správně zadány typ a formát papíru v dialogovém okně Vlastnosti tisku nebo Tisk.
- Zkontrolujte, zda je správně nastaven formát papíru. Je-li například formát papíru ve víceúčelovém podavači nastaven na hodnotu Universal, ověřte, že papír dostačuje pro rozsah dat, která se tisknou.
- Zkontrolujte vodící lišty délky a šířky a přesvědčte se, zda je papír v zásobníku správně založený.
- Stisknutím tlačítka **Pokračovat** na ovládacím panelu tiskárny odstraňte zprávu a pokračujte v tisku z jiného zásobníku.
- Zrušte tiskovou úlohu.

Nedostatek paměti ke skládání úlohy [37]

Vyzkoušejte jeden či více následujících kroků:

- Stisknutím tlačítka **Pokračovat** na ovládacím panelu tiskárny vytiskněte již uloženou část úlohy a začněte se skládáním zbytku tiskové úlohy.
- Zrušte aktuální tiskovou úlohu.

Nedostatek paměti k operaci defragmentace paměti flash [37]

Vyzkoušejte jeden či více následujících kroků:

- Stisknutím tlačítka **Pokračovat** na ovládacím panelu tiskárny ukončete defragmentaci a pokračujte v tisku.
- Odstraňte písma, makra a další data uložená v paměti tiskárny.
- Nainstalujte přidavnou paměť tiskárny.

Nedostatek paměti, došlo k vymazání některých pozdržených úloh [37]

Stisknutím tlačítka **Pokračovat** na ovládacím panelu tiskárny odstraňte zprávu.

Nedostatek paměti, některé pozdržené úlohy nebudou obnoveny [37]

Vyzkoušejte jeden či více následujících kroků:

- Stisknutím tlačítka **Pokračovat** na ovládacím panelu tiskárny odstraňte zprávu.
- Odstraňte jiné pozdržené úlohy a uvolněte tak další paměť tiskárny.

Nedostatek paměti pro podporu funkce šetření zdroji [35]

Nainstalujte další paměť tiskárny nebo stisknutím tlačítka **Pokračovat** zablokujte funkci šetření zdroji, odstraňte zprávu a pokračujte v tisku.

Vložte do [zdroj papíru] [název vlastního typu] [orientace papíru]

Vyzkoušejte jeden či více následujících kroků:

- Vložte do zásobníku nebo podavače papír správného typu a formátu.
- Chcete-li použít zásobník se správným typem nebo formátem, stiskněte možnost **Zakládání papíru dokončeno** na ovládacím panelu tiskárny.

Poznámka: Pokud tiskárna zjistí zásobník, který obsahuje papír správného typu a formátu, použije papír z tohoto zásobníku. Pokud tiskárna nezjistí zásobník, který obsahuje papír správného typu a formátu, provede tisk z výchozího zdroje papíru.

- Zrušit probíhající úlohu.

Vložte do [zdroj papíru] [vlastní řetězec] [orientace papíru]

Vyzkoušejte jeden či více následujících kroků:

- Vložte do označeného zásobníku nebo podavače papír správného typu a formátu.
- Chcete-li použít zásobník se správným typem nebo formátem, stiskněte možnost **Zakládání papíru dokončeno** na ovládacím panelu tiskárny.

Poznámka: Pokud tiskárna nalezne zásobník, který obsahuje papír správného typu a formátu, použije papír z tohoto zásobníku. Pokud tiskárna nenalezne zásobník, který obsahuje papír správného typu a formátu, provede tisk z výchozího zdroje papíru.

- Zrušit probíhající úlohu.

Vložte do [zdroj papíru] [formát papíru] [orientace papíru]

Vyzkoušejte jeden či více následujících kroků:

- Vložte do určeného zásobníku nebo podavače papír správného formátu.
- Chcete-li použít zásobník nebo podavač se správným formátem papíru, stiskněte možnost **Zakládání papíru dokončeno** na ovládacím panelu tiskárny.

Poznámka: Pokud tiskárna nalezne zásobník nebo podavač, který obsahuje papír správného formátu, použije papír z tohoto zásobníku nebo podavače. Pokud tiskárna nenalezne zásobník nebo podavač, který obsahuje papír správného formátu, provede tisk z výchozího zdroje papíru.

- Zrušit probíhající úlohu.

Vložte do [zdroj papíru] [typ papíru] [formát papíru] [orientace papíru]

Vyzkoušejte jeden či více následujících kroků:

- Vložte do určeného zásobníku nebo podavače papír správného typu a formátu.
- Chcete-li použít zásobník nebo podavač papíru správného typu a formátu, stiskněte možnost **Zakládání papíru dokončeno** na ovládacím panelu tiskárny.

Poznámka: Pokud tiskárna nalezne zásobník nebo podavač, který obsahuje papír správného typu a formátu, použije papír z tohoto zásobníku nebo podavače. Pokud tiskárna nenalezne zásobník nebo podavač, který obsahuje papír správného typu a formátu, provede tisk z výchozího zdroje papíru.

- Zrušit probíhající úlohu.

Vložte do ručního podavače [název vlastního typu] [orientace papíru]

Vyzkoušejte jeden či více následujících kroků:

- Vložte do podavače papír správného typu a formátu.
- Stisknutím tlačítka **Potvrzovat každou stránku** nebo **Nepotvrzovat, papír založen** na ovládacím panelu tiskárny odstraňte zprávu a pokračujte v tisku.
- Stisknutím tlačítka **Volit papír automaticky** použijte papír založený v zásobníku.
- Zrušte tiskovou úlohu.

Vložte do ručního podavače [vlastní řetězec] [orientace papíru]

Vyzkoušejte jeden či více následujících kroků:

- Vložte do podavače papír správného typu a formátu.
- Stisknutím tlačítka **Potvrzovat každou stránku** nebo **Nepotvrzovat, papír založen** na ovládacím panelu tiskárny odstraňte zprávu a pokračujte v tisku.
- Stisknutím tlačítka **Volit papír automaticky** použijte papír založený v zásobníku.
- Zrušte tiskovou úlohu.

Vložte do ručního podavače [formát papíru] [orientace papíru]

Vyzkoušejte jeden či více následujících kroků:

- Vložte do podavače papír správného formátu.
- Stisknutím tlačítka **Potvrzovat každou stránku** nebo **Nepotvrzovat, papír založen** na ovládacím panelu tiskárny odstraňte zprávu a pokračujte v tisku.
- Stisknutím tlačítka **Volit papír automaticky** použijte papír založený v zásobníku.
- Zrušte tiskovou úlohu.

Vložte do ručního podavače [typ papíru] [formát papíru] [orientace papíru]

Vyzkoušejte jeden či více následujících kroků:

- Vložte do podavače papír správného typu a formátu.
- Stisknutím tlačítka **Potvrzovat každou stránku** nebo **Nepotvrzovat, papír založen** na ovládacím panelu tiskárny odstraňte zprávu a pokračujte v tisku.
- Stisknutím tlačítka **Volit papír automaticky** na ovládacím panelu tiskárny použijte papír založený v zásobníku.
- Zrušte tiskovou úlohu.

Sada pro údržbu – nízká životnost [80.xy]

Může být potřeba objednat sadu pro údržbu. Další informace získáte od technické podpory nebo prodejce tiskáren Dell.

V případě potřeby stisknutím tlačítka **Pokračovat** odstraňte zprávu a pokračujte v tisku.

Sada pro údržbu – nízká životnost [80.xy]

Další informace získáte od technické podpory nebo prodejce tiskáren Dell.

V případě potřeby stisknutím tlačítka **Pokračovat** odstraňte zprávu a pokračujte v tisku.

Sada pro údržbu je téměř prázdná, zbývá přibližně [x] stran [80.xy]

Pravděpodobně bude nutné velmi brzy vyměnit sadu pro údržbu. Další informace získáte od technické podpory nebo prodejce tiskáren Dell.

V případě potřeby stisknutím tlačítka **Pokračovat** odstraňte zprávu a pokračujte v tisku.

Plná paměť [38]

Vyzkoušejte jeden či více následujících kroků:

- Stisknutím tlačítka **Zrušit úlohu** na ovládacím panelu tiskárny odstraňte zprávu.
- Nainstalujte přídatnou paměť tiskárny.

Plná paměť, nelze tisknout faxy

Stisknutím tlačítka **Pokračovat** na ovládacím panelu tiskárny odstraňte zprávu, aniž by proběhl tisk. Tiskárna se pokusí vytisknout pozdržené faxy po restartování.

Paměť je plná, nelze odesílat faxy

- 1 Stisknutím tlačítka **Pokračovat** na ovládacím panelu tiskárny odstraňte zprávu a zrušte faxovou úlohu.
- 2 Vyzkoušejte jeden či více následujících kroků:
 - Snižte rozlišení faxu a poté znovu odešlete faxovou úlohu.
 - Snižte počet stran faxu a poté znovu odešlete faxovou úlohu.

Softwarová chyba sítě [x] [54]

Vyzkoušejte jeden či více následujících kroků:

- Stiskněte tlačítko **Pokračovat** na ovládacím panelu tiskárny a pokračujte v tisku.
- Vypněte tiskárnu, vyčkejte přibližně 10 sekund a pak ji znovu zapněte.
- Aktualizujte síťový firmware v tiskárně nebo tiskovém serveru. Další informace získáte od technické podpory nebo prodejce tiskáren Dell.

K modemu není připojena žádná analogová telefonní linka, fax je neaktivní

Připojte tiskárnu k analogové telefonní lince.

[Typ spotřebního materiálu] od jiného výrobce než Dell, viz Uživatelská příručka [33.xy]

Poznámka: Typ spotřebního materiálu může být tonerová kazeta nebo fotoválec.

Tiskárna zjistila, že je v tiskárně nainstalován spotřební materiál nebo díl od jiného výrobce než Dell.

Tiskárna Dell je navržena tak, aby fungovala nejlépe s originálním spotřebním materiálem a díly Dell. Použití spotřebních materiálů či dílů jiných výrobců můžete ovlivnit výkon, spolehlivost či životnost tiskárny a jejích zobrazovacích součástí.

Všechny ukazatele životnosti jsou navrženy pro používání spotřebního materiálu a dílů Dell a mohou přivodit nepředvídatelné důsledky, pokud se použije spotřební materiál či díly jiného výrobce. Používání zobrazovacích součástí po uplynutí zamýšlené životnosti může tiskárnu Dell nebo související součásti poškodit.

Výstraha—nebezpečí poškození: Použití spotřebních materiálů nebo dílů jiných výrobců může ovlivnit pokrytí zárukou. Poškození způsobené použitím spotřebního materiálu či dílů jiného výrobce není pokryto zárukou.

Pokud přijímáte všechna tato rizika a chcete pokračovat s použitím neoriginálního spotřebního materiálu nebo dílů ve vaší tiskárně, stiskněte na ovládacím panelu tiskárny současně na 15 sekund tlačítka  a #, čímž smažete zprávu a budete moci pokračovat v tisku.

Pokud tato rizika nechcete přijmout, vyjměte spotřební materiál či díl jiného výrobce a poté nainstalujte originální spotřební materiál či díl Dell.

Poznámka: Seznam podporovaných spotřebních materiálů naleznete v části Objednání spotřebního materiálu *Uživatelské příručky* nebo navštivte www.dell.com/support/printers.

Nedostatek volného místa v paměti flash pro zdroje [52]

Vyzkoušejte jeden či více následujících kroků:

- Stisknutím tlačítka **Pokračovat** na ovládacím panelu tiskárny odstraňte zprávu a pokračujte v tisku.
- Odstraňte písma, makra a další data uložená v paměti flash.
- Nainstalujte paměťovou kartu flash s větší kapacitou.

Poznámka: Stažená písma a makra, která nebyla dříve uložena do paměti flash, budou odstraněna.

Potřeba výměny papíru

Vyzkoušejte jeden či více následujících kroků:

- Pokračujte v tisku tak, že se dotknete tlačítka **Zobrazit výzvu před každou stránkou** na ovládacím panelu tiskárny.
- Pokračujte v tisku s pomocí papíru vloženého v zásobníku tak, že se dotknete tlačítka **Použít akt. spotř.mat..**
- Zrušte aktuální tiskovou úlohu.

Port USB [x] neaktivní [56]

Vyzkoušejte jeden či více následujících kroků:

- Stisknutím tlačítka **Pokračovat** na ovládacím panelu tiskárny odstraňte zprávu.
- Povolte paralelní port. Na ovládacím panelu tiskárny přejděte na:
Síť/porty >Paralelní [x] >Vyrovnávací paměť paralelního rozhraní >Automaticky

Poznámka: Tiskárna odstraní všechna data přijatá přes paralelní port.

Tiskárna se musela restartovat. Poslední úloha pravděpodobně nebyla dokončena.

Na ovládacím panelu tiskárny se dotkněte tlačítka **Pokračovat**; tím vymažete hlášení a budete moci pokračovat v tisku.

Další informace získáte na www.dell.com/support/printers nebo na oddělení technické podpory.

Vyjměte vadný disk [61]

Vyjměte a vyměňte vadný pevný disk tiskárny.

Odeberte papír ze standardního výstupního zásobníku

Odeberte stoh papíru ze standardního odkladače.

Vyměňte vadnou zobrazovací jednotku [31.xy]

Zprávu odstraníte výměnou vadné zobrazovací jednotky. Další informace najdete na listu s pokyny, který byl dodán se spotřebním materiálem.

Poznámka: Pokud nemáte náhradní zobrazovací jednotku, podívejte se do části Objednání spotřebního materiálu v *Uživatelské příručce* nebo navštivte náš web.

Znovu nainstalujte chybějící nebo nereagující kazetu [31.xy]

Vyzkoušejte jeden či více následujících kroků:

- Zkontrolujte, zda chybí tonerová kazeta. Pokud chybí, nainstalujte ji.
Další informace o instalaci kazety naleznete v části Výměna spotřebního materiálu v *Uživatelské příručce*.
- Pokud je tonerová kazeta nainstalována, odeberte nereagující tonerovou kazetu a nainstalujte ji znovu.

Poznámka: Pokud se zpráva zobrazí i po opětovné instalaci spotřebního materiálu, potom je kazeta vadná. Vyměňte tonerovou kazetu.

Vyměňte kazetu, neshoda oblasti tiskárny [42.xy]

Nainstalujte vhodnou tonerovou kazetu.

Vyměňte kazetu, zbývá přibližně 0 stran [88.xy]

Vyměňte označenou tonerovou kazetu; tím odstraníte hlášení a budete moci pokračovat v tisku. Další informace naleznete na listu s pokyny dodaném se spotřebním materiálem nebo v části Výměna spotřebního materiálu v *Uživatelské příručce*.

Poznámka: Pokud nemáte náhradní kazetu, navštivte naše webové stránky nebo se obraťte na svého prodejce.

Vyměňte zobrazovací jednotku, zbývá přibližně 0 stran [84.xy]

Vyměňte zobrazovací jednotku; tím odstraníte hlášení a budete moci pokračovat v tisku. Další informace naleznete na listu s pokyny dodaném se spotřebním materiálem nebo v části Výměna spotřebního materiálu v *Uživatelské příručce*.

Poznámka: Pokud nemáte náhradní zobrazovací jednotku, navštivte naše webové stránky nebo se obraťte na svého prodejce.

Vyměňte sadu pro údržbu, zbývá přibližně 0 stran [80.xy]

Je naplánována údržba tiskárny. Obraťte se na technickou podporu nebo na prodejce tiskáren Dell a potom zprávu ohlaste.

Při obnovení úlohy znovu založte všechny předlohy.

Zkuste jeden nebo více z následujících postupů:

- Klepnutím na možnost **Zrušit úlohu** odstraňte hlášení a zrušte úlohu skenování.
- Klepnutím na možnost **Skenovat z automatického podavače dokumentů** pokračujte ve skenování z podavače ADF ihned po poslední úspěšné úloze skenování.
- Klepnutím na možnost **Skenovat z plochy** pokračujte ve skenování ze skeneru ihned po poslední úspěšné úloze skenování.
- Klepnutím na možnost **Dokončit úlohu bez dalšího skenování** ukončete poslední úspěšnou úlohu skenování.
- Klepnutím na možnost **Restartovat úlohu** restartujte úlohu skenování se stejným nastavením, které bylo použito při předchozí úloze skenování.

Znovu nainstalujte chybějící nebo nereagující zobrazovací jednotku [31.xy]

Vyzkoušejte jeden či více následujících kroků:

- Zkontrolujte, zda chybí zobrazovací jednotka. Pokud chybí, vyjměte a znovu nainstalujte zobrazovací jednotku. Další informace o instalaci zobrazovací jednotky naleznete v části Výměna spotřebního materiálu v *Uživatelské příručce*.
- Pokud je zobrazovací jednotka nainstalována, odeberte nereagující zobrazovací jednotku a nainstalujte ji znovu.

Poznámka: Pokud se zpráva zobrazí i po opětovné instalaci spotřebního materiálu, potom je zobrazovací jednotka vadná. Vyměňte zobrazovací jednotku.

Vyměňte nepodporovanou kazetu [32.xy]

Vyjměte tonerovou kazetu a poté nainstalujte podporovanou kazetu, čímž také odstraníte hlášení, a pokračujte v tisku. Další informace naleznete na listu s pokyny dodaném se spotřebním materiálem nebo v části Výměna spotřebního materiálu v *Uživatelské příručce*.

Poznámka: Pokud nemáte náhradní kazetu, navštivte naše webové stránky nebo se obraťte na svého prodejce.

Vyměňte nepodporovanou zobrazovací jednotku [32.xy]

Vyjměte zobrazovací jednotku a poté nainstalujte podporovanou jednotku. Tím odstraníte hlášení a budete moci pokračovat v tisku. Další informace naleznete na listu s pokyny dodaném se spotřebním materiálem nebo v části Výměna spotřebního materiálu v *Uživatelské příručce*.

Poznámka: Pokud nemáte náhradní zobrazovací jednotku, navštivte naše webové stránky nebo se obraťte na svého prodejce.

Obnovit pozdržené úlohy?

Vyzkoušejte jeden či více následujících kroků:

- Stisknutím tlačítka **Obnovit** na ovládacím panelu tiskárny obnovte všechny pozdržené úlohy uložené na pevném disku tiskárny.
- Pokud nechcete obnovovat žádné pozdržené úlohy, na ovládacím panelu tiskárny stiskněte tlačítko **Neobnovovat**.

Otevřený kryt automatického podavače skeneru

Zavřete kryt podavače ADF.

Správce systému deaktivoval funkci skeneru [840.01]

Tiskněte bez použití skeneru nebo se obraťte na pracovníka oddělení podpory.

Skener deaktivován. Pokud problém přetrvává, kontaktujte správce systému. [840.02]

Vyzkoušejte jeden či více následujících kroků:

- Stiskněte položku **Pokračovat s vypnutým skenerem** a vraťte se na domovskou obrazovku. Poté se obraťte na osobu odpovědnou za podporu vašeho systému.
- Stiskněte položku **Restartovat a automaticky zapnout skener** a zrušte úlohu.

Poznámka: Systém se pokusí aktivovat skener.

Zaseknutý skener, vyjměte z něj všechny předlohy [2yy.xx]

Vyjměte zaseknutý papír ze skeneru.

Zaseknutý skener, vyjměte z něj zaseknuté předlohy [2yy.xx]

Vyjměte zaseknutý papír ze skeneru.

Sériový port [x] neaktivní [56]

Vyzkoušejte jeden či více následujících kroků:

- Stisknutím tlačítka **Pokračovat** na ovládacím panelu tiskárny odstraňte zprávu.
Tiskárna odstraní všechna data přijatá přes určený sériový port.
- Ujistěte se, že položka Vyrovnávací paměť pro USB není nastavena na možnost Deaktivováno.
- Na ovládacím panelu tiskárny nastavte položku Vyrovnávací paměť sériového rozhraní v nabídce Sériový [x] na možnost Automaticky.

Server SMTP není nastaven. Obráťte se na správce systému.

Odtraňte hlášení pomocí tlačítka **Pokračovat** na ovládacím panelu tiskárny.

Poznámka: Pokud se hlášení objeví znovu, kontaktuje osobu, která zajišťuje podporu vašeho systému.

Některé pozdržené úlohy nebyly obnoveny

Stisknutím tlačítka **Pokračovat** na ovládacím panelu tiskárny odstraňte příslušnou úlohu.

Poznámka: Pozdržené úlohy, které nebudou obnoveny, zůstanou na pevném disku tiskárny a nebudou přístupné.

Chyba standardního síťového softwaru [54]

Vyzkoušejte jeden či více následujících kroků:

- Stiskněte tlačítko **Pokračovat** na ovládacím panelu tiskárny a pokračujte v tisku.
- Vypněte tiskárnu a znovu ji zapněte.
- Aktualizujte síťový firmware v tiskárně nebo tiskovém serveru. Další informace naleznete na internetových stránkách podpory společnosti Dell na www.dell.com/support/printers nebo se obraťte na správce systému.

Standardní port USB neaktivní [56]

Vyzkoušejte jeden či více následujících kroků:

- Stisknutím tlačítka **Pokračovat** na ovládacím panelu tiskárny odstraňte zprávu.
- Povolte port USB. Na ovládacím panelu tiskárny přejděte na:
Síť/porty >Vyrovnávací paměť pro USB >Automaticky

Poznámka: Tiskárna odstraní všechna data přijatá přes port USB.

K dokončení úlohy je zapotřebí spotřební materiál

Postupujte jedním z následujících způsobů:

- Nainstalujte chybějící spotřební materiál a dokončete úlohu.
- Zrušit probíhající úlohu.

Příliš mnoho instalovaných pamětí flash [58]

- 1 Vypněte tiskárnu.
- 2 Odpojte napájecí kabel z elektrické zásuvky.
- 3 Vyměňte přebytečnou paměť flash.
- 4 Připojte napájecí kabel k řádně uzemněné el. zásuvce.
- 5 Znovu zapněte tiskárnu.

Příliš mnoho připojených zásobníků [58]

- 1 Vypněte tiskárnu.
- 2 Odpojte napájecí kabel z elektrické zásuvky.
- 3 Odeberte přebytečné zásobníky.
- 4 Připojte napájecí kabel k řádně uzemněné el. zásuvce.
- 5 Znovu zapněte tiskárnu.

Zjištěna neformátovaná paměť flash [53]

Vyzkoušejte jeden či více následujících kroků:

- Stisknutím tlačítka **Pokračovat** na ovládacím panelu tiskárny ukončete defragmentaci a pokračujte v tisku.
- Naformátujte paměť flash.

Poznámka: Pokud chybová zpráva přetrvává, paměť flash je zřejmě vadná a je potřeba ji vyměnit.

Nepodporovaný disk

Vyjměte nepodporovaný pevný disk tiskárny a poté vložte podporovaný typ.

Nepodporovaný doplněk ve slotu [x] [55]

- 1 Vypněte tiskárnu.
- 2 Odpojte napájecí kabel z elektrické zásuvky.
- 3 Vyjměte nepodporovanou volitelnou kartu z desky řadiče tiskárny a nahraďte ji podporovanou kartou.
- 4 Připojte napájecí kabel k řádně uzemněné el. zásuvce.
- 5 Tiskárnu zapněte.

Port USB [x] neaktivní [56]

Stisknutím tlačítka **Pokračovat** na ovládacím panelu tiskárny odstraňte zprávu.

Poznámky:

- Tiskárna odstraní všechna data přijatá přes port USB.
- Zkontrolujte, zda nabídka Vyrovnávací paměť pro USB není nastavena na možnost Deaktivováno.

Není nastaven server Weblink. Obráťte se na správce systému.

Stisknutím tlačítka **Pokračovat** na ovládacím panelu tiskárny odstraňte zprávu.

Poznámka: Pokud se hlášení objeví znovu, kontaktuje osobu, která zajišťuje podporu vašeho systému.

Řešení problémů s tiskárnou

- „Základní potíže s tiskárnou“ na str. 254
- „Potíže s doplňky“ na str. 256
- „Potíže s podáváním papíru“ na str. 259

Základní potíže s tiskárnou

Tiskárna nereaguje.

Činnost	Ano	Ne
<p>Krok 1 Zkontrolujte, zda je tiskárna zapnutá.</p> <p>Je tiskárna zapnutá?</p>	Přejděte ke kroku 2.	Zapněte tiskárnu.
<p>Krok 2 Zkontrolujte, zda je tiskárna v režimu spánku nebo hibernace.</p> <p>Je tiskárna v režimu spánku nebo hibernace?</p>	Stisknutím tlačítka Spánek probudíte tiskárnu z režimu spánku nebo hibernace.	Přejděte ke kroku 3.
<p>Krok 3 Zkontrolujte, zda je jeden konec napájecího kabelu připojen k tiskárně a druhý do řádně uzemněné elektrické zásuvky.</p> <p>Je napájecí kabel připojen k tiskárně a do řádně uzemněné elektrické zásuvky?</p>	Přejděte ke kroku 4.	Připojte jeden konec napájecího kabelu k tiskárně a druhý do řádně uzemněné elektrické zásuvky.
<p>Krok 4 Zkontrolujte ostatní elektrická zařízení zapojená do elektrické zásuvky.</p> <p>Fungují jiná elektrická zařízení?</p>	Odpojte jiné elektrické zařízení a pak zapněte tiskárnu. Pokud tiskárna nefunguje, znovu připojte jiné elektrické zařízení.	Přejděte ke kroku 5.
<p>Krok 5 Zkontrolujte, zda jsou kabely spojující tiskárnu a počítač vloženy do správných portů.</p> <p>Jsou kabely vloženy do správných portů?</p>	Přejděte ke kroku 6.	Zkontrolujte, zda odpovídá: <ul style="list-style-type: none"> • symbol USB na kabelu symbolu USB na tiskárně, • správný kabel Ethernet portu Ethernet.
<p>Krok 6 Zkontrolujte, zda elektrická zásuvka není vypnuta pomocí spínače nebo jističe.</p> <p>Je elektrická zásuvka vypnuta pomocí spínače nebo jističe?</p>	Zapněte spínač nebo resetujte jistič.	Přejděte ke kroku 7.
<p>Krok 7 Zkontrolujte, zda tiskárna není zapojena do přepětové ochrany, do jednotky UPS nebo do prodlužovací šňůry.</p> <p>Je tiskárna připojena k přepětové ochraně, zdroji nepřerušitelného napájení nebo prodlužovacím šňůrám?</p>	Připojte napájecí kabel tiskárny přímo do řádně uzemněné elektrické zásuvky.	Přejděte ke kroku 8.

Činnost	Ano	Ne
<p>Krok 8 Zkontrolujte, zda je jeden konec kabelu tiskárny připojen k portu na tiskárně a druhý k počítači, tiskovému serveru, příslušenství nebo jinému síťovému zařízení.</p> <p>Je kabel tiskárny bezpečně připojený k tiskárně a hostitelskému počítači, tiskovému serveru, příslušenství nebo jinému síťovému zařízení?</p>	Přejděte ke kroku 9.	Připojte kabel tiskárny bezpečně k tiskárně a hostitelskému počítači, tiskovému serveru, příslušenství nebo jinému síťovému zařízení.
<p>Krok 9 Zkontrolujte, zda jste správně nainstalovali všechny hardwarové součásti a odstranili veškerý balicí materiál.</p> <p>Jsou všechny hardwarové součásti správně nainstalovány a veškerý balicí materiál odstraněn?</p>	Přejděte ke kroku 10.	Vypněte tiskárnu, odstraňte veškerý balicí materiál, pak přeinstalujte hardwarové součásti a zapněte tiskárnu.
<p>Krok 10 Zkontrolujte, zda jste vybrali správné nastavení portu v ovladači tiskárny.</p> <p>Je nastavení portu správné?</p>	Přejděte ke kroku 11.	Použijte správné nastavení portu.
<p>Krok 11 Zkontrolujte nainstalovaný ovladač tiskárny.</p> <p>Je nainstalovaný správný ovladač tiskárny?</p>	Přejděte ke kroku 12.	Nainstalujte správný ovladač tiskárny:
<p>Krok 12 Vypněte tiskárnu, vyčkejte přibližně 10 sekund a pak ji znovu zapněte.</p> <p>Funguje tiskárna?</p>	Problém je vyřešen.	Obraťte se na technická podpora .

Displej tiskárny je prázdný

Činnost	Ano	Ne
<p>Krok 1 Stiskněte tlačítko Spánek na ovládacím panelu tiskárny.</p> <p>Zobrazuje se na displeji tiskárny zpráva Připraveno?</p>	Problém je vyřešen.	Přejděte ke kroku 2.
<p>Krok 2 Vypněte tiskárnu, vyčkejte přibližně 10 sekund a pak ji znovu zapněte.</p> <p>Zobrazují se na displeji tiskárny zprávy Čekajte a Připraveno?</p>	Problém je vyřešen.	Vypněte tiskárnu a obraťte se na technickou podporu .

Potíže s doplňky

Nebyl rozpoznán interní doplněk

Činnost	Ano	Ne
<p>Krok 1 Vypněte tiskárnu, vyčkejte přibližně 10 sekund a pak ji znovu zapněte.</p> <p>Funguje interní doplněk správně?</p>	Problém je vyřešen.	Přejděte ke kroku 2.
<p>Krok 2 Zkontrolujte, zda je interní doplněk správně nainstalován na řídicí desce.</p> <p>a Vypněte tiskárnu pomocí vypínače a odpojte napájecí kabel z elektrické zásuvky.</p> <p>b Zkontrolujte, zda je interní doplněk nainstalován do správného konektoru na řídicí desce.</p> <p>c Připojte napájecí kabel k tiskárně a poté k řádně uzemněné zásuvce a zapněte tiskárnu.</p> <p>Je interní doplněk správně nainstalován na řídicí desce?</p>	Přejděte ke kroku 3.	Připojte interní doplněk k řídicí desce.
<p>Krok 3 Vytiskněte stránku nastavení nabídek a zkontrolujte, jestli je interní doplněk uveden v seznamu Instalované funkce.</p> <p>Je interní doplněk uveden v seznamu na stránce nastavení nabídek?</p>	Přejděte ke kroku 4.	Interní doplněk znovu nainstalujte.
<p>Krok 4</p> <p>a Zkontrolujte, zda je interní doplněk vybrán.</p> <p>Je možné, že budete muset přidat interní doplněk do ovladače tiskárny ručně, aby byl k dispozici pro tiskové úlohy. Další informace najdete v části „Přidání dostupných volitelných doplňků do ovladače tiskárny“ na str. 44.</p> <p>b Znovu odešlete tiskovou úlohu.</p> <p>Funguje interní doplněk správně?</p>	Problém je vyřešen.	Obraťte se na technická podpora .

Problémy se zásobníkem

Činnost	Ano	Ne
<p>Krok 1</p> <p>a Vytáhněte zásobník a proveďte nejméně jeden z následujících kroků:</p> <ul style="list-style-type: none"> • Zkontrolujte, zda papír nebyl nesprávně podán nebo zda nedošlo k uvíznutí. • Zkontrolujte, zda jsou vodící zářky papíru zarovnané s vodícími zářkami papíru na dně zásobníku. • Pokud tisknete na papír s vlastním formátem, ujistěte se, že se vodítka papíru dotýkají okrajů papíru. • Ujistěte se, že papír nepřesahuje indikátor maximálního možného naplnění papírem. • Ověřte, zda papír leží v zásobníku rovně. <p>b Zkontrolujte, zda je zásobník správně zavřen.</p> <p>Funguje zásobník?</p>	Problém je vyřešen.	Přejděte ke kroku 2.
<p>Krok 2</p> <p>a Vypněte tiskárnu, vyčkejte přibližně 10 sekund a pak ji znovu zapněte.</p> <p>b Znovu odešlete tiskovou úlohu.</p> <p>Funguje zásobník?</p>	Problém je vyřešen.	Přejděte ke kroku 3.
<p>Krok 3</p> <p>Zkontrolujte, zda je zásobník nainstalován a zda jej tiskárna rozpoznala.</p> <p>Vytiskněte stránku s nastavením a zkontrolujte, jestli je zásobník uveden v seznamu instalovaných funkcí.</p> <p>Je zásobník uveden na stránce nastavení nabídek?</p>	Přejděte ke kroku 4.	Znovu nainstalujte zásobník. Další informace vyhledejte v dokumentaci k nastavení dodané se zásobníkem.
<p>Krok 4</p> <p>Ujistěte se, že je zásobník k dispozici v ovladači tiskárny.</p> <p>Poznámka: V případě potřeby přidejte zásobník do ovladače tiskárny ručně, aby byl k dispozici pro tiskové úlohy. Další informace najdete v části „Přidání dostupných volitelných doplňků do ovladače tiskárny“ na str. 44.</p> <p>Je zásobník k dispozici v ovladači tiskárny?</p>	Problém je vyřešen.	Obraťte se na technická podpora .

Nebyla rozpoznána paměťová karta

Činnost	Ano	Ne
<p>Zkontrolujte, zda je paměťová karta nainstalovaná.</p> <p>a Nainstalujte paměťovou kartu. Další informace najdete v části „Instalace paměťové karty“ na str. 28.</p> <p>Poznámka: Zkontrolujte, zda je paměťová karta pevně připojena k řídicí desce tiskárny.</p> <p>b Vytiskněte stránku nastavení nabídek a zkontrolujte, jestli je karta uvedena v seznamu instalovaných doplňků.</p> <p>Je karta uvedena v seznamu instalovaných doplňků?</p>	Problém je vyřešen.	Obraťte se na technická podpora .

Port Internal Solutions Port nefunguje správně

Činnost	Ano	Ne
<p>Krok 1</p> <p>Zkontrolujte, zda je nainstalován port ISP (Internal Solutions Port).</p> <p>a Nainstalujte port ISP. Další informace najdete v části „Instalace portu Internal Solutions Port“ na str. 31.</p> <p>b Vytiskněte stránku s nastavením a zkontrolujte, jestli je port ISP uveden v seznamu instalovaných funkcí.</p> <p>Je port ISP uveden v seznamu instalovaných funkcí?</p>	Přejděte ke kroku 2.	<p>Zkontrolujte, zda máte podporovaný port ISP.</p> <p>Poznámka: Port ISP z jiné tiskárny nemusí v této tiskárně fungovat.</p>
<p>Krok 2</p> <p>Zkontrolujte kabel a připojení ISP.</p> <p>a Použijte správný kabel a zkontrolujte, zda je bezpečně připojen k portu ISP.</p> <p>b Zkontrolujte, zda je kabel rozhraní řešení ISP bezpečně zapojen do zásuvky na desce řadiče.</p> <p>Poznámka: Kabel rozhraní řešení ISP a zásuvka na desce řadiče jsou barevně označeny.</p> <p>Funguje port ISP správně?</p>	Problém je vyřešen.	<p>Obraťte se na technická podpora.</p>

Karta rozhraní USB/paralelního rozhraní nefunguje správně

Činnost	Ano	Ne
<p>Krok 1</p> <p>Zkontrolujte, zda je nainstalována karta USB nebo paralelního rozhraní.</p> <p>a Nainstalujte kartu USB nebo paralelního rozhraní. Další informace najdete v části „Instalace portu Internal Solutions Port“ na str. 31.</p> <p>b Vytiskněte stránku s nastavením a zkontrolujte, jestli je karta USB nebo paralelního rozhraní uvedena v seznamu instalovaných funkcí.</p> <p>Je karta USB nebo paralelního rozhraní uvedena v seznamu instalovaných funkcí?</p>	Přejděte ke kroku 2.	<p>Zkontrolujte, zda máte podporovanou kartu USB nebo paralelního rozhraní.</p> <p>Poznámka: Karta USB nebo paralelního rozhraní z jiné tiskárny nemusí v této tiskárně fungovat.</p>
<p>Krok 2</p> <p>Zkontrolujte připojení kabelu ke kartě USB nebo paralelního rozhraní.</p> <p>Použijte správný kabel a zkontrolujte, zda je bezpečně připojen ke kartě USB nebo paralelního rozhraní.</p> <p>Pracuje karta USB nebo paralelního rozhraní správně?</p>	Problém je vyřešen.	<p>Obraťte se na technická podpora.</p>

Potíže s podáváním papíru

Častá zaseknutí papíru

Činnost	Ano	Ne
<p>Krok 1</p> <p>a Vytáhněte zásobník a proveďte nejméně jeden z následujících kroků:</p> <ul style="list-style-type: none"> • Ověřte, zda papír leží v zásobníku rovně. • Zkontrolujte, zda jsou vodící zářezky papíru zarovnané s vodícími zářezkami papíru na dně zásobníku. • Zkontrolujte, že jsou vodící lišty zarovnané podle okrajů papíru. • Ujistěte se, že papír nepřesahuje indikátor maximálního možného naplnění papírem. • Zkontrolujte, zda tisknete na doporučenou velikost a typ papíru. <p>b Vložte správným způsobem zásobník. Je-li povolena funkce Napravit zaseknutí, tiskové úlohy se automaticky vytisknou znovu.</p> <p>Dochází stále často k zaseknutí papíru?</p>	Přejděte ke kroku 2.	Problém je vyřešen.
<p>Krok 2</p> <p>a Vložte papír z čerstvého balení. Poznámka: Papír zvlhnul kvůli vysoké vlhkosti prostředí. Před použitím mějte papír uložen v originálním obalu.</p> <p>b Znovu odešlete tiskovou úlohu.</p> <p>Dochází stále často k zaseknutí papíru?</p>	Přejděte ke kroku 3.	Problém je vyřešen.
<p>Krok 3</p> <p>a Přečtěte si tipy, jak zabránit zaseknutí papíru. Další informace najdete v části „Prevence uvíznutí“ na str. 223.</p> <p>b Postupujte podle doporučení a znovu odešlete tiskovou úlohu.</p> <p>Dochází stále často k zaseknutí papíru?</p>	Obraťte se na technická podpora .	Problém je vyřešen.

Hlášení o zablokování papíru se zobrazuje i po odstranění zablokování

Činnost	Ano	Ne
<p>Zkontrolujte celou dráhu papíru, zda se v ní nenachází zaseknutý papír.</p> <p>a Odstraňte veškerý zaseknutý papír.</p> <p>b Stisknutím tlačítka Pokračovat na ovládacím panelu tiskárny odstraňte zprávu.</p> <p>Zobrazuje se stále hlášení o zaseknutí papíru?</p>	Obraťte se na technická podpora .	Problém je vyřešen.

Uvzněnuté stránky se znovu nevytisknou

Činnost	Ano	Ne
<p>Zapněte funkci Obnovení po zaseknutí.</p> <p>a Na domovské obrazovce přejděte na položku:</p> <p> >Nastavení >Obecná nastavení >Obnovení tisku</p> <p>b V nabídce Obnovení po zaseknutí přejděte stisknutím šipek na možnost Zapnuto nebo Automaticky.</p> <p>c Stiskněte tlačítko Odeslat.</p> <p>Vytisknou se znovu stránky po zaseknutí?</p>	Problém je vyřešen.	Obraťte se na technická podpora .

Řešení potíží s tiskem

Problémy s tiskem

Netisknou se soubory PDF ve více jazycích

Činnost	Ano	Ne
<p>Krok 1</p> <p>a Zkontrolujte, zda je v možnostech tisku nastaveno pro výstup PDF vnoření všech písem. Další informace naleznete v dokumentaci dodané s aplikací Adobe Acrobat.</p> <p>b Vygenerujte novou úlohu PDF a pak znovu odešlete tiskovou úlohu.</p> <p>Tisknou se soubory?</p>	Problém je vyřešen.	Přejděte ke kroku 2.
<p>Krok 2</p> <p>a Dokument, který chcete vytisknout, otevřete v aplikaci Adobe Acrobat.</p> <p>b Klepněte na možnosti Soubor >Tisk >Pokročilé >Tisknout jako obrázek >OK >OK.</p> <p>Tisknou se soubory?</p>	Problém je vyřešen.	Obraťte se na technická podpora .

Zobrazí se chybová zpráva o čtení jednotky paměti flash

Činnost	Ano	Ne
<p>Krok 1 Zkontrolujte, zda je jednotka paměti flash zasunuta do předního portu USB.</p> <p>Poznámka: Jednotka paměti flash nebude funkční, pokud ji zasunete do zadního portu USB.</p> <p>Je jednotka paměti flash zasunuta do předního portu USB?</p>	Přejděte ke kroku 2.	Zasuňte jednotku paměti flash do předního portu USB.
<p>Krok 2 Zkontrolujte, zda kontrolka na ovládacím panelu tiskárny bliká zeleně.</p> <p>Poznámka: Zelená blikající kontrolka signalizuje, že je tiskárna zaneprázdněna.</p> <p>Bliká kontrolka zeleně?</p>	Vyčkejte, až bude tiskárna opět připravena, zobrazte seznam pozdržených úloh a dokumenty vytiskněte.	Přejděte ke kroku 3.
<p>Krok 3</p> <p>a Zkontrolujte, zda se na displeji nezobrazuje chybová zpráva.</p> <p>b Odstraňte zprávu.</p> <p>Objevuje se chybová zpráva i nadále?</p>	Přejděte ke kroku 4.	Problém je vyřešen.
<p>Krok 4 Ujistěte se, že je jednotka paměti flash podporována.</p> <p>Další informace o testovaných a schválených jednotkách paměti flash USB naleznete v části „Podporované jednotky flash a typy souborů“ na str. 77.</p> <p>Objevuje se chybová zpráva i nadále?</p>	Přejděte ke kroku 5.	Problém je vyřešen.
<p>Krok 5 Zkontrolujte, zda port USB nezablokoval pracovník oddělení podpory.</p> <p>Objevuje se chybová zpráva i nadále?</p>	Obraťte se na technická podpora .	Problém je vyřešen.

Tiskové úlohy se netisknou

Činnost	Ano	Ne
<p>Krok 1</p> <p>a Otevřete dokument, který nemůžete vytisknout, otevřete dialogové okno Tisk, a zkontrolujte, zda jste vybrali správnou tiskárnu.</p> <p>Poznámka: Pokud tiskárna není nastavena jako výchozí, musíte vybrat tiskárnu pro každý dokument, který chcete tisknout.</p> <p>b Znovu odešlete tiskovou úlohu.</p> <p>Vytiskly se úlohy?</p>	Problém je vyřešen.	Přejděte ke kroku 2.

Činnost	Ano	Ne
<p>Krok 2</p> <p>a Zkontrolujte, zda je tiskárna zapojena do sítě a zapnuta a zda se na displeji tiskárny zobrazuje zpráva Připraveno.</p> <p>b Znovu odešlete tiskovou úlohu.</p> <p>Tisknou se úlohy?</p>	Problém je vyřešen.	Přejděte ke kroku 3.
<p>Krok 3</p> <p>Pokud se na displeji tiskárny zobrazí chybová zpráva, vymažte ji.</p> <p>Poznámka: Po vymazání právy bude tiskárna pokračovat v tisku.</p> <p>Tisknou se úlohy?</p>	Problém je vyřešen.	Přejděte ke kroku 4.
<p>Krok 4</p> <p>a Zkontrolujte, zda porty (USB, sériový nebo Ethernet) fungují a zda jsou kabely správně zapojeny do počítače a do tiskárny.</p> <p>Poznámka: Další informace vyhledejte v dokumentaci k nastavení dodané s tiskárnou.</p> <p>b Znovu odešlete tiskovou úlohu.</p> <p>Tisknou se úlohy?</p>	Problém je vyřešen.	Přejděte ke kroku 5.
<p>Krok 5</p> <p>a Vypněte tiskárnu, vyčkejte přibližně 10 sekund a pak ji znovu zapněte.</p> <p>b Znovu odešlete tiskovou úlohu.</p> <p>Tisknou se úlohy?</p>	Problém je vyřešen.	Přejděte ke kroku 6.
<p>Krok 6</p> <p>a Odinstalujte a znovu nainstalujte software tiskárny. Další informace najdete na „Instalace tiskárny“ na str. 43.</p> <p>Poznámka: Software tiskárny je k dispozici na www.dell.com/support/printers.</p> <p>b Znovu odešlete tiskovou úlohu.</p> <p>Tisknou se úlohy?</p>	Problém je vyřešen.	Obraťte se na technická podpora .

Důvěrné a jiné pozdržené úlohy se netisknou

Poznámka: Vyžaduje-li tiskárna více paměti pro zpracování dalších pozdržených úloh, je možné odstranit důvěrné, ověřovací, vyhrazené a opakované tiskové úlohy.

Činnost	Ano	Ne
<p>Krok 1</p> <p>Otevřete složku pozdržených úloh na displeji tiskárny a ověřte, zda je v seznamu příslušná tisková úloha.</p> <p>Je příslušná tisková úloha uvedena ve složce pozdržených úloh?</p>	Přejděte ke kroku 2.	Vyberte jednu z možností nastavení Vytisknout a pozdržet a odešlete tiskovou úlohu znovu. Další informace najdete v části „ Tisk důvěrných a jiných pozdržených úloh “ na str. 78.
<p>Krok 2</p> <p>Tisková úloha může obsahovat chybu formátování nebo neplatná data.</p> <ul style="list-style-type: none"> • Odstraňte tiskovou úlohu a poté ji znovu odešlete. • V případě souborů PDF vygenerujte nový soubor a vytiskněte ho znovu. <p>Pokud tisknete z internetu, je možné, že tiskárna čte více názvů úloh jako duplikáty a odstraňuje všechny úlohy, kromě poslední.</p> <p>Uživatelé se systémem Windows</p> <ol style="list-style-type: none"> Otevřete složku Vlastnosti tisku. V dialogovém okně Vytisknout a pozdržet zaškrtněte políčko Zachovat duplicitní dokumenty. Zadejte PIN kód. <p>Uživatelé se systémem Macintosh</p> <p>Každou tiskovou úlohu uložte, pojmenujte každou úlohu jinak a potom odešlete jednotlivé úlohy do tiskárny.</p> <p>Vytiskne se tisková úloha?</p>	Problém je vyřešen.	Přejděte ke kroku 3.
<p>Krok 3</p> <p>Odstraňte některé pozdržené úlohy a uvolněte tak další paměť tiskárny.</p> <p>Vytiskne se tisková úloha?</p>	Problém je vyřešen.	Přidejte do tiskárny další paměť.

Tisk úlohy trvá déle, než je obvyklé

Činnost	Ano	Ne
<p>Krok 1 Umožňuje změnit ekologická nastavení tiskárny.</p> <p>a Na ovládacím panelu tiskárny přejděte na:</p> <p> >Nastavení >Obecná nastavení</p> <p>b Vyberte možnost Eco-Mode nebo Tichý režim a pak vyberte možnost Vypnuto.</p> <p>Poznámka: Zakázání režimu Eco-Mode nebo Tichého režimu může zvýšit spotřebu energie, spotřebního materiálu nebo obojího.</p> <p>Vytiskla se úloha?</p>	Problém je vyřešen.	Přejděte ke kroku 2.
<p>Krok 2 Snižte počet a velikost použitých písem, počet a složitost obrázků a počet stránek tiskové úlohy v tiskové úloze a pak úlohu odešlete znovu.</p> <p>Vytiskla se úloha?</p>	Problém je vyřešen.	Přejděte ke kroku 3.
<p>Krok 3</p> <p>a Odstraňte pozdržené úlohy uložené v paměti tiskárny.</p> <p>b Znovu odešlete tiskovou úlohu.</p> <p>Vytiskla se úloha?</p>	Problém je vyřešen.	Přejděte ke kroku 4.
<p>Krok 4</p> <p>a Zakažte funkci Ochrana stránky. Na ovládacím panelu tiskárny přejděte na:</p> <p> >Nastavení >Obecná nastavení >Obnovení tisku >Ochrana stránky >Vypnuto</p> <p>b Znovu odešlete tiskovou úlohu.</p> <p>Vytiskla se úloha?</p>	Problém je vyřešen.	Přejděte ke kroku 5.
<p>Krok 5</p> <p>a Zkontrolujte připojení kabelů k tiskárně a tiskový server a ujistěte se, že jsou v pořádku. Další informace vyhledejte v dokumentaci k nastavení dodané s tiskárnou.</p> <p>b Znovu odešlete tiskovou úlohu.</p> <p>Vytiskla se úloha?</p>	Problém je vyřešen.	Přejděte ke kroku 6.
<p>Krok 6 Nainstalujte dodatečnou paměť tiskárny a znovu odešlete tiskovou úlohu.</p> <p>Vytiskla se úloha?</p>	Problém je vyřešen.	Obraťte se na technická podpora .

Úloha se tiskne z nesprávného zásobníku nebo na nesprávný papír

Činnost	Ano	Ne
<p>Krok 1</p> <p>a Zkontrolujte, zda tisknete na papír, který zásobník podporuje.</p> <p>b Znovu odešlete tiskovou úlohu.</p> <p>Byla úloha vytisknuta ze správného zásobníku nebo na správný papír?</p>	Problém je vyřešen.	Přejděte ke kroku 2.
<p>Krok 2</p> <p>a V nabídce Papír na ovládacím panelu tiskárny nastavte formát a typ papíru odpovídající papíru vloženému do zásobníku.</p> <p>b Znovu odešlete tiskovou úlohu.</p> <p>Byla úloha vytisknuta ze správného zásobníku nebo na správný papír?</p>	Problém je vyřešen.	Přejděte ke kroku 3.
<p>Krok 3</p> <p>a V závislosti na operačním systému otevřete Předvolby tisku nebo dialogové okno Tisk a pak zadejte typ papíru.</p> <p>b Znovu odešlete tiskovou úlohu.</p> <p>Byla úloha vytisknuta ze správného zásobníku nebo na správný papír?</p>	Problém je vyřešen.	Přejděte ke kroku 4.
<p>Krok 4</p> <p>a Zkontrolujte, zda nejsou zásobníky propojeny.</p> <p>b Znovu odešlete tiskovou úlohu.</p> <p>Byla úloha vytisknuta ze správného zásobníku nebo na správný papír?</p>	Problém je vyřešen.	Obraťte se na technická podpora .

Tisknou se nesprávné znaky

Činnost	Ano	Ne
<p>Krok 1</p> <p>Ujistěte se, že tiskárna není v režimu hexadecimálního trasování.</p> <p>Poznámka: Pokud se na displeji tiskárny zobrazí zpráva Připraveno k hexadecimálnímu trasování, deaktivujte režim hexadecimálního trasování tak, že tiskárnu vypnete a znovu zapnete.</p> <p>Je tiskárna je v režimu Hexadecimální trasování?</p>	Dezaktivujte režim hexadecimálního trasování.	Přejděte ke kroku 2.
<p>Krok 2</p> <p>a Na ovládacím panelu tiskárny vyberte možnost Standardní síť nebo Síť [x] a pak nastavte přepínač SmartSwitch na hodnotu Zapnuto.</p> <p>b Znovu odešlete tiskovou úlohu.</p> <p>Tisknou se nesprávné znaky?</p>	Obraťte se na technická podpora .	Problém je vyřešen.

Propojování zásobníků nefunguje

Poznámky:

- Zásobníky mohou rozpoznat délku papíru.
- Univerzální podavač formát papíru automaticky nerozpozná. Formát je nutné nastavit v nabídce Formát/typ papíru.

Činnost	Ano	Ne
<p>Krok 1</p> <p>a Otevřete zásobníky a zkontrolujte, zda obsahují papír stejného formátu a typu.</p> <ul style="list-style-type: none"> • Zkontrolujte, zda jsou vodící lišty papíru ve správné poloze pro formát papíru založeného v jednotlivých zásobnících. • Zkontrolujte, zda jsou vodící zarážky papíru zarovnaný s vodícími zarážkami papíru na dně zásobníku. <p>b Znovu odešlete tiskovou úlohu.</p> <p>Připojily se zásobníky správně?</p>	Problém je vyřešen.	Přejděte ke kroku 2.
<p>Krok 2</p> <p>a V nabídce Papír na ovládacím panelu tiskárny nastavte typ a formát papíru odpovídající papíru vloženému do zásobníku, který chcete propojit.</p> <p>Poznámka: Formát a typ papíru v připojovaných zásobnících musí být shodné.</p> <p>b Znovu odešlete tiskovou úlohu.</p> <p>Připojily se zásobníky správně?</p>	Problém je vyřešen.	Obraťte se na technická podpora .

Velké úlohy se nekompletují

Činnost	Ano	Ne
<p>Krok 1</p> <p>a V nabídce Dokončování na ovládacím panelu tiskárny nastavte možnost Skládání na hodnotu (1,2,3) (1,2,3).</p> <p>b Znovu odešlete tiskovou úlohu.</p> <p>Byla tisková úloha správně poskládána?</p>	Problém je vyřešen.	Přejděte ke kroku 2.
<p>Krok 2</p> <p>a V softwaru tiskárny nastavte možnost Skládat na hodnotu (1,2,3) (1,2,3).</p> <p>Poznámka: Nastavením možnosti Skládat na hodnotu (1,1,1) (2,2,2) v softwaru přepíšete nastavení v nabídce Dokončování.</p> <p>b Znovu odešlete tiskovou úlohu.</p> <p>Byla tisková úloha správně poskládána?</p>	Problém je vyřešen.	Přejděte ke kroku 3.

Činnost	Ano	Ne
<p>Krok 3</p> <p>Zjednodušte tiskovou úlohu snížením počtu a velikosti písem, počtu a složitosti obrázků a počtu stránek úlohy.</p> <p>Byla tisková úloha správně poskládána?</p>	Problém je vyřešen.	Obráťte se na technická podpora .

Vyskytují se neočekávané konce stránek

Činnost	Ano	Ne
<p>Prodlužte časový limit tisku.</p> <p>a Na domovské obrazovce přejděte na položku:</p> <p> >Nastavení >Obecná nastavení >Časové limity</p> <p>b Zvyšte hodnotu položky Časový limit tisku a poté stiskněte tlačítko Odeslat.</p> <p>c Znovu odešlete tiskovou úlohu.</p> <p>Vytisknul se soubor správně?</p>	Problém je vyřešen.	Zkontrolujte ruční konce stránek v předloze.

Problémy s kvalitou tisku

Znaky mají zubaté nebo nestejně okraje

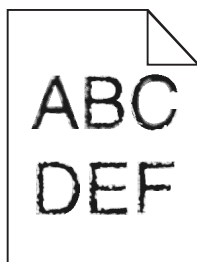

Činnost	Ano	Ne
<p>Krok 1</p> <p>a Vytiskněte si seznam ukázek písem, abyste ověřili, zda používáte písma podporovaná tiskárnou.</p> <p>1 Na ovládacím panelu tiskárny přejděte na:</p> <p> >Zprávy >Tisk písem</p> <p>2 Stiskněte možnost Písma PCL nebo Písma PostScript.</p> <p>b Použijte písmo, které je podporováno tiskárnou, nebo nainstalujte písmo, které chcete použít. Další informace získáte u správce systému.</p> <p>c Znovu odešlete tiskovou úlohu.</p> <p>Obsahují výtisky stále znaky, které mají zubaté nebo nestejně okraje?</p>	Přejděte ke kroku 2.	Problém je vyřešen.

Činnost	Ano	Ne
<p>Krok 2</p> <p>a Použijte písmo, které je podporováno tiskárnou, nebo nainstalujte písmo, které chcete použít, do počítače. Další informace získáte u správce systému.</p> <p>b Znovu odešlete tiskovou úlohu.</p> <p>Obsahují výtisky stále znaky, které mají zubaté nebo nestejněoměrné okraje?</p>	<p>Obraťte se na technická podpora.</p>	<p>Problém je vyřešen.</p>

Tiskárna tiskne prázdné stránky

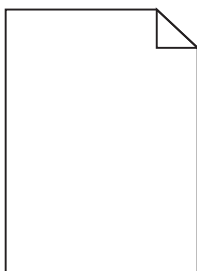

Činnost	Ano	Ne
<p>Krok 1</p> <p>a Zkontrolujte, zda na zobrazovací jednotce nezůstal balicí materiál.</p> <ol style="list-style-type: none"> 1 Vyměňte tonerovou kazetu a potom zobrazovací jednotku. 2 Zkontrolujte, zda byl ze zobrazovací jednotky správně odstraněn balicí materiál. <p>Výstraha—nebezpečí poškození: Nevystavujte zobrazovací jednotku přímému světlu na více než 10 minut. Delší vystavení přímému světlu může způsobit problémy s kvalitou tisku.</p> <ol style="list-style-type: none"> 3 Znovu nainstalujte zobrazovací jednotku a poté kazetu. <p>b Znovu odešlete tiskovou úlohu.</p> <p>Tiskne tiskárna stále prázdné stránky?</p>	<p>Přejděte ke kroku 2.</p>	<p>Problém je vyřešen.</p>
<p>Krok 2</p> <p>a Rozprostřete toner v zobrazovací jednotce.</p> <ol style="list-style-type: none"> 1 Vyměňte tonerovou kazetu a potom zobrazovací jednotku. 2 Zatřeste zobrazovací jednotkou. <p>Výstraha—nebezpečí poškození: Nevystavujte zobrazovací jednotku přímému světlu na více než 10 minut. Delší vystavení přímému světlu může způsobit problémy s kvalitou tisku.</p> <ol style="list-style-type: none"> 3 Znovu nainstalujte zobrazovací jednotku a poté kazetu. <p>b Znovu odešlete tiskovou úlohu.</p> <p>Tiskne tiskárna stále prázdné stránky?</p>	<p>Přejděte ke kroku 3.</p>	<p>Problém je vyřešen.</p>
<p>Krok 3</p> <p>Vyměňte zobrazovací jednotku a odešlete tiskovou úlohu znovu.</p> <p>Tiskne tiskárna stále prázdné stránky?</p>	<p>Obraťte se na technická podpora.</p>	<p>Problém je vyřešen.</p>

Oříznuté stránky nebo obrázky

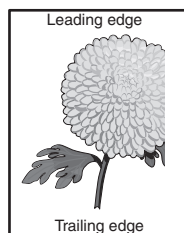
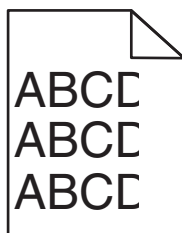

Činnost	Ano	Ne
<p>Krok 1</p> <p>a Posuňte vodící lišty šířky a délky v zásobníku do polohy odpovídající vloženému papíru.</p> <p>b Znovu odešlete tiskovou úlohu.</p> <p>Je stránka nebo obrázek oříznutý?</p>	Přejděte ke kroku 2.	Problém je vyřešen.
<p>Krok 2</p> <p>V nabídce Papír na ovládacím panelu tiskárny nastavte typ a formát papíru odpovídající papíru vloženému do zásobníku.</p> <p>Odpovídá formát a typ papíru papíru vloženému do zásobníku?</p>	Přejděte ke kroku 3.	<p>Proveďte jednu nebo více z následujících akcí:</p> <ul style="list-style-type: none"> • Zadejte formát papíru v nastavení zásobníku tak, aby odpovídal papíru založenému do zásobníku. • Změňte papír vložený do zásobníku tak, aby odpovídal formátu papíru zadanému v nastavení zásobníku.
<p>Krok 3</p> <p>a Zadejte formát papíru z dialogového okna Předvolby tisku nebo Tisk (podle operačního systému).</p> <p>b Znovu odešlete tiskovou úlohu.</p> <p>Je stránka nebo obrázek oříznutý?</p>	Přejděte ke kroku 4.	Problém je vyřešen.
<p>Krok 4</p> <p>a Znovu nainstalujte zobrazovací válec.</p> <ol style="list-style-type: none"> 1 Vyjměte tonerovou kazetu. 2 Vyjměte zobrazovací jednotku. <p>Výstraha—nebezpečí poškození: Nevystavujte zobrazovací jednotku přímému světlu na více než 10 minut. Delší vystavení přímému světlu může způsobit problémy s kvalitou tisku.</p> <ol style="list-style-type: none"> 3 Nainstalujte zobrazovací jednotku a poté kazetu. <p>b Znovu odešlete tiskovou úlohu.</p> <p>Je stránka nebo obrázek oříznutý?</p>	Obraťte se na technická podpora .	Problém je vyřešen.

Výtisky na průhledných fóliích vypadají při promítání příliš tmavé

Poznámka: Tento problém se vyskytuje při promítání fólií pomocí zpětného projektoru. Abyste dosáhli nejvyšší kvality promítaných barev, doporučujeme použít přenosové projektor.

Činnost	Ano	Ne
<p>Krok 1 Na ovládacím panelu tiskárny zkontrolujte, zda je typ papíru nastaven na Průhledné fólie.</p> <p>Je správně nastavený typ papíru?</p>	Přejděte ke kroku 2.	Nastavte typ papíru na průhledné fólie.
<p>Krok 2 Snižte sytost toneru a tiskovou úlohu znovu odešlete.</p> <p>Vypadá tisk na barevné průhledné fólii světlejší?</p>	Problém je vyřešen.	Přejděte ke kroku 3.
<p>Krok 3 Ujistěte se, že používáte doporučený typ barevných průhledných fólií, a tiskovou úlohu znovu odešlete.</p> <p>Vypadá tisk na barevné průhledné fólii světlejší?</p>	Problém je vyřešen.	Obraťte se na technická podpora .

Na výtisku se zobrazují „duchové“

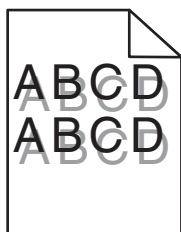

Činnost	Ano	Ne
<p>Krok 1 Vložte do zásobníku papír správného typu a gramáže.</p> <p>Je v zásobníku vložený papír správného typu a gramáže?</p>	Přejděte ke kroku 2.	Vložte do zásobníku papír správného typu a gramáže.
<p>Krok 2 V nabídce Papír na ovládacím panelu tiskárny nastavte typ a gramáž papíru odpovídající papíru vloženému do zásobníku.</p> <p>Je zásobník nastavený na typ a gramáž vloženého papíru?</p>	Přejděte ke kroku 3.	Změňte papír vložený do zásobníku tak, aby odpovídal typu a gramáži papíru zadanému v nastavení zásobníku.
<p>Krok 3</p> <p>a Zadejte typ a gramáž papíru z dialogového okna Předvolby tisku nebo Tisk (podle operačního systému).</p> <p>b Znovu odešlete tiskovou úlohu.</p> <p>Zobrazují se na výtiscích stále „duchové“?</p>	Přejděte ke kroku 4.	Problém je vyřešen.

Činnost	Ano	Ne
Krok 4 Vyměňte zobrazovací jednotku a odešlete tiskovou úlohu znovu. Zobrazují se na výtiscích stále „duchové“?	Obraťte se na technická podpora .	Problém je vyřešen.

Na výtisku se objevuje šedé pozadí

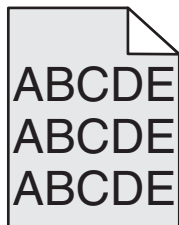

Činnost	Ano	Ne
Krok 1 Zkontrolujte, zda je vypnutá možnost Povolit odstranění pozadí. a V nabídce Obecná nastavení nastavte položku Povolit odstranění pozadí na Zapnuto. b Znovu odešlete tiskovou úlohu. Zmizelo z výtisků pozadí?	Problém je vyřešen.	Přejděte ke kroku 2.
Krok 2 Upravte nastavení sytosti toneru na světlejší. a V nabídce Kvalita vyberte nižší hodnotu a snižte hustotu toneru. <ul style="list-style-type: none"> • Výchozí nastavení je 4. • Pokud je Režim tisku nastaven na Pouze černá, při nastavení hodnoty 5 se zvýší hustota a sytost toneru u všech tiskových úloh. b Znovu odešlete tiskovou úlohu. Zmizelo z výtisků pozadí?	Problém je vyřešen.	Přejděte ke kroku 3.
Krok 3 Znovu nainstalujte tonerovou kazetu. a Vyměňte kazetu. b Nainstalujte kazetu. c Znovu odešlete tiskovou úlohu. Zmizelo z výtisků pozadí?	Problém je vyřešen.	Přejděte ke kroku 4.
Krok 4 Zkontrolujte, zda je vybráno světlé tónované pozadí. a V závislosti na použitém operačním systému nastavte světlé tónované pozadí ve Vlastnostech tisku nebo v dialogovém okně Tisk. b Znovu odešlete tiskovou úlohu. Zmizelo z výtisků pozadí?	Problém je vyřešen.	Obraťte se na technickou podporu .

Nesprávné okraje na výtiscích

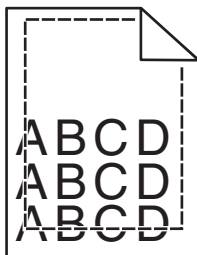

Činnost	Ano	Ne
<p>Krok 1</p> <p>a Posuňte vodítka v zásobníku do polohy odpovídající formátu vloženého papíru.</p> <p>b Znovu odešlete tiskovou úlohu.</p> <p>Jsou okraje správné?</p>	Problém je vyřešen.	Přejděte ke kroku 2.
<p>Krok 2</p> <p>V nabídce Papír na ovládacím panelu tiskárny nastavte formát papíru odpovídající papíru vloženému do zásobníku.</p> <p>Odpovídá formát papíru papíru vloženému do zásobníku?</p>	Přejděte ke kroku 3.	<p>Provedte jednu nebo více z následujících akcí:</p> <ul style="list-style-type: none"> • Zadejte formát papíru v nastavení zásobníku tak, aby odpovídal papíru založenému do zásobníku. • Změňte papír vložený do zásobníku tak, aby odpovídal formátu papíru zadanému v nastavení zásobníku.
<p>Krok 3</p> <p>a Zadejte formát papíru z dialogového okna Předvolby tisku nebo Tisk (podle operačního systému).</p> <p>b Znovu odešlete tiskovou úlohu.</p> <p>Jsou okraje správné?</p>	Problém je vyřešen.	Obraťte se na technická podpora .

Zvlhňný papír

Činnost	Ano	Ne
<p>Krok 1 Posuňte vodící lišty šířky a délky v zásobníku do polohy odpovídající formátu vloženého papíru.</p> <p>Jsou vodící lišty šířky a délky správně nastaveny?</p>	Přejděte ke kroku 2.	Nastavte vodící lišty šířky a délky.
<p>Krok 2 V nabídce Papír na ovládacím panelu tiskárny nastavte typ a gramáž papíru odpovídající papíru vloženému do zásobníku.</p> <p>Odpovídá typ a gramáž papíru typu a gramáži papíru vloženému do zásobníku?</p>	Přejděte ke kroku 3.	Zadejte typ a gramáž papíru v nastavení zásobníku tak, aby odpovídaly papíru vloženému do zásobníku.
<p>Krok 3</p> <p>a Zadejte typ a gramáž papíru z dialogového okna Předvolby tisku nebo Tisk (podle operačního systému).</p> <p>b Znovu odešlete tiskovou úlohu.</p> <p>Je papír stále zkroucený?</p>	Přejděte ke kroku 4.	Problém je vyřešen.
<p>Krok 4</p> <p>a Vyměňte papír ze zásobníku a obraťte ho.</p> <p>b Znovu odešlete tiskovou úlohu.</p> <p>Je papír stále zkroucený?</p>	Přejděte ke kroku 5.	Problém je vyřešen.
<p>Krok 5</p> <p>a Vložte papír z čerstvého balení.</p> <p>Poznámka: Papír zvlhnul kvůli vysoké vlhkosti prostředí. Před použitím mějte papír uložen v originálním obalu.</p> <p>b Znovu odešlete tiskovou úlohu.</p> <p>Je papír stále zkroucený?</p>	Obráťte se na technická podpora .	Problém je vyřešen.

Chyby tisku

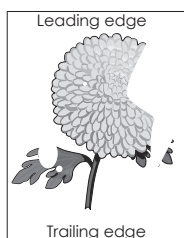
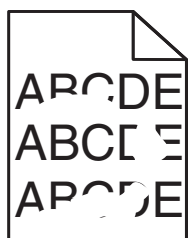

Činnost	Ano	Ne
<p>Krok 1</p> <p>a Posuňte vodící lišty šířky a délky v zásobníku do polohy odpovídající formátu papíru vloženému do zásobníku.</p> <p>b Znovu odešlete tiskovou úlohu.</p> <p>Objevují se stále chyby tisku?</p>	Přejděte ke kroku 2.	Problém je vyřešen.
<p>Krok 2</p> <p>V nabídce Papír na ovládacím panelu tiskárny nastavte typ a formát papíru odpovídající papíru vloženému do zásobníku.</p> <p>Odpovídá nastavení tiskárny typu a gramáži papíru vloženému do zásobníku?</p>	Přejděte ke kroku 3.	Zadejte formát a typ papíru v nastavení zásobníku tak, aby odpovídaly papíru vloženému do zásobníku.
<p>Krok 3</p> <p>a Zadejte typ a gramáž papíru z dialogového okna Předvolby tisku nebo Tisk (podle operačního systému).</p> <p>b Znovu odešlete tiskovou úlohu.</p> <p>Objevují se stále chyby tisku?</p>	Přejděte ke kroku 4.	Problém je vyřešen.
<p>Krok 4</p> <p>Zkontrolujte, zda má papír vložený do zásobníku texturu nebo drsný povrch.</p> <p>Tisknete na papír s texturou nebo na drsný papír?</p>	V nabídce Papír na ovládacím panelu tiskárny nastavte texturu papíru odpovídající papíru vloženému do zásobníku.	Přejděte ke kroku 5.
<p>Krok 5</p> <p>a Vložte papír z čerstvého balení.</p> <p>Poznámka: Papír zvlhnul kvůli vysoké vlhkosti prostředí. Před použitím mějte papír uložen v originálním obalu.</p> <p>b Znovu odešlete tiskovou úlohu.</p> <p>Objevují se stále chyby tisku?</p>	Přejděte ke kroku 6.	Problém je vyřešen.
<p>Krok 6</p> <p>Vyměňte zobrazovací jednotku a odešlete tiskovou úlohu znovu.</p> <p>Objevují se stále chyby tisku?</p>	Obraťte se na technická podpora nebo na prodejce tiskáren Dell.	Problém je vyřešen.

Na výtisku se zobrazují opakované vady

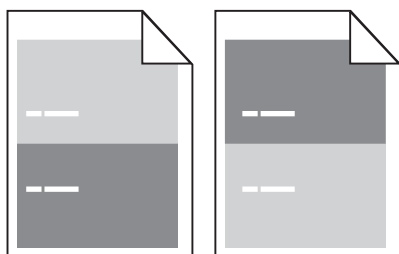

Činnost	Ano	Ne
<p>Krok 1 Změřte vzdálenost mezi vadami. Zkontrolujte, zda se vzdálenost mezi vadami rovná:</p> <ul style="list-style-type: none"> • 97 mm (3,82 palce) • 47 mm (1,85 palce) • 38 mm (1,5 palce) <p>Rovná se vzdálenost mezi vadami jedné z výše uvedených hodnot?</p>	Přejděte ke kroku 2.	<p>1 Zkontrolujte, zda se vzdálenost mezi vadami rovná 80 mm (3,15 palce).</p> <p>2 Poznamenejte si vzdálenost a obraťte se na technická podpora nebo na prodejce tiskáren Dell.</p>
<p>Krok 2 Vyměňte zobrazovací jednotku a odešlete tiskovou úlohu znovu. Opakují se vady stále?</p>	Obraťte se na technická podpora nebo na prodejce tiskáren Dell.	Problém je vyřešen.

Tisk je příliš tmavý

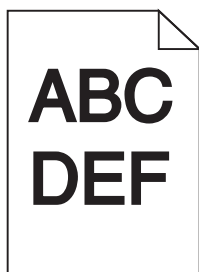

Činnost	Ano	Ne
<p>Krok 1 a V nabídce Kvalita na ovládacím panelu tiskárny snižte sytost toneru. Poznámka: 8 je výchozí nastavení výrobce. b Znovu odešlete tiskovou úlohu. Je tisk stále příliš tmavý?</p>	Přejděte ke kroku 2.	Problém je vyřešen.
<p>Krok 2 a V nabídce Papír na ovládacím panelu tiskárny nastavte typ, texturu a gramáž papíru odpovídající papíru vloženému do zásobníku. b Znovu odešlete tiskovou úlohu. Je zásobník nastavený na typ, texturu a gramáž vloženého papíru?</p>	Přejděte ke kroku 3.	<p>Provedte jednu nebo více z následujících akcí:</p> <ul style="list-style-type: none"> • Zadejte typ, texturu a gramáž papíru v nastavení zásobníku tak, aby odpovídaly papíru vloženému do zásobníku. • Změňte papír vložený do zásobníku tak, aby odpovídal typu, textuře a gramáži papíru zadanému v nastavení zásobníku.

Činnost	Ano	Ne
<p>Krok 3</p> <p>a Zadejte typ, texturu a gramáž papíru z dialogového okna Předvolby tisku nebo Tisk (podle operačního systému).</p> <p>b Znovu odešlete tiskovou úlohu.</p> <p>Je tisk stále příliš tmavý?</p>	Přejděte ke kroku 4.	Problém je vyřešen.
<p>Krok 4</p> <p>Zkontrolujte, zda má papír vložený do zásobníku texturu nebo drsný povrch.</p> <p>Tisknete na papír s texturou nebo na drsný papír?</p>	V nabídce Textura papíru ovládacího panelu tiskárny změňte nastavení textury papíru tak, aby odpovídalo papíru, na který tisknete.	Přejděte ke kroku 5.
<p>Krok 5</p> <p>a Vložte papír z čerstvého balení.</p> <p>Poznámka: Papír zvlhnuł kvůli vysoké vlhkosti prostředí. Před použitím mějte papír uložen v originálním obalu.</p> <p>b Znovu odešlete tiskovou úlohu.</p> <p>Je tisk stále příliš tmavý?</p>	Přejděte ke kroku 6.	Problém je vyřešen.
<p>Krok 6</p> <p>Vyměňte zobrazovací jednotku a odešlete tiskovou úlohu znovu.</p> <p>Je tisk stále příliš tmavý?</p>	Obraťte se na technická podpora .	Problém je vyřešen.

Tisk je příliš světlý

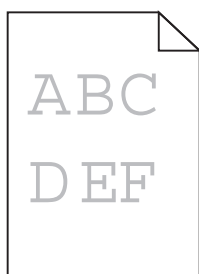

Činnost	Ano	Ne
<p>Krok 1</p> <p>a V nabídce Kvalita na ovládacím panelu tiskárny zvýšte sytost toneru.</p> <p>Poznámka: 8 je výchozí nastavení výrobce.</p> <p>b Znovu odešlete tiskovou úlohu.</p> <p>Je tisk stále příliš světlý?</p>	Přejděte ke kroku 2.	Problém je vyřešen.
<p>Krok 2</p> <p>V nabídce Papír na ovládacím panelu tiskárny nastavte typ, texturu a gramáž papíru odpovídající papíru vloženému do zásobníku.</p> <p>Je zásobník nastavený na typ, texturu a gramáž vloženého papíru?</p>	Přejděte ke kroku 3.	Změňte typ, texturu a gramáž papíru tak, aby odpovídaly papíru vloženému do zásobníku.

Činnost	Ano	Ne
<p>Krok 3</p> <p>a Zadejte typ, texturu a gramáž papíru z dialogového okna Předvolby tisku nebo Tisk (podle operačního systému).</p> <p>b Znovu odešlete tiskovou úlohu.</p> <p>Je tisk stále příliš světlý?</p>	Přejděte ke kroku 4.	Problém je vyřešen.
<p>Krok 4</p> <p>Zkontrolujte, zda papír nemá texturu nebo drsný povrch.</p> <p>Tisknete na papír s texturou nebo na drsný papír?</p>	V nabídce Textura papíru ovládacího panelu tiskárny změňte nastavení textury papíru tak, aby odpovídalo papíru, na který tisknete.	Přejděte ke kroku 5.
<p>Krok 5</p> <p>a Vložte papír z čerstvého balení.</p> <p>Poznámka: Papír zvlhnuł kvůli vysoké vlhkosti prostředí. Před použitím mějte papír uložen v originálním obalu.</p> <p>b Znovu odešlete tiskovou úlohu.</p> <p>Je tisk stále příliš světlý?</p>	Přejděte ke kroku 6.	Problém je vyřešen.
<p>Krok 6</p> <p>a Rozprostřete toner v zobrazovací jednotce.</p> <ol style="list-style-type: none"> 1 Vyměňte tonerovou kazetu a potom zobrazovací jednotku. 2 Zatřeste zobrazovací jednotkou. <p>Výstraha—nebezpečí poškození: Nevystavujte zobrazovací jednotku přímému světlu na více než 10 minut. Delší vystavení přímému světlu může způsobit problémy s kvalitou tisku.</p> <ol style="list-style-type: none"> 3 Nainstalujte zobrazovací jednotku a poté kazetu. <p>b Znovu odešlete tiskovou úlohu.</p> <p>Je tisk stále příliš světlý?</p>	Přejděte ke kroku 7.	Problém je vyřešen.
<p>Krok 7</p> <p>Vyměňte zobrazovací jednotku a odešlete tiskovou úlohu znovu.</p> <p>Je tisk stále příliš světlý?</p>	Obraťte se na technická podpora .	Problém je vyřešen.

Šikmý tisk

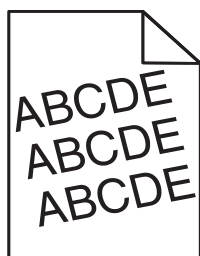

Činnost	Ano	Ne
<p>Krok 1</p> <p>a Posuňte vodící lišty šířky a délky v zásobníku do polohy odpovídající formátu vloženého papíru.</p> <p>b Znovu odešlete tiskovou úlohu.</p> <p>Je tisk stále šikmý?</p>	Přejděte ke kroku 2.	Problém je vyřešen.
<p>Krok 2</p> <p>a Zkontrolujte, zda tisknete na papír, který zásobník podporuje.</p> <p>b Znovu odešlete tiskovou úlohu.</p> <p>Je tisk stále šikmý?</p>	Obraťte se na technická podpora .	Problém je vyřešen.

Tiskárna tiskne stránky vytištěné černou barvou



Činnost	Ano	Ne
<p>Krok 1</p> <p>a Znovu nainstalujte zobrazovací válec.</p> <p>1 Vyměňte tonerovou kazetu a potom zobrazovací jednotku.</p> <p>Výstraha—nebezpečí poškození: Nevystavujte zobrazovací jednotku přímému světlu na více než 10 minut. Delší vystavení přímému světlu může způsobit problémy s kvalitou tisku.</p> <p>2 Nainstalujte zobrazovací jednotku a poté kazetu.</p> <p>b Znovu odešlete tiskovou úlohu.</p> <p>Tiskne tiskárna stránky vytištěné černou barvou?</p>	Přejděte ke kroku 2.	Problém je vyřešen.
<p>Krok 2</p> <p>Vyměňte zobrazovací jednotku a odešlete tiskovou úlohu znovu.</p> <p>Tiskne tiskárna stránky vytištěné černou barvou?</p>	Obraťte se na technická podpora .	Problém je vyřešen.

Kvalita tisku na průhlednou fólii je špatná

Činnost	Ano	Ne
<p>Krok 1 V nabídce Papír na ovládacím panelu tiskárny nastavte typ papíru odpovídající papíru vloženému do zásobníku.</p> <p>Je typ papíru pro zásobník nastaven na průhledné fólie?</p>	Přejděte ke kroku 2.	Nastavte typ papíru na průhledné fólie.
<p>Krok 2 a Zkontrolujte, zda používáte doporučený typ průhledných fólií. b Znovu odešlete tiskovou úlohu.</p> <p>Je kvalita tisku stále špatná?</p>	Obraťte se na technická podpora .	Problém je vyřešen.

Na výtisku se objevují vodorovné pruhované čáry

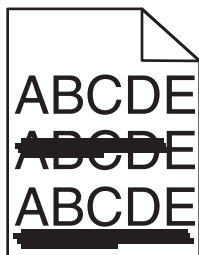

Činnost	Ano	Ne
<p>Krok 1 a Zadejte zásobník nebo podavač z dialogového okna Předvolby tisku nebo Tisk (podle operačního systému). b Znovu odešlete tiskovou úlohu.</p> <p>Objevují se na výtiscích vodorovné pruhované čáry?</p>	Přejděte ke kroku 2.	Problém je vyřešen.
<p>Krok 2 V nabídce Papír na ovládacím panelu tiskárny nastavte typ a gramáž papíru odpovídající papíru vloženému do zásobníku.</p> <p>Odpovídá typ a gramáž papíru typu a gramáži papíru vloženému do zásobníku?</p>	Přejděte ke kroku 3.	Změňte typ a gramáž papíru tak, aby odpovídaly papíru vloženému do zásobníku.
<p>Krok 3 a Vložte papír z čerstvého balení. Poznámka: Papír zvlhnul kvůli vysoké vlhkosti prostředí. Před použitím mějte papír uložen v originálním obalu. b Znovu odešlete tiskovou úlohu.</p> <p>Objevují se na výtiscích vodorovné pruhované čáry?</p>	Přejděte ke kroku 4.	Problém je vyřešen.

Činnost	Ano	Ne
<p>Krok 4</p> <p>a Znovu nainstalujte zobrazovací válec.</p> <p>1 Vyměňte tonerovou kazetu a potom zobrazovací jednotku.</p> <p>Výstraha—nebezpečí poškození: Nevystavujte zobrazovací jednotku přímému světlu na více než 10 minut. Delší vystavení přímému světlu může způsobit problémy s kvalitou tisku.</p> <p>2 Nainstalujte zobrazovací jednotku a poté kazetu.</p> <p>b Znovu odešlete tiskovou úlohu.</p> <p>Objevují se na výtiscích vodorovné pruhované čáry?</p>	Přejděte ke kroku 5.	Problém je vyřešen.
<p>Krok 5</p> <p>Vyměňte zobrazovací jednotku a odešlete tiskovou úlohu znovu.</p> <p>Objevují se na výtiscích vodorovné pruhované čáry?</p>	Obraťte se na technická podpora .	Problém je vyřešen.

Na výtisku se objevují svislé pruhované čáry

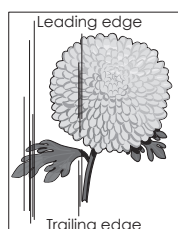
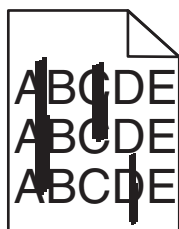

Činnost	Ano	Ne
<p>Krok 1</p> <p>a Zadejte typ, texturu a gramáž papíru z dialogového okna Předvolby tisku nebo Tisk (podle operačního systému).</p> <p>b Znovu odešlete tiskovou úlohu.</p> <p>Objevují se na výtiscích svislé pruhované čáry?</p>	Přejděte ke kroku 2.	Problém je vyřešen.
<p>Krok 2</p> <p>V nabídce Papír na ovládacím panelu tiskárny nastavte texturu, typ a gramáž papíru odpovídající papíru vloženému do zásobníku.</p> <p>Odpovídá textura, typ a gramáž papíru papíru vloženému do zásobníku?</p>	Přejděte ke kroku 3.	<p>Proveďte jednu nebo více z následujících akcí:</p> <ul style="list-style-type: none"> • Zadejte texturu, typ a gramáž papíru v nastavení zásobníku tak, aby odpovídaly papíru vloženému do zásobníku. • Změňte papír vložený do zásobníku tak, aby odpovídal textuře, typu a gramáži papíru zadanému v nastavení zásobníku.

Činnost	Ano	Ne
<p>Krok 3</p> <p>a Vložte papír z čerstvého balení.</p> <p>Poznámka: Papír zvlhnul kvůli vysoké vlhkosti prostředí. Před použitím mějte papír uložen v originálním obalu.</p> <p>b Znovu odešlete tiskovou úlohu.</p> <p>Objevují se na výtiscích svislé pruhované čáry?</p>	Přejděte ke kroku 4.	Problém je vyřešen.
<p>Krok 4</p> <p>a Znovu nainstalujte zobrazovací válec.</p> <p>1 Vyjměte tonerovou kazetu a potom zobrazovací jednotku.</p> <p>Výstraha—nebezpečí poškození: Nevystavujte zobrazovací jednotku přímému světlu na více než 10 minut. Delší vystavení přímému světlu může způsobit problémy s kvalitou tisku.</p> <p>2 Nainstalujte zobrazovací jednotku a poté kazetu.</p> <p>b Znovu odešlete tiskovou úlohu.</p> <p>Objevují se na výtiscích svislé pruhované čáry?</p>	Přejděte ke kroku 5.	Problém je vyřešen.
<p>Krok 5</p> <p>Vyměňte zobrazovací jednotku a odešlete tiskovou úlohu znovu.</p> <p>Objevují se na výtiscích svislé pruhované čáry?</p>	Obraťte se na technická podpora nebo na prodejce tiskáren Dell.	Problém je vyřešen.

Na výtiscích se objevují vodorovná prázdná místa

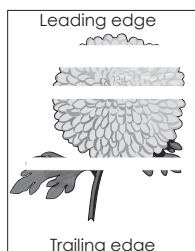

Činnost	Ano	Ne
<p>Krok 1</p> <p>a Zkontrolujte, zda program používá správný vzorek výplně.</p> <p>b Znovu odešlete tiskovou úlohu.</p> <p>Objevují se na výtiscích vodorovná prázdná místa?</p>	Přejděte ke kroku 2.	Problém je vyřešen.
<p>Krok 2</p> <p>a Vložte do zvoleného zásobníku nebo podavače doporučený typ papíru.</p> <p>b Znovu odešlete tiskovou úlohu.</p> <p>Objevují se na výtiscích vodorovná prázdná místa?</p>	Přejděte ke kroku 3.	Problém je vyřešen.

Činnost	Ano	Ne
<p>Krok 3</p> <p>a Rozprostřete toner v zobrazovací jednotce.</p> <ol style="list-style-type: none"> 1 Vyměňte tonerovou kazetu a potom zobrazovací jednotku. 2 Zatřeste zobrazovací jednotkou. <p>Výstraha—nebezpečí poškození: Nevystavujte zobrazovací jednotku přímému světlu na více než 10 minut. Delší vystavení přímému světlu může způsobit problémy s kvalitou tisku.</p> <ol style="list-style-type: none"> 3 Znovu nainstalujte zobrazovací jednotku a poté kazetu. <p>b Znovu odešlete tiskovou úlohu.</p> <p>Objevují se na výtiscích vodorovná prázdná místa?</p>	Přejděte ke kroku 4.	Problém je vyřešen.
<p>Krok 4</p> <p>Vyměňte zobrazovací jednotku a odešlete tiskovou úlohu znovu.</p> <p>Objevují se na výtiscích vodorovná prázdná místa?</p>	Obraťte se na technická podpora .	Problém je vyřešen.

Na výtiscích se objevují svislá prázdná místa

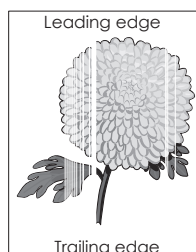

Činnost	Ano	Ne
<p>Krok 1</p> <p>a Zkontrolujte, zda program používá správný vzorek výplně.</p> <p>b Znovu odešlete tiskovou úlohu.</p> <p>Objevují se na výtiscích svislá prázdná místa?</p>	Přejděte ke kroku 2.	Problém je vyřešen.
<p>Krok 2</p> <p>a V nabídce Papír na ovládacím panelu tiskárny nastavte typ a gramáž papíru odpovídající papíru vloženému do zásobníku.</p> <p>b Znovu odešlete tiskovou úlohu.</p> <p>Objevují se na výtiscích svislá prázdná místa?</p>	Přejděte ke kroku 3.	Problém je vyřešen.
<p>Krok 3</p> <p>Zkontrolujte, zda používáte doporučený typ papíru.</p> <p>a Vložte do zvoleného zásobníku nebo podavače doporučený typ papíru.</p> <p>b Znovu odešlete tiskovou úlohu.</p> <p>Objevují se na výtiscích svislá prázdná místa?</p>	Přejděte ke kroku 4.	Problém je vyřešen.

Činnost	Ano	Ne
<p>Krok 4</p> <p>a Rozprostřete toner v zobrazovací jednotce.</p> <p>1 Vyměňte tonerovou kazetu a potom zobrazovací jednotku.</p> <p>2 Zatřeste zobrazovací jednotkou.</p> <p>Výstraha—nebezpečí poškození: Nevystavujte zobrazovací jednotku přímému světlu na více než 10 minut. Delší vystavení přímému světlu může způsobit problémy s kvalitou tisku.</p> <p>3 Znovu nainstalujte zobrazovací jednotku a poté kazetu.</p> <p>b Znovu odešlete tiskovou úlohu.</p> <p>Objevují se na výtiscích svislá prázdná místa?</p>	Přejděte ke kroku 5.	Problém je vyřešen.
<p>Krok 5</p> <p>Vyměňte zobrazovací jednotku a odešlete tiskovou úlohu znovu.</p> <p>Objevují se na výtiscích svislá prázdná místa?</p>	Obraťte se na technická podpora .	Problém je vyřešen.

Na výtiscích se objevují částičky toneru

Činnost	Ano	Ne
<p>Vyměňte zobrazovací jednotku a odešlete tiskovou úlohu znovu.</p> <p>Objevují se na výtiscích částičky toneru?</p>	Obraťte se na technická podpora .	Problém je vyřešen.

Na výtisku se vyskytují tonerové šmouhy nebo stíny na pozadí

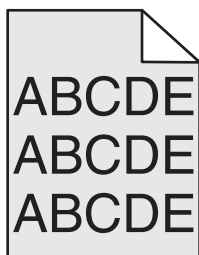

Činnost	Ano	Ne
<p>Krok 1</p> <p>Znovu nainstalujte zobrazovací válec.</p> <p>a Vyměňte a znovu nainstalujte zobrazovací jednotku.</p> <p>b Znovu odešlete tiskovou úlohu.</p> <p>Zobrazují se na výtisku šmouhy nebo stíny?</p>	Přejděte ke kroku 2.	Problém je vyřešen.
<p>Krok 2</p> <p>Vyměňte zobrazovací jednotku a odešlete tiskovou úlohu znovu.</p> <p>Zobrazují se na výtisku šmouhy nebo stíny?</p>	Obraťte se na technická podpora nebo na prodejce tiskáren Dell.	Problém je vyřešen.

Toner se stírá z papíru

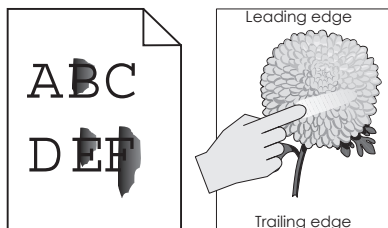

Činnost	Ano	Ne
<p>Krok 1 Na ovládacím panelu tiskárny zkontrolujte nastavení typu, struktury a gramáže papíru v nabídce Papír.</p> <p>Odpovídá nastavení typu, struktury a gramáže papíru papíru vloženému do zásobníku?</p>	Přejděte ke kroku 2.	Zadejte typ, texturu a gramáž papíru v nastavení zásobníku tak, aby odpovídaly papíru vloženému do zásobníku.
<p>Krok 2 Znovu odešlete tiskovou úlohu.</p> <p>Stírá se toner stále?</p>	Obraťte se na technická podpora nebo na prodejce tiskáren Dell.	Problém je vyřešen.

Nerovnoměrná hustota tisku

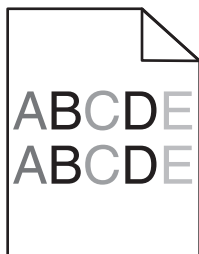

Činnost	Ano	Ne
<p>Vyměňte zobrazovací jednotku a odešlete tiskovou úlohu znovu.</p> <p>Je hustota tisku nerovnoměrná?</p>	Obraťte se na technická podpora .	Problém je vyřešen.

Řešení problémů s kopírováním

- „Kopírování nereaguje“ na str. 285
- „Jednotku skeneru nelze zavřít“ na str. 285
- „Špatná kvalita kopie“ na str. 285
- „Dokumenty nebo fotografie se kopírují jen zčásti“ na str. 287

Kopírování nereaguje

Činnost	Ano	Ne
<p>Krok 1 Zkontrolujte, zda není na displeji zobrazena chybová nebo stavová zpráva.</p> <p>Je zobrazena chybová nebo stavová zpráva?</p>	Odstraňte chybovou nebo stavovou zprávu.	Přejděte ke kroku 2.
<p>Krok 2 Zkontrolujte, zda je napájecí kabel připojen k tiskárně a do řádně uzemněné elektrické zásuvky.</p> <p>Je napájecí kabel připojen k tiskárně a do řádně uzemněné elektrické zásuvky?</p>	Přejděte ke kroku 3.	Připojte napájecí kabel k tiskárně a do řádně uzemněné elektrické zásuvky.
<p>Krok 3 Vypněte tiskárnu, vyčkejte přibližně 10 sekund a poté ji znovu zapněte.</p> <p>Zobrazily se zprávy Probíhá interní test a Připraveno?</p>	Problém je vyřešen.	Obraťte se na technická podpora .

Jednotku skeneru nelze zavřít

Činnost	Ano	Ne
<p>Zkontrolujte, zda se mezi jednotkou skeneru a tiskárnou nenacházejí žádné překážky.</p> <ul style="list-style-type: none"> a Zvedněte jednotku skeneru. b Vyměňte veškeré překážky, které brání zavření jednotky skeneru. c Sklopte jednotku skeneru. <p>Bylo možné jednotku skeneru řádně zavřít?</p>	Problém je vyřešen.	Obraťte se na technická podpora .

Špatná kvalita kopie

Činnost	Ano	Ne
<p>Krok 1 Zkontrolujte, zda není na displeji zobrazena chybová nebo stavová zpráva.</p> <p>Je zobrazena chybová nebo stavová zpráva?</p>	Odstraňte chybovou nebo stavovou zprávu.	Přejděte ke kroku 2.
<p>Krok 2 Zkontrolujte kvalitu předlohy.</p> <p>Má předloha dostatečnou kvalitu?</p>	Přejděte ke kroku 3.	Nastavením vyššího rozlišení skenování zajistíte vyšší kvalitu výstupu.
<p>Krok 3 Pokud se na výtiscích objeví tmavé skvrny, vyčistěte skleněnou plochu skeneru a sklo podavače ADF čistým hadříkem, který nepouští vlákna, navlhčeným ve vodě.</p> <p>Je skleněná plocha skeneru čistá?</p>	Přejděte ke kroku 4.	Informace naleznete v části „Čištění skleněné plochy skeneru“ na str. 209 .

Činnost	Ano	Ne
<p>Krok 4 Odešlete tiskovou úlohu a poté zkontrolujte, zda se nevyskytly potíže s kvalitou tisku.</p> <p>a V nabídce Obecná nastavení upravte nastavení režimu Eco-Mode. b V nabídce Kopírování upravte sytost toneru. c Zůstane-li tisk vybledlý, pak vyměňte tonerovou kazetu.</p> <p>Je kvalita tisku uspokojivá?</p>	Přejděte ke kroku 5.	Informace naleznete v části „Problémy s kvalitou tisku“ na str. 267 .
<p>Krok 5 Zkontrolujte umístění dokumentu nebo fotografie. Zkontrolujte, zda je dokument nebo fotografie vložena lícem dolů na skleněnou plochu skeneru v levém horním rohu.</p> <p>Je dokument nebo fotografie správně umístěna?</p>	Přejděte ke kroku 6.	Umístěte dokument nebo fotografii lícem dolů do levého horního rohu skleněné plochy skeneru.
<p>Krok 6 Nastavením vyššího rozlišení skenování zajistěte vyšší kvalitu výstupu.</p> <p>Zajistilo zvýšené rozlišení vyšší kvalitu výstupu?</p>	Problém je vyřešen.	Přejděte ke kroku 7.
<p>Krok 7 Zkontrolujte nastavení kopírování. Na obrazovce kopírování zkontrolujte, zda jsou položky Typ obsahu a Zdroj obsahu správně nastaveny pro skenovaný dokument.</p> <p>Jsou položky Typ obsahu a Zdroj obsahu správně nastaveny pro skenovaný dokument?</p>	Přejděte ke kroku 8.	Změňte nastavení položek Typ obsahu a Zdroj obsahu tak, aby odpovídalo skenovanému dokumentu.
<p>Krok 8 Zkontrolujte, zda se na výtiscích nevyskytují vzory.</p> <p>a Na obrazovce kopírování přejděte na: Rozšířené možnosti > Pokročilé zobrazování > Ostrost > vyberte nižší hodnotu b Na obrazovce kopírování se ujistěte se, že nebylo vybráno žádné měřítko.</p> <p>Objevují se na výtiscích vzory?</p>	Přejděte ke kroku 9.	Problém je vyřešen.
<p>Krok 9 Zkontrolujte, zda na výtiscích nechybí text nebo zda není vybledlý.</p> <p>a Na obrazovce kopírování přejděte na: Rozšířené možnosti > Pokročilé zobrazování b Upravte nastavení:</p> <ul style="list-style-type: none"> • Zlepšete ostrost – Zvyšte hodnotu ostrosti. • Odstraňte pozadí – Snižte aktuální hodnotu pro odstranění pozadí. • Zvyšte kontrast – Zvyšte aktuální hodnotu. • Zmenšete stíny – Snižte aktuální hodnotu. <p>Chybí na výtiscích texty nebo jsou texty vybledlé?</p>	Přejděte ke kroku 10.	Problém je vyřešen.

Činnost	Ano	Ne
<p>Krok 10 Zkontrolujte, zda není výstup vybledlý nebo přexponovaný.</p> <p>a Na obrazovce kopírování přejděte na: Rozšířené možnosti > Pokročilé zobrazování</p> <p>b Upravte nastavení následujících položek:</p> <ul style="list-style-type: none"> • Odstranění pozadí – Snižte aktuální hodnotu. • Detail stínu – Snižte aktuální hodnotu pro odstranění pozadí. <p>c Odešlete znovu úlohu kopírování.</p> <p>Je tisk na stránkách vybledlý nebo přexponovaný?</p>	<p>Obraťte se na technická podpora.</p>	<p>Problém je vyřešen.</p>

Dokumenty nebo fotografie se kopírují jen zčásti

Činnost	Ano	Ne
<p>Krok 1 Zkontrolujte umístění dokumentu nebo fotografie. Zkontrolujte, zda je dokument nebo fotografie vložena lícem dolů na skleněnou plochu skeneru v levém horním rohu.</p> <p>Je dokument nebo fotografie správně umístěna?</p>	<p>Přejděte ke kroku 2.</p>	<p>Umístěte dokument nebo fotografii lícem dolů do levého horního rohu skleněné plochy skeneru.</p>
<p>Krok 2 Zkontrolujte, zda nastavení formátu papíru odpovídá formátu papíru vloženého do zásobníku. Na ovládacím panelu tiskárny v nabídce Papír zkontrolujte nastavení položky Formát papíru.</p> <p>Odpovídá nastavení formátu papíru formátu papíru vloženého do zásobníku?</p>	<p>Přejděte ke kroku 3.</p>	<p>Změňte nastavení formátu papíru tak, aby odpovídalo papíru vloženému do zásobníku, nebo vložte do zásobníku papír, který odpovídá nastavení formátu papíru.</p>
<p>Krok 3</p> <p>a Zadejte formát papíru. V závislosti na operačním systému zadejte formát papíru v dialogovém okně Předvolby tisku nebo Tisk.</p> <p>b Znovu odešlete tiskovou úlohu.</p> <p>Tisknou se kopie správně?</p>	<p>Problém je vyřešen.</p>	<p>Obraťte se na technická podpora.</p>



Řešení problémů s faxem

- „Nejsou nastaveny funkce faxu a e-mailu“ na str. 288
- „Nezobrazuje se ID volajícího“ na str. 288
- „Fax nelze odeslat nebo přijmout“ na str. 289
- „Faxy lze odesílat, ale ne přijímat“ na str. 291
- „Faxy lze přijmout, ale nelze je odeslat“ na str. 292
- „Přijatý fax je nekvalitně vytištěn“ na str. 292

Nejsou nastaveny funkce faxu a e-mailu

Poznámky:

- Než začnete odstraňovat potíže, zkontrolujte, zda jsou připojeny kabely faxu.
- Dokud nenastavíte fax a e-mail, bude kontrolka blikat červeně.

Činnost	Ano	Ne
<p>a Na domovské obrazovce přejděte na položku:</p>  >Nastavení >Obecná nastavení >Spustit prvotní nastavení >Ano >Odeslat <p>b Vypněte tiskárnu a znovu ji zapněte. Na displeji tiskárny se zobrazí obrazovka „Vyberte jazyk“.</p> <p>c Vyberte jazyk a stiskněte tlačítko .</p> <p>d Vyberte zemi nebo oblast a poté stiskněte tlačítko Další.</p> <p>e Vyberte časové pásmo a stiskněte tlačítko Další.</p> <p>f Vyberte možnosti Fax a E-mail a poté stiskněte tlačítko Další.</p> <p>Jsou nastaveny funkce faxu a e-mailu?</p>	Problém je vyřešen.	Obráťte se na technická podpora .

Nezobrazuje se ID volajícího

Činnost	Ano	Ne
<p>Obráťte se na telekomunikační společnost, abyste si ověřili, zda je pro vaši telefonní linku předplacena služba identifikace volajícího.</p> <p>Poznámky:</p> <ul style="list-style-type: none"> • Pokud je ve vaší oblasti podporováno více typů ID volajícího, možná budete muset změnit výchozí nastavení. K dispozici jsou dvě nastavení: FSK (typ 1) a DTMF (typ 2). • Dostupnost těchto nastavení v nabídce Fax závisí na tom, zda je ve vaší zemi nebo oblasti podporováno více typů identifikace volajícího. • Obráťte se na telekomunikační společnost, abyste zjistili, jaký typ nebo jaké nastavení přepínače máte použít. <p>Zobrazuje se ID volajícího?</p>	Problém je vyřešen.	Obráťte se na technická podpora .

Fax nelze odeslat nebo přijmout

Činnost	Ano	Ne
<p>Krok 1 Zkontrolujte, zda není na displeji zobrazena chybová nebo stavová zpráva.</p> <p>Je na displeji chybová nebo stavová zpráva?</p>	Odstraňte chybovou nebo stavovou zprávu.	Přejděte ke kroku 2.
<p>Krok 2 Zkontrolujte, zda je napájecí kabel připojen k tiskárně a do řádně uzemněné elektrické zásuvky.</p> <p>Je napájecí kabel připojen k tiskárně a do řádně uzemněné elektrické zásuvky?</p>	Přejděte ke kroku 3.	Připojte napájecí kabel k tiskárně a do řádně uzemněné elektrické zásuvky.
<p>Krok 3 Zkontrolujte napájení. Zkontrolujte, zda je tiskárna připojena k elektrické síti a zapnuta a zda je na displeji zobrazena zpráva Připraveno.</p> <p>Je tiskárna zapnutá a je na displeji zobrazena zpráva Připraveno?</p>	Přejděte ke kroku 4.	Zapněte tiskárnu a poté počkejte, dokud se na displeji nezobrazí zpráva Připraveno .
<p>Krok 4 Zkontrolujte připojení tiskárny. Zkontrolujte, zda jsou pevně připojeny kabely pro následující zařízení, pokud jsou použita:</p> <ul style="list-style-type: none"> • Telefon • Sluchátko • Záznamník <p>Jsou kabely pevně připojeny?</p>	Přejděte ke kroku 5.	Připojte pevně kabely.
<p>Krok 5 a Zkontrolujte konektor telefonního kabelu.</p> <ol style="list-style-type: none"> 1 Připojte telefonní kabel do telefonní zásuvky na stěně. 2 Počkejte na oznamovací tón. 3 Pokud neslyšíte oznamovací tón, připojte do telefonní zásuvky na stěně jiný telefonní kabel. 4 Pokud stále neslyšíte oznamovací tón, připojte telefonní kabel do jiné telefonní zásuvky na stěně. 5 Uslyšíte-li oznamovací tón, připojte tiskárnu k této telefonní zásuvce. <p>b Zkuste odeslat nebo přijmout fax.</p> <p>Lze odeslat nebo přijmout fax?</p>	Problém je vyřešen.	Přejděte ke kroku 6.

Činnost	Ano	Ne
<p>Krok 6</p> <p>Zkontrolujte, zda je tiskárna připojena k lince analogové telefonní služby nebo ke správnému digitálnímu konektoru.</p> <p>Faxmodem je analogové zařízení. Některá zařízení lze připojit k tiskárně, takže je možné využít digitální telefonní služby.</p> <ul style="list-style-type: none"> • Používáte-li službu digitální linky ISDN, připojte tiskárnu k analogové telefonní zásuvce (port rozhraní R) na terminálovém adaptéru ISDN. Chcete-li se dozvědět další informace nebo požádat o port R-interface, kontaktujte vašeho poskytovatele ISDN. • Používáte-li DSL, proveďte připojení k filtru DSL nebo k routeru podporujícímu použití analogových zařízení. Další informace získáte od svého poskytovatele DSL. • Používáte-li telefonní službu PBX, přesvědčte se, zda se připojujete k analogovému konektoru na PBX. Není-li k dispozici žádná z těchto možností, pak zvažte instalaci analogové telefonní linky pro faxový přístroj. <p>Je tiskárna připojena k lince analogové telefonní služby nebo ke správnému digitálnímu konektoru?</p>	Přejděte ke kroku 7.	Připojte tiskárnu k lince analogové telefonní služby nebo ke správnému digitálnímu konektoru.
<p>Krok 7</p> <p>Zkontrolujte oznamovací tón.</p> <p>Slyšeli jste oznamovací tón?</p>	Přejděte ke kroku 8.	<ul style="list-style-type: none"> • Zkuste zavolat na faxové číslo, abyste se ujistili, zda je řádně funkční. • Pokud je telefonní linka používána jiným zařízením, před odesláním faxu počkejte, dokud není ukončena jiná služba. • Používáte-li funkci Vytáčení v zavěšeném stavu, zvýšte hlasitost a zkontrolujte, zda je slyšet oznamovací tón.
<p>Krok 8</p> <p>Dočasně odpojte další zařízení (jako jsou záznamníky, počítače s modemy nebo rozdělovače telefonních linek) mezi tiskárnou a telefonní linkou a poté zkuste odeslat nebo přijmout fax.</p> <p>Lze odeslat nebo přijmout fax?</p>	Problém je vyřešen.	Přejděte ke kroku 9.
<p>Krok 9</p> <p>a Dočasně deaktivujte službu čekajících hovorů. Obraťte se na telekomunikační společnost a požádejte o kombinaci kláves pro dočasnou deaktivaci služby čekajících hovorů.</p> <p>b Zkuste odeslat nebo přijmout fax.</p> <p>Lze odeslat nebo přijmout fax?</p>	Problém je vyřešen.	Přejděte ke kroku 10.

Činnost	Ano	Ne
<p>Krok 10</p> <p>a Dočasně deaktivujte službu hlasových zpráv. Další informace získáte od své telefonní společnosti.</p> <p>Poznámka: Pokud chcete používat službu hlasových zpráv i tiskárnu, pak zvažte přidání druhé telefonní linky pro tiskárnu.</p> <p>b Zkuste odeslat nebo přijmout fax.</p> <p>Lze odeslat nebo přijmout fax?</p>	Problém je vyřešen.	Přejděte ke kroku 11.
<p>Krok 11</p> <p>Odesílejte originální dokument po jednotlivých stránkách.</p> <p>a Vytočte faxové číslo.</p> <p>b Naskenujte dokument po jednotlivých stránkách.</p> <p>Lze odeslat nebo přijmout fax?</p>	Problém je vyřešen.	Obraťte se na technická podpora .

Faxy lze odesílat, ale ne přijímat

Činnost	Ano	Ne
<p>Krok 1</p> <p>Zkontrolujte zásobník nebo podavač.</p> <p>Je-li zásobník nebo podavač prázdný, vložte do něj papír.</p> <p>Můžete přijímat faxy?</p>	Problém je vyřešen.	Přejděte ke kroku 2.
<p>Krok 2</p> <p>Zkontrolujte nastavení zpoždění určené počtem zvonění.</p> <p>a Otevřete webový prohlížeč a zadejte do pole adresy IP adresu tiskárny.</p> <p>Poznámky:</p> <ul style="list-style-type: none"> Zobrazte adresu IP tiskárny na domovské obrazovce tiskárny. Adresa IP se zobrazí jako čtyři sady čísel oddělených tečkou, například 123.123.123.123. Pokud používáte server proxy, dočasně ho zakažte, aby se správně načetla webová stránka. <p>b Klepněte na položky Nastavení > Nastavení faxu > Nastavení analogového faxu.</p> <p>c Do pole „Počet zvonění před přijetím“ zadejte číslo, které udává, kolikrát telefon zazvoní, než tiskárna přijme volání.</p> <p>d Klepněte na tlačítko Odeslat.</p> <p>Můžete přijímat faxy?</p>	Problém je vyřešen.	Přejděte ke kroku 3.
<p>Krok 3</p> <p>Vyměňte tonerovou kazetu. Další informace najdete na listu s pokyny, který byl dodán se spotřebním materiálem.</p> <p>Můžete přijímat faxy?</p>	Problém je vyřešen.	Obraťte se na technická podpora .

Faxy lze přijmout, ale nelze je odeslat

Činnost	Ano	Ne
<p>Krok 1</p> <p>Zkontrolujte, zda je tiskárna přepnuta do režimu faxování. Stisknutím položky Fax na domovské obrazovce přepněte tiskárnu do režimu faxování a poté odešlete fax.</p> <p>Poznámka: Aplikace pro vícenásobné odesílání nepodporuje typ výstupu XPS. Chcete-li použít výstup XPS, použijte běžný způsob faxování.</p> <p>Můžete odesílat faxy?</p>	Problém je vyřešen.	Přejděte ke kroku 2.
<p>Krok 2</p> <p>Vložte předlohu správným způsobem. Vložte předlohu lícem nahoru, kratší stranou napřed, do podavače ADF nebo ji položte lícem dolů do levého horního rohu skleněné plochy skeneru.</p> <p>Poznámka: Do podavače ADF nekládejte dopisnice, fotografie, malé dokumenty, průhledné fólie, fotografický papír ani tenká média (např. výstřižky z časopisů). Tyto dokumenty pokládejte na skleněnou plochu skeneru.</p> <p>Můžete odesílat faxy?</p>	Problém je vyřešen.	Přejděte ke kroku 3.
<p>Krok 3</p> <p>Nastavte řádně číslo zástupce.</p> <ul style="list-style-type: none"> • Zkontrolujte, zda bylo nastaveno číslo zástupce pro telefonní číslo, které chcete vytočit. • Vytočte telefonní číslo ručně. <p>Můžete odesílat faxy?</p>	Problém je vyřešen.	Obraťte se na technická podpora .

Přijatý fax je nekvalitně vytištěn

Činnost	Ano	Ne
<p>Krok 1</p> <p>Požádejte osobu, která vám poslala fax, aby:</p> <ol style="list-style-type: none"> Zkontrolovala, zda má předloha dostatečnou kvalitu. Pokud možno zvyšte rozlišení faxu. Měl by odeslat fax znovu. <p>Je kvalita tisku faxu uspokojivá?</p>	Problém je vyřešen.	Přejděte ke kroku 2.

Činnost	Ano	Ne
<p>Krok 2 Snižte přenosovou rychlost příchozích faxů.</p> <p>a Otevřete webový prohlížeč a zadejte do pole adresy IP adresu tiskárny.</p> <p>Poznámky:</p> <ul style="list-style-type: none"> • Zobrazte adresu IP tiskárny na domovské obrazovce tiskárny. Adresa IP se zobrazí jako čtyři sady čísel oddělených tečkou, například 123.123.123.123. • Pokud používáte server proxy, dočasně ho zakažte, aby se správně načetla webová stránka. • Vytisknout stránku nastavení sítě nebo stránky nastavení nabídek a vyhledat adresu IP v části TCP/IP. <p>b Klepněte na položky Nastavení > Nastavení faxu > Nastavení analogového faxu.</p> <p>c V nabídce Maximální rychlost klepněte na jednu z následujících možností:</p> <ul style="list-style-type: none"> • 2400 • 4800 • 9600 • 14400 • 33600 <p>d Klepněte na tlačítko Odeslat a poté znovu odešlete fax.</p> <p>Je kvalita tisku faxu uspokojivá?</p>	<p>Problém je vyřešen.</p>	<p>Přejděte ke kroku 3.</p>
<p>Krok 3 Vyměňte tonerovou kazetu.</p> <p>Pokud se zobrazí zpráva Dochází toner [88.xy], vyměňte kazetu a poté znovu odešlete fax.</p> <p>Je kvalita tisku faxu uspokojivá?</p>	<p>Problém je vyřešen.</p>	<p>Obraťte se na technická podpora.</p>

Řešení problémů se skenerem

- „Skener nereaguje“ na str. 294
- „Úloha skenování se nezdařila“ na str. 295
- „Jednotku skeneru nelze zavřít“ na str. 295
- „Skenování trvá příliš dlouho nebo dojde k zablokování počítače“ na str. 296
- „Špatná kvalita naskenovaného obrázku“ na str. 296
- „Dokumenty nebo fotografie se skenují jen zčásti“ na str. 297
- „Nelze skenovat z počítače“ na str. 297

Skener nereaguje

Činnost	Ano	Ne
<p>Krok 1 Zkontrolujte, zda je tiskárna zapnuta.</p> <p>Je tiskárna zapnutá?</p>	Přejděte ke kroku 2.	Zapněte tiskárnu.
<p>Krok 2 Zkontrolujte, zda je kabel tiskárny pevně připojený k tiskárně a k počítači, tiskovému serveru, příslušenství nebo jinému síťovému zařízení.</p> <p>Je kabel tiskárny bezpečně připojený k tiskárně a hostitelskému počítači, tiskovému serveru, příslušenství nebo jinému síťovému zařízení?</p>	Přejděte ke kroku 3.	Připojte kabel tiskárny bezpečně k tiskárně a hostitelskému počítači, tiskovému serveru, příslušenství nebo jinému síťovému zařízení.
<p>Krok 3 Zkontrolujte, zda je napájecí kabel připojen k tiskárně a do řádně uzemněné elektrické zásuvky.</p> <p>Je napájecí kabel připojen k tiskárně a do řádně uzemněné elektrické zásuvky?</p>	Přejděte ke kroku 4.	Připojte napájecí kabel k tiskárně a do řádně uzemněné elektrické zásuvky.
<p>Krok 4 Zkontrolujte, zda není elektrická zásuvka vypnuta pomocí spínače nebo jističe.</p> <p>Je elektrická zásuvka vypnuta pomocí spínače nebo jističe?</p>	Zapněte spínač nebo resetujte jistič.	Přejděte ke kroku 5.
<p>Krok 5 Zkontrolujte, zda tiskárna není zapojena do přepětové ochrany, do jednotky UPS nebo do prodlužovací šňůry.</p> <p>Je tiskárna připojena k přepětové ochraně, zdroji nepřerušitelného napájení nebo prodlužovacím šňůrám?</p>	Připojte napájecí kabel tiskárny přímo do řádně uzemněné elektrické zásuvky.	Přejděte ke kroku 6.
<p>Krok 6 Zkontrolujte další elektrická zařízení připojená do zásuvky.</p> <p>Jsou ostatní elektrická zařízení funkční?</p>	Odpojte ostatní elektrická zařízení a zapněte tiskárnu. Pokud není tiskárna funkční, připojte znovu ostatní elektrická zařízení a poté přejděte na krok 6.	Přejděte ke kroku 7.
<p>Krok 7 Vypněte tiskárnu, vyčkejte přibližně 10 sekund a pak ji znovu zapněte.</p> <p>Jsou tiskárna a skener funkční?</p>	Problém je vyřešen.	Obraťte se na technická podpora .

Úloha skenování se nezdařila

Činnost	Ano	Ne
<p>Krok 1 Zkontrolujte připojení kabelů. Ujistěte se, zda je kabel Ethernet nebo kabel USB pevně připojen k počítači a tiskárně.</p> <p>Jsou kabely pevně připojeny?</p>	Přejděte ke kroku 2.	Připojte správně kabely.
<p>Krok 2 Zkontrolujte, zda není název souboru již použit.</p> <p>Není název souboru již použit?</p>	Změňte název souboru.	Přejděte ke kroku 3.
<p>Krok 3 Zkontrolujte, zda není soubor dokumentu nebo fotografie, do něhož chcete skenovat, otevřen v jiné aplikaci nebo používán jiným uživatelem.</p> <p>Není soubor, do něhož chcete skenovat, otevřen v jiné aplikaci nebo používán jiným uživatelem?</p>	Zavřete soubor, do něž skenujete.	Přejděte ke kroku 4.
<p>Krok 4 Zkontrolujte, zda je zaškrtnuto políčko Připojit časové razítko nebo Přepsat stávající soubor v nastaveních konfigurace cíle.</p> <p>Je zaškrtnuto políčko Připojit časové razítko nebo Přepsat stávající soubor v nastaveních konfigurace cíle?</p>	Přejděte ke kroku 5.	Zaškrtněte políčko Připojit časové razítko nebo Přepsat stávající soubor v nastaveních konfigurace cíle.
<p>Krok 5 V nabídce Jednotka paměti flash snižte hodnotu rozlišení skenování a poté znovu odešlete úlohu skenování.</p> <p>Provede se úloha skenování?</p>	Problém je vyřešen.	Přejděte ke kroku 6.
<p>Krok 6 Zkontrolujte nastavení skenování. Na obrazovce skenování se ujistěte, zda jsou položky Typ obsahu a Zdroj obsahu správně nastaveny pro skenovaný dokument.</p> <p>Jsou položky Typ obsahu a Zdroj obsahu správně nastaveny pro skenovaný dokument?</p>	Problém je vyřešen.	Změňte nastavení položek Typ obsahu a Zdroj obsahu tak, aby odpovídalo skenovanému dokumentu.

Jednotku skeneru nelze zavřít

Činnost	Ano	Ne
<p>Zkontrolujte, zda se v jednotce skeneru nenacházejí překážky.</p> <ul style="list-style-type: none"> a Zvedněte jednotku skeneru. b Vyjměte předmět bránící zavření skeneru. c Sklopte jednotku skeneru. <p>Bylo možné jednotku skeneru správně zavřít?</p>	Problém je vyřešen.	Obraťte se na technická podpora .

Skenování trvá příliš dlouho nebo dojde k zablokování počítače

Činnost	Ano	Ne
<p>Krok 1 Zkontrolujte, zda jiné aplikace nenarušují skenování. Ukončete všechny nepoužívané aplikace.</p> <p>Trvá skenování nadále příliš dlouho nebo dochází k zablokování počítače?</p>	Přejděte ke kroku 2.	Problém je vyřešen.
<p>Krok 2 Vyberte nižší rozlišení pro skenování.</p> <p>Trvá skenování nadále příliš dlouho nebo dochází k zablokování počítače?</p>	Obraťte se na technická podpora .	Problém je vyřešen.

Špatná kvalita naskenovaného obrázku

Činnost	Ano	Ne
<p>Krok 1 Zkontrolujte, zda není na displeji zobrazena chybová zpráva.</p> <p>Je na displeji tiskárny zobrazena chybová zpráva?</p>	Odstraňte chybovou zprávu.	Přejděte ke kroku 2.
<p>Krok 2 Zkontrolujte kvalitu předlohy.</p> <p>Má předloha dostatečnou kvalitu?</p>	Přejděte ke kroku 3.	Nastavením vyššího rozlišení skenování zajistíte vyšší kvalitu výstupu.
<p>Krok 3 Vyčistěte skleněnou plochu skeneru a sklo podavače ADF čistým hadříkem, který nepouští vlákna, navlhčeným ve vodě.</p> <p>Je skleněná plocha skeneru čistá?</p>	Přejděte ke kroku 4.	Informace naleznete v části „Čištění skleněné plochy skeneru“ na str. 209 .
<p>Krok 4 Zkontrolujte umístění dokumentu nebo fotografie. Zkontrolujte, zda je dokument nebo fotografie vložena lícem dolů na skleněnou plochu skeneru v levém horním rohu.</p> <p>Je dokument nebo fotografie správně umístěna?</p>	Přejděte ke kroku 5.	Umístěte dokument nebo fotografii lícem dolů do levého horního rohu skleněné plochy skeneru.
<p>Krok 5 Odešlete tiskovou úlohu a poté zkontrolujte, zda se nevyskytly potíže s kvalitou tisku.</p> <ul style="list-style-type: none"> • V nabídce Obecná nastavení upravte nastavení režimu Eco-Mode. • V nabídce Kopírování upravte sytost toneru. • Když je tisk vybledlý, vyměňte tonerovou kazetu. <p>Je kvalita tisku uspokojivá?</p>	Přejděte ke kroku 6.	Informace naleznete v části „Problémy s kvalitou tisku“ na str. 267 .

Činnost	Ano	Ne
<p>Krok 6 Nastavením vyššího rozlišení skenování zajistíte vyšší kvalitu výstupu.</p> <p>Zajistilo zvýšené rozlišení vyšší kvalitu výstupu?</p>	Problém je vyřešen.	Přejděte ke kroku 7.
<p>Krok 7 Zkontrolujte nastavení skenování. Na obrazovce skenování se ujistěte, zda jsou položky Typ obsahu a Zdroj obsahu správně nastaveny pro skenovaný dokument.</p> <p>Jsou položky Typ obsahu a Zdroj obsahu správně nastaveny pro skenovaný dokument?</p>	Obraťte se na technická podpora .	Změňte nastavení položek Typ obsahu a Zdroj obsahu tak, aby odpovídalo skenovanému dokumentu.

Dokumenty nebo fotografie se skenují jen zčásti

Činnost	Ano	Ne
<p>Zkontrolujte umístění dokumentu nebo fotografie. Zkontrolujte, zda je dokument nebo fotografie vložena lícem dolů na skleněnou plochu skeneru v levém horním rohu.</p> <p>Je dokument nebo fotografie správně umístěna?</p>	Obraťte se na technická podpora .	Položte dokument nebo fotografii lícem dolů do levého horního rohu skleněné plochy skeneru.

Nelze skenovat z počítače

Činnost	Ano	Ne
<p>Krok 1 Před skenováním úlohy zkontrolujte, zda je tiskárna zapnutá a zda je na displeji tiskárny zobrazena zpráva Připraveno.</p> <p>Je před skenováním úlohy zobrazena zpráva Připraveno?</p>	Přejděte ke kroku 3.	Přejděte ke kroku 2.
<p>Krok 2 Vypněte tiskárnu, vyčkejte přibližně 10 sekund a pak ji znovu zapněte.</p> <p>Je na displeji tiskárny zobrazena chybová zpráva?</p>	Odstraňte chybovou zprávu.	Přejděte ke kroku 3.
<p>Krok 3 Zkontrolujte připojení kabelu mezi tiskárnou a tiskovým serverem a ujistěte se, zda jsou zajištěná. Další informace vyhledejte v dokumentaci k nastavení dodané s tiskárnou.</p> <p>Jsou připojení kabelu mezi tiskárnou a tiskovým serverem zajištěná?</p>	Obraťte se na technická podpora .	Utáhněte připojení kabelu.

Řešení potíží s aplikacemi spouštěnými z domovské obrazovky

Došlo k chybě aplikace

Činnost	Ano	Ne
<p>Krok 1 Zjistěte podrobnosti v systémovém protokolu.</p> <p>a Otevřete webový prohlížeč a zadejte do pole adresy IP adresu tiskárny. Pokud adresu IP tiskárny neznáte, můžete provést následující akce:</p> <ul style="list-style-type: none"> • Zobrazte adresu IP na domovské obrazovce tiskárny. • Vytiskněte stránku nastavení sítě nebo stránky nastavení nabídek a vyhledejte adresu IP v části TCP/IP. <p>Poznámka: Adresa IP se zobrazí jako čtyři sady čísel oddělených tečkou, například 123.123.123.123.</p> <p>b Klepněte na položku Nastavení > Aplikace > Správa aplikací > Systém a kartu > Protokol.</p> <p>c V nabídce Filtr vyberte stav aplikace.</p> <p>d V nabídce Aplikace vyberte aplikaci a klepněte na tlačítko Odeslat.</p> <p>Zobrazuje se v protokolu chybová zpráva?</p>	Přejděte ke kroku 2.	Obraťte se na technická podpora .
<p>Krok 2 Vyřešte chybu. Funguje aplikace nyní?</p>	Problém je vyřešen.	Obraťte se na technická podpora .

Vestavěný webový server se neotevírá

Činnost	Ano	Ne
<p>Krok 1 Zkontrolujte, zda je IP adresa tiskárny správná. Zobrazení IP adresy tiskárny:</p> <ul style="list-style-type: none"> • na domovské obrazovce tiskárny • v části TCP/IP v nabídce Síť/Porty; • vytištěním stránky s nastavením sítě nebo stránky s nastavením nabídek a vyhledáním informace v části TCP/IP. <p>Poznámka: Adresa IP se zobrazí jako čtyři sady čísel oddělených tečkou, například 123.123.123.123.</p> <p>zjištění IP adresy tiskárny</p>	Přejděte ke kroku 2.	<p>Napište IP adresu tiskárny do adresního řádku webového prohlížeče.</p> <p>Poznámka: Chcete-li získat přístup k vestavěnému webovému serveru, může být v závislosti na nastavení sítě nutné zadat před IP adresou tiskárny výraz „https://“ namísto „http://“.</p>
<p>Krok 2 Zkontrolujte, zda je tiskárna zapnuta. Je tiskárna zapnuta?</p>	Přejděte ke kroku 3.	Zapněte tiskárnu.

Činnost	Ano	Ne
<p>Krok 3 Zkontrolujte, zda funguje připojení k síti.</p> <p>Funguje připojení k síti?</p>	Přejděte ke kroku 4.	Obraťte se na správce systému.
<p>Krok 4 Zkontrolujte řádné připojení kabelů k tiskárně a tiskovému serveru. Další informace vyhledejte v dokumentaci k nastavení dodané s tiskárnou.</p> <p>Jsou kabely řádně připojeny k tiskárně a tiskovému serveru?</p>	Přejděte ke kroku 5.	Kabely řádně zasuňte do konektorů.
<p>Krok 5 Dočasně zakažte webové servery proxy.</p> <p>Poznámka: Servery proxy mohou blokovat nebo omezovat přístup k některým webovým serverům včetně vestavěného webového serveru.</p> <p>Jsou webové servery proxy zakázány?</p>	Přejděte ke kroku 6.	Obraťte se na správce systému.
<p>Krok 6 Zadáním správné IP adresy do adresního řádku se opětovně připojte k vestavěnému webovému serveru.</p> <p>Otevřel se vestavěný webový server?</p>	Problém je vyřešen.	Obraťte se na technická podpora .

Kontaktování technické podpory

Pokud budete telefonovat do oddělení technické podpory, popište problém, který máte, zprávu na displeji tiskárny a kroky, které jste při řešení potíží při hledání řešení již podnikli.

Je třeba, abyste znali typ modelu tiskárny a číslo servisního štítku nebo kód pro expresní servis. Další informace najdete na štítku na vnitřní straně horního předního krytu nebo na zadní straně tiskárny. Číslo servisního štítku je uvedeno také na stránce nastavení nabídek.

Další informace najdete na stránkách podpory společnosti Dell na adrese www.dell.com/support/printers.

Dodatek

Technická podpora společnosti Dell

Technická podpora s pomocí technika vyžaduje spolupráci a aktivní účast zákazníka v procesu řešení problémů. Zajišťuje obnovení výchozích nastavení operačního systému, softwaru a ovladačů hardwaru do podoby při převzetí od společnosti Dell a ověření správné funkčnosti tiskárny a hardwaru nainstalovaného společností Dell. Kromě podpory, kterou poskytují techničtí pracovníci, je k dispozici i technická podpora online na stránkách technické podpory společnosti Dell. V některých případech je možné zakoupit i další možnosti technické podpory.

Společnost Dell poskytuje omezenou technickou podporu pro tiskárnu a jakýkoli software a periferní zařízení instalovaná společností Dell. Podporu pro software a periferie jiných výrobců poskytuje původní výrobce, a to včetně produktů zakoupených prostřednictvím Software & Peripherals (DellWare), ReadyWare a Custom Factory Integration (CFI/DellPlus).

Spojení se společností Dell

Podpora společnosti Dell je vám k dispozici na stránkách www.dell.com/support/printers.

K elektronickému spojení se společností Dell můžete využít následující adresy:

- Webové stránky

www.dell.com/

www.dell.com/ap/ (pouze země v Asii a Tichomoří)

www.dell.com/jp/ (pouze Japonsko)

www.euro.dell.com (pouze Evropa)

www.dell.com/la/ (země Latinské Ameriky a Karibského moře)

www.dell.ca (pouze Kanada)

- Servery FTP (file transfer protocol) s anonymním přihlášením

ftp.dell.com

Přihlaste se jako uživatel: anonymous a jako heslo použijte svou e-mailovou adresu.

- Služba elektronické podpory

mobile_support@us.dell.com

support@us.dell.com

la-techsupport@dell.com (pouze země Latinské Ameriky a Karibského moře)

apsupport@dell.com (pouze země v Asii a Tichomoří)

support.jp.dell.com (pouze Japonsko)

support.euro.dell.com (pouze Evropa)

- Elektronická nabídková služba

apmarketing@dell.com (pouze země v Asii a Tichomoří)

sales_canada@dell.com (pouze Kanada)

Záruka a poskytnutí náhrady

Společnost Dell Inc. („Dell“) vyrábí hardwarové produkty ze součástí a komponent, které jsou nové nebo ekvivalentní s novými, v souladu se standardními postupy. Informace o záruce poskytované na tiskárnu společností Dell najdete v *Informační příručce o produktu*.

Rejstřík

- [**
 [Typ spotřebního materiálu] od jiného výrobce, viz Uživatelská příručka [33.xy] 247
- A**
 adaptér RJ11 109
 adaptér VoIP 107
 ADF
 kopírování pomocí 81
 adresa FTP
 vytváření zástupců za použití ovládacího panelu tiskárny 124
 adresa FTP, skenování na pomocí čísla zástupce 124
 pomocí ovládacího panelu tiskárny 124
 adresa IP počítače
 vyhledání 19
 adresa IP tiskárny
 vyhledání 19
 adresa IP, tiskárna
 vyhledání 19
 AirPrint
 použití 76
 aplikace
 domovská obrazovka 21
 popis 20
 aplikace na domovské obrazovce
 konfigurace 21
 vyhledání informací 21
- B**
 bezdrátová síť
 konfigurační informace 46
 blokování nežádoucích faxů 119
- C**
 Card Copy
 nastavení 21
 cílová umístění skenování do sítě 123
- Č**
 části
 kontrola stavu 210
 kontrola, pomocí ovládacího panelu tiskárny 210
 kontrola, pomocí serveru Embedded Web Server 210
 čištění
 skleněná plocha skeneru 209
 vnějšek tiskárny 208
 čištění pevného disku tiskárny 205
 čištění tiskárny 208
- D**
 datum a čas, fax
 nastavení 114
 Dell Mobile Print
 použití 77
 deska řadiče
 přístup 26
 Digital Subscriber Line (DSL)
 nastavení faxování 106
 digitální telefonní služba
 nastavení faxování 108
 Disk plný [62] 241
 displej, ovládací panel tiskárny 15
 úprava jasu 203
 Doba hibernace
 nastavení 202
 Dochází toner [88.xy] 239
 dokončovací funkce 72
 dokončovací schránka
 dokončovací funkce 72
 podporované formáty papíru 72
 dokumenty, tisk
 na počítačích Macintosh 74
 na systému Windows 74
 domovská obrazovka
 přizpůsobení 20
 skrýt ikony 20
 zobrazit ikony 20
 dostupné interní doplňky 26
 dotyková obrazovka
 tlačítka 18
 důvěrná data
 informace o zabezpečení 207
 důvěrné tiskové úlohy 78
 tisk z počítače Macintosh 78
 tisk ze systému Windows 78
 důvěrné úlohy
 změna nastavení tisku 79
- E**
 e-mailová upozornění
 nastavení 221
 nízká hladina spotřebního materiálu 221
 uvíznutý papír 221
 e-mail, odesílání
 pomocí čísla zástupce 95
 za použití adresáře 96
 ekologická nastavení
 Doba hibernace 202
 Ekonomický režim 199
 Naplánovat úsporné režimy 202
 Tichý režim 200
 elektronická pošta
 rušení 97
 Embedded Web Server
 funkce 13
 kontrola stavu částí 210
 kontrola stavu spotřebního materiálu 210
 nastavení emailových upozornění 221
 počáteční nastavení faxu 101
 potíže s přístupem 298
 použití 13
 přístup 13, 19
 skenování do počítače pomocí 125
 vytváření zástupců e-mailu 94
 vytvoření zástupce cílového faxu 117
 vytvoření zástupce serveru FTP 123
 změna důvěrných nastavení tisku 79
 Embedded Web Server nelze spustit 298
 export konfigurace
 použití serveru Embedded Web Server 24
- F**
 faxování
 blokování nežádoucích faxů 119
 konfigurace tiskárny pro sledování letního času 114
 nastavení data a času 114

nastavení faxování 101
 nastavení faxového čísla 113
 nastavení názvu faxu pro odchozí faxy 113
 odesílání pomocí ovládacího panelu tiskárny 114
 odeslání 115, 116
 odeslání faxu v naplánovaném čase 116
 pozdržení faxů 120
 prohlížení deníku faxu 118
 přeposílání faxů 120
 službě rozlišení vyzvánění 113
 vytváření zástupců pomocí serveru Embedded Web Server 117
 vytváření zástupců za použití ovládacího panelu tiskárny 117
 zesvětlení nebo ztmavení faxu 118
 změna rozlišení 118
 zrušení úlohy faxování 119
 faxové číslo, nastavení 113
 faxové porty 44
 Faxový server ‚Formát‘ není nastaven. Obraťte se na správce systému. 242
 Filtr DSL 106
 firmwarová karta 26
 fólie
 kopírování na 82
 tipy 65
 založení, univerzální podavač 56
 formát papíru
 nastavení 51
 Forms and Favorites
 nastavení 21
 fotografie
 kopírování 82
 FTP
 Možnosti FTP 127
 funkce e-mailu
 nastavení 93
 funkce faxu a e-mailu
 nastavení 288

G

gramáže papíru
 podporováno tiskárnou 71

H

hardwarové součásti, přidání ovladač tisku 44
 hlasová schránka
 nastavení 102
 hlavičkový papír
 kopírování na 83
 tipy pro použití 65
 založení, univerzální podavač 56

CH

Chyba při čtení z rozbočovače USB. Odeberte rozbočovač. 242
 chyby tisku 273

I

ikony na domovské obrazovce
 skrytí 20
 zobrazení 20
 import konfigurace
 použití serveru Embedded Web Server 24
 informace o bezpečnosti 7, 8
 informace o předmětu a zprávě
 připojení k e-mailu 96
 informace o tiskárně
 kde je najdete 9
 instalace doplňků
 pořadí instalace 41
 instalace pevného disku tiskárny 38
 instalace portu Internal Solutions Port 31
 instalace tiskárny 43
 instalace volitelné karty 29
 instalace zásobníku na 250 listů 41
 instalace zásobníku na 550 listů 41
 interní doplňky 26

J

jednotka paměti flash
 tisk z... 75
 jednotky paměti flash
 podporované typy souborů 77

K

K dokončení úlohy je zapotřebí spotřební materiál 252
 K modemu není připojena žádná analogová telefonní linka, fax je neaktivní 247

kabely

síť Ethernet 44
 USB 44
 Karta USB / paralelního rozhraní
 řešení problémů 258
 kazeta se svorkami
 výměna 216
 konfigurace
 oznámení o spotřebním materiálu, sada pro údržbu 221
 oznámení o spotřebním materiálu, tonerová kazeta 221
 oznámení o spotřebním materiálu, zobrazovací jednotka 221
 konfigurace nastavení e-mailu 93
 konfigurace nastavení portů 48
 konfigurace tiskárny 11
 konfigurace upozorňování na spotřební materiál 221
 konfigurační informace
 bezdrátová síť 46
 kontaktování technické podpory 299
 kontrola nereagující tiskárny 254
 kontrola stavu částí a spotřebního materiálu 210
 Kopie
 možnosti kopírování 91
 kopírování
 fotografie 82
 na hlavičkový papír 83
 na jiný formát 83
 na obě strany papíru (oboustranný tisk) 85
 na průhledné fólie 82
 nastavení kvality 86
 odstranění 86
 použití podavače ADF 81
 použití skleněné plochy skeneru 82
 připojení zprávy o masce 90
 různé formáty papíru 84
 rychlé kopírování 81
 skládání kopií 87
 umístění oddělovacích listů mezi kopie 87
 více stránek na jeden list 88
 vlastní úloha 88
 vložení záhlaví nebo zápatí 89
 volba zásobníku 84
 zrušení úlohy kopírování 90
 zvětšení 86

kopírování na obě strany papíru (oboustranný tisk) 85
kopírování na průhledné fólie 82
kopírování různých formátů papíru 84
kopírování více stránek na jeden list 88
kvalita kopie
nastavení 86
kvalita tisku
čištění skleněné plochy skeneru 209

L

letní čas, nastavení 114
likvidace pevného disku tiskárny 204

M

mazání disku 205
metoda Push Button Configuration použití 47
metoda s využitím PIN (Personal Identification Number) kódu použití 47
mobilní zařízení
tisk z... 76, 77
možnosti
firmwarové karty 26
paměťová karta 28
paměťové karty 26
pevný disk tiskárny, instalace 38
pevný disk tiskárny, vyjmutí 40
port Internal Solutions Port, instalace 31
zásobník na 250 listů, instalace 41
zásobník na 550 listů, instalace 41
možnosti e-mailu
nastavení stránky 99
odeslat jako 98
předmět 97
příjemce/příjemci 97
původní formát 98
rozlišení 98
tmavost 98
zpráva 97
možnosti faxu
náhled skenování 122
nastavení stránky 122
odložené odeslání 122
rozlišení 121

tmavost 121
typ obsahu 121
zdroj obsahu 121
Možnosti FTP
FTP 127
upřesňující volby 129
možnosti kopírování
Kopie 91
skládání kopií 91
strany (oboustranný tisk) 91
tmavost 91
uložit jako zástupce 92
možnosti skenování
náhled skenování 129
nastavení stránky 128
název souboru 127
odeslat jako 128
původní formát 127
rozlišení 128
tmavost 127
uložit jako zástupce 127
možnosti, dotyková obrazovka
elektronická pošta 97, 99
kopie 91
možnosti, obrazovka kopírování
kopírovat z 90
měřítko 91
Můj zástupce
informace o 22
Multi Send
nastavení 23
přidání profilu 23

N

na výtiscích se objevují svíslé pruhované čáry 280
na výtisku se objevují vodorovné pruhované čáry 279
na výtisku se zobrazují opakované vady 274
Nabídka Aktivní NIC 141
Nabídka AppleTalk 146
Nabídka Bezdrátové připojení 145
Nabídka Dokončování 187
Nabídka Důvěrný tisk 151
Nabídka Emulace PCL 193
Nabídka Evidence úloh 190
Nabídka Formát/typ papíru 131
Nabídka gramáže papíru 136
Nabídka HTML 196
Nabídka IPv6 144
nabídka Jednotka flash 182
Nabídka Konfigurace multifunkční tiskárny 134
Nabídka Kvalita 189
Nabídka Náhradní formát 134
Nabídka Náповěda 197
Nabídka Nastavení 186
Nabídka Nastavení e-mailu 173
Nabídka Nastavení FTP 178
Nabídka Nastavení kopírování 161
Nabídka Nastavení serveru SMTP 148
Nabídka Nastavit datum a čas 152
Nabídka Obrázek 197
Nabídka PDF 192
Nabídka PostScript 193
Nabídka Povrch papíru 134
Nabídka Protokol auditu zabezpečení 152
Nabídka režimu faxu (nastavení analogového faxu) 165
Nabídka Různá nastavení zabezpečení 150
Nabídka Síť [x] 141
Nabídka síťové karty 143
Nabídka Síťové zprávy 143
Nabídka Standardní síť 141
Nabídka Standardní USB 146
Nabídka TCP/IP 143
Nabídka Univerzální nastavení 140
nabídka Upravit nastavení zabezpečení 149
Nabídka Utility 191
Nabídka Vlastní formáty skenování 139
Nabídka Vlastní názvy 139
Nabídka Vlastní typy 139
Nabídka Výchozí zdroj 131
Nabídka Vymazat dočasné soubory 151
Nabídka XPS 192
Nabídka Zakládání papíru 137
Nabídka Zprávy 140
nabídky
aktivní síťová karta 141
AppleTalk 146
Bezdrátové 145
Dokončování 187
Důvěrný tisk 151
Emulace PCL 193
Evidence úloh 190
Gramáž papíru 136
HTML 196

- IPv6 144
 - Jednotka paměti flash 182
 - Konfigurace univerzálního podavače 134
 - Kopírovat nastavení 161
 - Kvalita 189
 - Nabídka Nastavení serveru SMTP 148
 - Náhradní formát 134
 - Nápověda 197
 - Nast. čas/datum 152
 - Nastavení 186
 - Nastavení e-mailu 173
 - Nastavení FTP 178
 - Obrázek 197
 - Obslužné programy 191
 - PDF 192
 - PostScript 193
 - Povrch papíru 134
 - Protokol auditu zabezpečení 152
 - Režim faxu (nastavení analogového faxu) 165
 - Různá bezpečnostní nastavení 150
 - seznam 130
 - Síť [x] 141
 - Síťová karta 143
 - Síťové zprávy 143
 - Standardní síť 141
 - Standardní USB 146
 - TCP/IP 143
 - Univerzální nastavení 140
 - Upravit nastavení zabezpečení 149
 - Velikost nebo typ papíru 131
 - Vlastní formáty skenování 139
 - Vlastní názvy 139
 - Vlastní typy 139
 - Výchozí zdroj 131
 - Vymazat dočasné soubory 151
 - XPS 192
 - Zakládání papíru 137
 - Zprávy 140
 - Naformátujte disk pro použití v tomto zařízení 242
 - náhled skenování
 - možnosti faxu 122
 - možnosti skenování 129
 - Naplánovat úsporné režimy použití 202
 - nastavení
 - adresa TCP/IP 143
 - nastavení bezdrátové sítě
 - použití serveru Embedded Web Server 48
 - nastavení časového limitu hibernace 202
 - nastavení emailových upozornění 221
 - nastavení faxování
 - digitální telefonní služba 108
 - připojení DSL 106
 - připojení VoIP 107
 - specifické pro danou zemi nebo oblast 109
 - standardní telefonní linka 102
 - VoIP 107
 - nastavení faxového čísla 113
 - nastavení formátu papíru 51
 - nastavení funkcí faxu a e-mailu 288
 - nastavení kvality kopírování 86
 - nastavení názvu faxu pro odchozí faxy 113
 - nastavení portu
 - konfigurace 48
 - nastavení režimu spánku 201
 - nastavení sériového tisku 49
 - nastavení sítě Ethernet
 - příprava pro 45
 - nastavení stránky
 - možnosti e-mailu 99
 - možnosti faxu 122
 - možnosti skenování 128
 - nastavení šetrná vůči životnímu prostředí
 - Doba hibernace 202
 - Ekonomický režim 199
 - jas displeje. úprava 203
 - Naplánovat úsporné režimy 202
 - Režim spánku 201
 - Tichý režim 200
 - nastavení typu papíru 51
 - nastavení univerzálního formátu papíru 51
 - nastavení úsporného režimu 199
 - Nástroj pro objednání spotřebního materiálu
 - objednání spotřebního materiálu 210
 - název faxu, nastavení 113
 - název souboru
 - možnosti skenování 127
 - název vlastního typu papíru
 - přidělení 63
 - Nebyl nastaven název faxové stanice. Obratě se na správce systému. 242
 - Nebylo nastaveno číslo faxové stanice. Obratě se na správce systému. 243
 - Nedostatek paměti k operaci defragmentace paměti flash [37] 244
 - Nedostatek paměti k podpoře funkce šetření zdroji [35] 244
 - Nedostatek paměti ke skládání kopií úlohy [37] 244
 - Nedostatek paměti, došlo k vymazání některých pozdržených úloh [37] 244
 - Nedostatek paměti, některé pozdržené úlohy nebudou obnoveny [37] 244
 - Nedostatek volného místa v paměti flash pro zdroje [52] 248
 - nejsou nastaveny funkce faxu a e-mailu 288
 - Nekompatibilní zásobník [x] [59] 243
 - Některé pozdržené úlohy nebyly obnoveny 251
 - Není nastaven server Weblink. Obratě se na správce systému. 253
 - Nepodporovaný doplněk ve slotu [x] [55] 253
 - Nepodporovaný rozbočovač USB, odeberte jej 242
 - nepřijatelný papír 68
 - nerovnoměrný tisk 284
 - Nesprávný formát papíru, otevřete [zdroj papíru] [34] 243
 - nestálost
 - prohlášení o 204
- ## O
- obálky
 - typy pro použití 65
 - založení, univerzální podavač 56
 - objednání
 - sada pro údržbu 211
 - zobrazovací válec 211
 - objednání spotřebního materiálu
 - použití domovské stránky tiskárny 210
 - tonerové kazety 211

- objevují se prázdná místa 282
 - objevují se pruhy 282
 - objevují se svíslá prázdná místa 282
 - obnovení výchozích továrních nastavení 222
 - Obnovit pozdržené úlohy? 250
 - oboustranný tisk 85
 - obrazovka e-mailu
 - možnosti 97, 99
 - upřesňující volby 99
 - obrazovka faxu
 - upřesňující volby 122
 - obrazovka FTP
 - upřesňující volby 92
 - obrazovka kopírování
 - možnosti 90, 91
 - typ obsahu 91
 - zdroj obsahu 91
 - obrazovka skenování
 - typ obsahu 128
 - zdroj obsahu 128
 - obsah
 - nastavení e-mailu 98
 - oddělovací váleček podavače ADF
 - objednání 211
 - Odeberte papír ze standardního výstupního odkladače 249
 - odesílání e-mailem
 - konfigurace nastavení e-mailu 93
 - nastavování funkce e-mailu 93
 - pomocí čísla zástupce 95
 - pomocí ovládacího panelu tiskárny 95
 - připojení řádku předmětu 96
 - připojení řádku zprávy 96
 - vytváření zástupců pomocí serveru Embedded Web Server 94
 - vytváření zástupců za použití ovládacího panelu tiskárny 94
 - za použití adresáře 96
 - změna typu výstupního souboru 96
 - odeslání e-mailu pomocí ovládacího panelu tiskárny 95
 - odeslání faxu 115
 - používání zástupců 115
 - za použití adresáře 116
 - odeslání faxu pomocí adresáře 116
 - odeslání faxu pomocí ovládacího panelu tiskárny 114
 - odeslání faxu v naplánovaný čas 116
 - odeslat jako
 - možnosti e-mailu 98
 - možnosti skenování 128
 - odložené odeslání
 - možnosti faxu 122
 - odstraňování problémů s příslušenstvím tiskárny
 - Karta USB / paralelního rozhraní 258
 - paměťová karta 257
 - Port ISP (Internal Solutions Port) 258
 - problémy se zásobníkem 257
 - volitelný interní doplněk nebyl zjištěn 256
 - opakovat tiskové úlohy 78
 - tisk z počítače Macintosh 78
 - tisk ze systému Windows 78
 - Otevřený kryt automatického podavače skeneru 251
 - otvor pro zabezpečení 44
 - ověřit tiskové úlohy 78
 - tisk z počítače Macintosh 78
 - tisk ze systému Windows 78
 - ovládací panel tiskárny 15
 - kontrolka 15
 - Kontrolka tlačítka Spánek 15
 - výchozí nastavení výrobce, obnovení 222
 - ovládací panel tiskárny, virtuální displej
 - použití serveru Embedded Web Server 220
 - ovládací panel, tiskárna 15
 - kontrolka 15
 - Kontrolka tlačítka Spánek 15
 - ovladač tisku
 - hardwarové součásti, přidání 44
 - oznámení o spotřebním materiálu konfigurace 221
- P**
- paměť
 - typy instalované v tiskárně 204
 - Paměť faxu plná 242
 - Paměť je plná, nelze odesílat faxy 247
 - paměť pevného disku tiskárny
 - mazání 205
 - paměťová karta 26
 - instalace 28
 - řešení problémů 257
 - papír
 - hlavičkový papír 68
 - charakteristika 67
 - nepřijatelný 68
 - předtištěné formuláře 68
 - recyklovaný papír 69
 - různé formáty, kopírování 84
 - uložení 88, 69
 - univerzální nastavení formátu 51
 - výběr 68
 - založení, univerzální podavač 56
 - Paralelní port [x] neaktivní [56] 248
 - pevný disk tiskárny
 - instalace 38
 - likvidace 204
 - odebrání 40
 - otřeni 205
 - šifrování 206
 - Plná paměť [38] 247
 - Plná paměť, nelze tisknout faxy 247
 - počáteční nastavení faxu 101
 - použití serveru Embedded Web Server 101
 - počet zbývajících stran
 - odhad 210
 - podporované jednotky flash 77
 - pomocí čísla zástupce
 - skenování na adresu FTP 124
 - Port Ethernet 44
 - Port ISP (Internal Solutions Port)
 - instalace 31
 - řešení problémů 258
 - změna nastavení portů 48
 - port USB 44
 - Port USB [x] neaktivní [56] 253
 - Potřeba výměny papíru 248
 - použití aplikace Forms and Favorites 74
 - použití příkazu Naplánovat úsporné režimy 202
 - použití serveru Embedded Web Server 13
 - použití tlačítek na dotykové obrazovce 18
 - používání zástupců
 - odeslání faxu 115
 - pozdržené úlohy 78
 - tisk z počítače Macintosh 78
 - tisk ze systému Windows 78
 - pozdržení faxů 120
 - prevence zaseknutí papíru 223

- problémy s tiskárnou, řešení základních 254
 prohlášení o nestálosti 204
 prohlížení deníku faxu 118
 prohlížení virtuálního displeje
 použití serveru Embedded Web Server 220
 propojování zásobníků 62, 63
 protokol faxování
 zobrazení 118
 průvodce nastavením bezdrátové sítě
 použití 47
 přemístění tiskárny 10, 218
 přeposílání faxů 120
 přeprava tiskárny 219
 Při čtení z jednotky USB došlo k chybě. Vyjmete jednotku USB. 242
 Při obnovení úlohy znovu založte všechny předlohy. 250
 Při restartu úlohy zavřete kryt a vložte předlohy [2yy.xx] 241
 přidání hardwarových součástí
 ovladač tisku 44
 příjemce/příjemci
 možnosti e-mailu 97
 Příliš mnoho instalovaných pamětí flash [58] 252
 Příliš mnoho připojených zásobníků [58] 252
 připojení tiskárny ke službě charakteristických vyzváněcích tónů 113
 připojování k bezdrátové síti
 pomocí metody PBC (Push Button Configuration) 47
 pomocí metody s využitím PIN (Personal Identification Number) kódu 47
 použití průvodce nastavením bezdrátové sítě 47
 použití serveru Embedded Web Server 48
 příprava instalace tiskárny do sítě Ethernet 45
 přístup k aplikaci Středisko sledování stavu 220
 přístup k serveru Embedded Web Server 19
 publikace
 kde je najdete 9
- původní formát
 možnosti e-mailu 98
 možnosti skenování 127
- R**
- recyklace
 produkty společnosti Dell 203
 recyklovaný papír
 použití 69
 registrační karty
 typy 66
 založení, univerzální podavač 56
 Režim spánku
 nastavení 201
 Rozdělení faxu nefunkční. Obratťe se na správce systému. 242
 rozlišení
 možnosti e-mailu 98
 možnosti faxu 121
 možnosti skenování 128
 rozlišení, fax
 změna 118
 rozpojování zásobníků 62, 63
 rozšířené možnosti, dotykový displej
 elektronická pošta 99
 různé formáty papíru,
 kopírování 84
- Ř**
- řešení problémů
 došlo k chybě aplikace 298
 Embedded Web Server nelze spustit 298
 kontaktování technické podpory 299
 kontrola nereagující tiskárny 254
 nejsou nastaveny funkce faxu a e-mailu 288
 řešení základních potíží s tiskárnou 254
 skener nereaguje 294
 řešení problémů s displejem
 displej tiskárny je prázdný 255
 řešení problémů s faxováním
 může odesílat faxy, ale nepřijímá je 291
 může přijímat faxy, ale neodesílá je 292
 nelze odeslat nebo přijmout fax 289
- nezobrazuje se ID volajícího 288
 přijatý fax je nekvalitně vytištěn 292
 řešení problémů s kopírováním dokumenty nebo fotografie se kopírují jen zčásti 287
 jednotku skeneru nelze zavřít 285, 295
 kopírování nereaguje 285
 špatná kvalita kopie 285
 špatná kvalita naskenovaného obrázku 296
 řešení problémů s kvalitou barev výtisky na průhledných fóliích vypadají při promítání příliš tmavé 270
 řešení problémů s kvalitou tisku bílé skvrny 282
 chyby tisku 273
 kvalita tisku na průhlednou fólii je špatná 279
 na výtiscích se objevují částičky toneru 283
 na výtiscích se objevují vodorovná prázdná místa 281
 na výtisku se objevuje šedé pozadí 271
 na výtisku se objevují vodorovné pruhované čáry 279
 na výtisku se zobrazují „duchové“ 270
 na výtisku se zobrazují opakované vady 274
 nerovnoměrný tisk 284
 oříznuté stránky nebo obrázky 269
 prázdné strany 268
 svislé pruhy 280
 šikmý tisk 277
 tisk je příliš světlý 276
 tisk je příliš tmavý 275
 tiskárna tiskne stránky vytištěné černou barvou 278
 toner se smazává 284
 tonerová mlha nebo stínované pozadí 283
 znaky mají zubaté okraje 267
 řešení problémů s podáváním papíru
 hlášení zůstává po odstranění zablokování 259

- řešení problémů s tiskem
 časté zaseknutí papíru 259
 chyba při čtení jednotky flash 261
 nesprávné okraje na výtiscích 272
 netisknou se soubory PDF ve více jazycích 260
 pozdržené úlohy se netisknou 263
 propojování zásobníků nefunguje 266
 tisk úlohy trvá déle, než je obvyklé 264
 tisknou se nesprávné znaky 265
 úlohy se netisknou 261
 úlohy se tisknou na špatný papír 265
 úlohy se tisknou z nesprávného zásobníku 265
 uvíznuté stránky se nevytisknou znovu 260
 Velké úlohy se nekompletují 266
 vyskytují se neočekávané konce stránky 267
 zvlněný papír 273
- řešení problémů se skenováním dokumenty nebo fotografie se skenují jen zčásti 297
 jednotku skeneru nelze zavřít 285, 295
 nelze skenovat z počítače 297
 skenování trvá příliš dlouho nebo dojde k zablokování počítače 296
 úloha skenování se nezdařila 295
- řešení problémů, displej displej tiskárny je prázdný 255
- řešení problémů, faxování může odesílat faxy, ale nepřijímá je 291
 může přijímat faxy, ale neodesílá je 292
 nelze odeslat nebo přijmout fax 289
 nezobrazuje se ID volajícího 288
 přijatý fax je nekvalitně vytištěn 292
- řešení problémů, kopírování dokumenty nebo fotografie se kopírují jen zčásti 287
 jednotku skeneru nelze zavřít 285, 295
 kopírování nereaguje 285
 špatná kvalita kopie 285
- špatná kvalita naskenovaného obrázku 296
- řešení problémů, kvalita barev výtisky na průhledných fóliích vypadají při promítání příliš tmavé 270
- řešení problémů, kvalita tisku chyby tisku 273
 kvalita tisku na průhlednou fólii je špatná 279
 na stránce se tisknou bílé pruhy 282
 na výtiscích se objevují částečky toneru 283
 na výtiscích se objevují vodorovná prázdná místa 281
 na výtisku se objevuje šedé pozadí 271
 na výtisku se objevují vodorovné pruhované čáry 279
 na výtisku se zobrazují „duchové“ 270
 na výtisku se zobrazují opakované vady 274
 nerovnoměrný tisk 284
 oříznuté stránky nebo obrázky 269
 prázdné strany 268
 svislé pruhy 280
 šikmý tisk 277
 tisk je příliš světlý 276
 tisk je příliš tmavý 275
 tiskárna tiskne stránky vytištěné černou barvou 278
 toner se smazává 284
 tonerová mlha nebo stínované pozadí 283
 znaky mají zubaté okraje 267
- řešení problémů, podávání papíru hlášení zůstává po odstranění zablokování 259
- řešení problémů, skenování dokumenty nebo fotografie se skenují jen zčásti 297
 jednotku skeneru nelze zavřít 285, 295
 nelze skenovat z počítače 297
 skenování trvá příliš dlouho nebo dojde k zablokování počítače 296
 úloha skenování se nezdařila 295
- řešení problémů, tisk časté zaseknutí papíru 259
 chyba při čtení jednotky flash 261
 nesprávné okraje na výtiscích 272
 netisknou se soubory PDF ve více jazycích 260
 pozdržené úlohy se netisknou 263
 propojování zásobníků nefunguje 266
 tisk úlohy trvá déle, než je obvyklé 264
 tisknou se nesprávné znaky 265
 úlohy se netisknou 261
 úlohy se tisknou na špatný papír 265
 úlohy se tisknou z nesprávného zásobníku 265
 uvíznuté stránky se nevytisknou znovu 260
 Velké úlohy se nekompletují 266
 vyskytují se neočekávané konce stránky 267
 zvlněný papír 273
- řešení problémů, volitelné příslušenství tiskárny Karta USB / paralelního rozhraní 258
 paměťová karta 257
 Port ISP (Internal Solutions Port) 258
 problémy se zásobníkem 257
 volitelný interní doplněk nebyl zjištěn 256
- S**
- sada pro údržbu objednání 211
- Sada pro údržbu – nízká životnost [80.xy] 246
- Sada pro údržbu – velmi nízká životnost, zbývá přibližně [x] stran [80.xy] 246
- Scan to Network nastavení 23
 použití 123
- Sériový port [x] neaktivní [56] 251
- sériový tisk nastavení 49
- Server SMTP není nastaven. Obráťte se na správce systému. 251

- seznam adresářů
 - tisk 80
 - seznam ukázek typů písma
 - tisk 80
 - síť Ethernet
 - příprava k instalaci pro tisk v síti Ethernet 45
 - síťový filtr 106
 - skener
 - funkce 14
 - podavač ADF (automatický podavač dokumentů) 14
 - skleněná plocha skeneru 14
 - Skener je vypnutý. Pokud potíže přetrvávají, obraťte se na správce systému. [840.02] 251
 - skener nereaguje 294
 - skenování
 - do počítače pomocí serveru Embedded Web Server 125
 - na adresu FTP 124
 - rychlé kopírování 81
 - z jednotky paměti flash 127
 - skenování do počítače 126
 - použití serveru Embedded Web Server 125
 - skenování na adresu FTP pomocí čísla zástupce 124
 - pomocí ovládacího panelu tiskárny 124
 - vytváření zástupců pomocí počítače 123
 - za použití adresáře 124
 - skenování na jednotku paměti flash 127
 - Skenovat do počítače nastavení 126
 - skládání kopií 87
 - možnosti kopírování 91
 - skleněná plocha skeneru
 - čištění 209
 - kopírování pomocí 82
 - skrýt ikony na domovské obrazovce 20
 - Složité stráně, některá data možná nebyla vytištěna [39] 241
 - služba rozlišení vyzváněň, fax
 - připojení k 113
 - snížení hlasitosti 200
 - software
 - Nástroj pro objednání spotřebního materiálu 210
 - Středisko sledování stavu 220
 - Zasílání informací o stavu 220
 - Softwarová chyba sítě [x] [54] 247
 - Softwarová chyba standardní sítě [54] 252
 - spotřební materiál
 - kontrola stavu 210
 - kontrola, pomocí ovládacího panelu tiskárny 210
 - kontrola, pomocí serveru Embedded Web Server 210
 - objednání 210
 - uložení 211
 - spotřební materiál, objednání oddělovací váleček podavače ADF 211
 - sada pro údržbu 211
 - tonerové kazety 211
 - zobrazovací válec 211
 - správa zpráv tiskárny 220
 - Správce systému deaktivoval funkci skeneru [840.01] 251
 - standardní odkladač, použití 61
 - Standardní port USB neaktivní [56] 252
 - standardní zásobník
 - vložení 51
 - stav částí
 - kontrola 210
 - stav spotřebního materiálu
 - kontrola 210
 - stránka nastavení nabídek tisk 49
 - stránka s nastavením sítě tisk 50
 - strany (oboustranný tisk) možnosti kopírování 91
 - Středisko sledování stavu přístup 220
 - světelná kontrolka 15
 - sytost toneru
 - nastavení 74
- Š**
- šifrování pevného disku tiskárny 206
 - štítky, papír tipy 66
- T**
- telefonní rozdělovač signálů 107
 - Tichý režim 200
 - tipy
 - fólie 65
 - hlavičkový papír 65
 - pro používání obálek 65
 - registrační karty 66
 - štítky, papír 66
 - tipy pro používání obálek 65
 - tisk
 - formuláře 74
 - na počítačích Macintosh 74
 - na systému Windows 74
 - seznam adresářů 80
 - seznam ukázek typů písma 80
 - stránka nastavení nabídek 49
 - stránka s nastavením sítě 50
 - z jednotky flash 75
 - z mobilního zařízení pomocí AirPrint 76
 - z mobilního zařízení pomocí Dell Mobile Print 77
 - zrušení, z ovládacího panelu tiskárny 80
 - tisk dokumentu 74
 - tisk důvěrných a jiných pozdrzených úloh
 - na systému Windows 78
 - z počítače Macintosh 78
 - tisk formulářů 74
 - tisk seznamu adresářů 80
 - tisk seznamu ukázek písma 80
 - tisk stránky nastavení nabídek 49
 - tisk stránky s nastavením sítě 50
 - tisk z jednotky flash 75
 - tiskárna 43
 - dokončovací funkce 72
 - minimální volné prostory 10
 - plně nakonfigurovaná 11
 - přemístění 10, 218
 - přepravování 219
 - volba umístění 10
 - základní model 11
 - Tiskárna se musela restartovat. Poslední úloha pravděpodobně nebyla dokončena. 248
 - tiskárna tiskne prázdné stránky 268
 - tisková úloha
 - zrušení, z počítače 80
 - tlačítka a ikony domovské obrazovky
 - popis 16

tlačítka, dotyková obrazovka
 použití 18
 tlačítka, ovládací panel tiskárny 15
 tmavost
 možnosti e-mailu 98
 možnosti faxu 121
 možnosti kopírování 91
 možnosti skenování 127
 tonerová kazeta
 výměna 212
 tonerové kazety
 objednání 211
 trvalá paměť 204
 mazání 205, 204
 typ obsahu
 možnosti faxu 121
 nastavení e-mailu 98
 typ papíru
 kam založit 71
 nastavení 51
 podporováno tiskárnou 71
 typ výstupního souboru
 změna 96

U

ukládání tiskových úloh 78
 uložení
 papír 69
 spotřební materiál 211
 uložit jako zástupce
 možnosti kopírování 92
 možnosti skenování 127
 umístění oddělovacích listů mezi
 kopie 87
 Univerzální formát papíru
 nastavení 51
 univerzální podavač
 vložení 56
 Univerzální velikost papíru
 nastavení 51
 upřesňující volby
 faxování 122
 FTP 92
 Možnosti FTP 129
 uvíznutí papíru
 prevence 223
 Uvíznutí stránky [x], otevřete horní
 kryt automatického podavače.
 [28y.xx] 225
 Uvíznutí stránky [x], otevřete přední
 dvířka. [20y.xx] 228

Uvíznutí stránky [x], otevřete zadní
 dvířka. [20y.xx] 226
 Uvíznutí stránky [x], otevřete
 zásobník [x]. [24y.xx] 233
 Uvíznutí stránky [x], uvolněte ruční
 podavač. [25y.xx] 232
 Uvíznutí stránky [x], vyjměte papír
 ze standardního odkladače.
 [20y.xx] 226
 Uvíznutí stránky [x], vyjměte
 všechny stránky z výstupního
 odkladače. Nechte papír
 v odkladači. [45y.xx] 234
 Uvíznutí stránky [x], vyjměte
 zásobník 1 a uvolněte duplexor.
 [23y.xx] 231

Ú

úloha kopírování, zrušení
 použití podavače ADF 90
 použití skleněné plochy
 skeneru 90
 úprava jasu
 Embedded Web Server 203
 ovládací panel tiskárny 203
 úprava jasu displeje 203
 úprava sytosti toneru 74
 úspora papíru 88
 úsporná nastavení
 Doba hibernace 202
 Ekonomický režim 199
 jas, úprava 203
 Naplánovat úsporné režimy 202
 Režim spánku 201
 Tichý režim 200

V

V kazetě dochází toner, zbývá
 přibližně [x] stran [88.xy] 239
 v zadních dvířkách dokončovací
 schránky
 zaseknutí papíru, odstranění 234
 virtuální displej
 kontrola, pomocí serveru
 Embedded Web Server 220
 vkládání do přídatného
 zásobníku 51
 vlastní název
 konfigurace 63
 Vlastní typ [x]
 vytvoření vlastního názvu 62
 změna typu papíru 63
 vložení
 univerzální podavač 56
 zásobníky 51
 vložení do standardního
 zásobníku 51
 vložení záhlaví nebo zápatí 89
 Vložte do [zdroj papíru] [formát
 papíru] [orientace papíru] 245
 Vložte do [zdroj papíru] [název
 vlastního typu] [orientace
 papíru] 244
 Vložte do [zdroj papíru] [typ papíru]
 [formát papíru] [orientace
 papíru] 245
 Vložte do [zdroj papíru] [vlastní
 řetězec] [orientace papíru] 245
 Vložte do ručního podavače [formát
 papíru] [orientace papíru] 246
 Vložte do ručního podavače [název
 vlastního typu] [orientace
 papíru] 245
 Vložte do ručního podavače [typ
 papíru] [formát papíru] [orientace
 papíru] 246
 Vložte do ručního podavače [vlastní
 řetězec] [orientace papíru] 246
 vnější tiskárny
 čištění 208
 Voice over Internet Protocol (VoIP)
 nastavení faxování 107
 volitelná karta
 instalace 29
 volitelný zásobník
 vložení 51
 výběr papíru 68
 výběr umístění tiskárny 10
 vyhledání adresy IP tiskárny 19
 vyhledání dalších informací o
 tiskárně 9
 vyhrazené tiskové úlohy 78
 tisk z počítače Macintosh 78
 tisk ze systému Windows 78
 Vyjměte vadný disk [61] 248
 vyjmutí pevného disku tiskárny 40
 vymazání dočasné paměti 204
 vymazání paměti pevného
 disku 205
 vymazání trvalé paměti 205
 výměna
 tonerová kazeta 212
 zobrazovací válec 213

výměna kazety se svorkami 216
 výměna spotřebního materiálu
 kazeta se svorkami 216
 Vyměňte kazetu, neshoda oblasti
 tiskárny [42.xy] 249
 Vyměňte kazetu, zbývá přibližně 0
 stran [88.xy] 249
 Vyměňte nepodporovanou kazetu
 [32.xy] 250
 Vyměňte nepodporovanou
 zobrazovací jednotku [32.xy] 250
 Vyměňte sadu pro údržbu, zbývá
 přibližně 0 stran [80.xy] 249
 Vyměňte vadnou zobrazovací
 jednotku [31.xy] 249
 Vyměňte zobrazovací jednotku,
 zbývá přibližně 0 stran [84.xy] 249
 výrobní nastavení
 obnovení 222
 vytváření kopií na papír z vybraného
 zásobníku 84
 vytvoření vlastního názvu
 typ papíru 62
 vytvoření zástupce cílového faxu
 použití serveru Embedded Web
 Server 117
 vytvoření zástupce serveru FTP
 použití serveru Embedded Web
 Server 123
 význam tlačítek a ikon domovské
 obrazovky 16
 Vzdálený ovládací panel
 nastavení 24

Z

za použití adresáře 96
 odeslání faxu 116
 zabezpečení
 změna důvěrných nastavení
 tisku 79
 zabezpečení tiskárny
 informace o 207
 zablokování, odstranění
 odkladač dokončovací
 schránky 234
 v horním krytu aut. podavače
 dokumentů 225
 v oblasti duplexoru 231
 v předních dvířkách 228
 v přístupových dvířkách
 sešíváčky 234
 v ručním podavači 232
 v zadních dvířkách 226
 v zásobníku [x] 233
 ve standardním odkladači 226
 zabránění uvíznutí 69
 zapojování kabelů 44
 zaseknutí
 popis hlášení 224
 prevence 223
 přístup 224
 zaseknutí papíru, odstranění
 odkladač dokončovací
 schránky 234
 v horním krytu aut. podavače
 dokumentů 225
 v oblasti duplexoru 231
 v předních dvířkách 228
 v přístupových dvířkách
 sešíváčky 234
 v ručním podavači 232
 Zaseknutý skener, vyjměte z něj
 všechny předlohy [2yy.xx] 251
 Zaseknutý skener, vyjměte z něj
 zaseknuté předlohy [2yy.xx] 251
 Zásobník na 250 listů
 instalace 41
 Zásobník na 550 listů
 instalace 41
 zásobníky
 propojování 62, 63
 rozpojení 62, 63
 vložení 51
 zastavení papíru, pomocí 61
 zástrčka adaptéru 109
 zástupci e-mailu, vytváření
 použití serveru Embedded Web
 Server 94
 zástupci; vytváření
 adresa FTP 124
 cíl faxu 117
 destinace FTP 123
 elektronická pošta 94
 Zavřete přední dvířka. 240
 Zavřete zadní dvířka dokončovací
 schránky. 240
 Zavřete zadní dvířka. 240
 záznamník
 nastavení 102

zdroj obsahu
 možnosti faxu 121
 nastavení e-mailu 98
 Zjištěna neformátovaná paměť flash
 [53] 253
 Zjištěna vadná paměť flash [51] 241
 Zkontrolujte připojení zásobníku
 [x] 240
 Změna [zdroj papíru] na [formát
 papíru] vkládání [orientace] 239
 Změna [zdroj papíru] na [název
 vlastního typu] vkládání
 [orientace] 239
 Změna [zdroj papíru] na [vlastní
 řetězec] vkládání [orientace] 239
 Změna konfigurace, některé
 pozdržené úlohy nebyly obnoveny
 [57] 241
 zmenšení kopie 86
 Změňte [zdroj papíru] na [typ
 papíru] [formát papíru]
 vkládání [orientace] 240
 Znovu nainstalujte chybějící nebo
 nereagující kazetu [31.xy] 249
 Znovu nainstalujte chybějící nebo
 nereagující zobrazovací jednotku
 [31.xy] 250
 zobrazení
 zprávy 221
 zobrazit ikony na domovské
 obrazovce 20
 Zobrazovací jednotka je prázdná
 [84.xy] 243
 Zobrazovací jednotka je téměř
 prázdná [84.xy] 243
 Zobrazovací jednotka je zcela
 prázdná, zbývá přibližně [x] stran
 [84.xy] 243
 zobrazovací válec
 objednání 211
 výměna 213
 zpráva
 možnosti e-mailu 97
 zprávy
 zobrazení 221
 zprávy tiskárny
 [Typ spotřebního materiálu] od
 jiného výrobce, viz Uživatelská
 příručka [33.xy] 247
 Disk je téměř plný. Je třeba
 zabezpečeným způsobem
 vymazat disk. 242

- Disk plný [62] 241
- Dochází toner [88.xy] 239
- Faxový server ‚Formát‘ není nastaven. Obráťte se na správce systému. 242
- Chyba při čtení z rozbočovače USB. Odeberte rozbočovač. 242
- K dokončení úlohy je zapotřebí spotřební materiál 252
- K modemu není připojena žádná analogová telefonní linka, fax je neaktivní 247
- Naformátujte disk pro použití v tomto zařízení 242
- Nebyl nastaven název faxové stanice. Obráťte se na správce systému. 242
- Nebylo nastaveno číslo faxové stanice. Obráťte se na správce systému. 243
- Nedostatek paměti k operaci defragmentace paměti flash [37] 244
- Nedostatek paměti k podpoře funkce šetření zdroji [35] 244
- Nedostatek paměti ke skládání kopií úlohy [37] 244
- Nedostatek paměti, došlo k vymazání některých pozdržených úloh [37] 244
- Nedostatek paměti, některé pozdržené úlohy nebudou obnoveny [37] 244
- Nedostatek volného místa v paměti flash pro zdroje [52] 248
- Nekompatibilní zásobník [x] [59] 243
- Některé pozdržené úlohy nebyly obnoveny 251
- Není nastaven server Weblink. Obráťte se na správce systému. 253
- Nepodporovaný disk 253
- Nepodporovaný doplněk ve slotu [x] [55] 253
- Nepodporovaný rozbočovač USB, odeberte jej 242
- Nesprávný formát papíru, otevřete [zdroj papíru] [34] 243
- Obnovit pozdržené úlohy? 250
- Odeberte papír ze standardního výstupního odkladače 249
- Otevřený kryt automatického podavače skeneru 251
- Paměť faxu plná 242
- Paměť je plná, nelze odesílat faxy 247
- Paralelní port [x] neaktivní [56] 248
- Plná paměť [38] 247
- Plná paměť, nelze tisknout faxy 247
- Port USB [x] neaktivní [56] 253
- Potřeba výměny papíru 248
- Při čtení z jednotky USB došlo k chybě. Vyjměte jednotku USB. 242
- Při obnovení úlohy znovu založte všechny předlohy. 250
- Při restartu úlohy zavřete kryt a vložte předlohy [2yy.xx] 241
- Příliš mnoho instalovaných pamětí flash [58] 252
- Příliš mnoho připojených zásobníků [58] 252
- Rozdělení faxu nefunkční. Obráťte se na správce systému. 242
- Sada pro údržbu – nízká životnost [80.xy] 246
- Sada pro údržbu – velmi nízká životnost, zbývá přibližně [x] stran [80.xy] 246
- Sériový port [x] neaktivní [56] 251
- Server SMTP není nastaven. Obráťte se na správce systému. 251
- Skener je vypnutý. Pokud potíže přetrvávají, obraťte se na správce systému. [840.02] 251
- Složité stránka, některá data možná nebyla vytištěna [39] 241
- Softwarová chyba sítě [x] [54] 247
- Softwarová chyba standardní sítě [54] 252
- správa 220
- Správce systému deaktivoval funkci skeneru [840.01] 251
- Standardní port USB neaktivní [56] 252
- Tiskárna se musela restartovat. Poslední úloha pravděpodobně nebyla dokončena. 248
- Uvznutí stránky [x], otevřete horní kryt automatického podavače. [28y.xx] 225
- Uvznutí stránky [x], otevřete přední dvířka. [20y.xx] 228
- Uvznutí stránky [x], otevřete zadní dvířka. [20y.xx] 226
- Uvznutí stránky [x], otevřete zásobník [x]. [24y.xx] 233
- Uvznutí stránky [x], uvolněte ruční podavač. [25y.xx] 232
- Uvznutí stránky [x], vyjměte papír ze standardního odkladače. [20y.xx] 226
- Uvznutí stránky [x], vyjměte všechny stránky z výstupního odkladače. Nechte papír v odkladači. [45y.xx] 234
- Uvznutí stránky [x], vyjměte zásobník 1 a uvolněte duplexor. [23y.xx] 231
- V kazetě dochází toner, zbývá přibližně [x] stran [88.xy] 239
- Vložte do [zdroj papíru] [formát papíru] [orientace papíru] 245
- Vložte do [zdroj papíru] [název vlastního typu] [orientace papíru] 244
- Vložte do [zdroj papíru] [typ papíru] [formát papíru] [orientace papíru] 245
- Vložte do [zdroj papíru] [vlastní řetězec] [orientace papíru] 245
- Vložte do ručního podavače [formát papíru] [orientace papíru] 246
- Vložte do ručního podavače [název vlastního typu] [orientace papíru] 245
- Vložte do ručního podavače [typ papíru] [formát papíru] [orientace papíru] 246
- Vložte do ručního podavače [vlastní řetězec] [orientace papíru] 246
- Vyměňte vadný disk [61] 248
- Vyměňte kazetu, neshoda oblasti tiskárny [42.xy] 249
- Vyměňte kazetu, zbývá přibližně 0 stran [88.xy] 249
- Vyměňte nepodporovanou kazetu [32.xy] 250

- Vyměňte nepodporovanou
zobrazovací jednotku
[32.xy] 250
- Vyměňte sadu pro údržbu, zbývá
přibližně 0 stran [80.xy] 249
- Vyměňte vadnou zobrazovací
jednotku [31.xy] 249
- Vyměňte zobrazovací jednotku,
zbývá přibližně 0 stran
[84.xy] 249
- Zaseknutý skener, vyjměte z něj
všechny předlohy [2yy.xx] 251
- Zaseknutý skener, vyjměte z něj
zaseknuté předlohy [2yy.xx] 251
- Zavřete přední dvířka. 240
- Zavřete zadní dvířka dokončovací
schránky. 240
- Zavřete zadní dvířka. 240
- Zjištěna neformátovaná paměť
flash [53] 253
- Zjištěna vadná paměť flash
[51] 241
- Zkontrolujte připojení zásobníku
[x] 240
- Změna [zdroj papíru] na [formát
papíru] vkládání [orientace] 239
- Změna [zdroj papíru] na [název
vlastního typu] vkládání
[orientace] 239
- Změna [zdroj papíru] na [vlastní
řetězec] vkládání [orientace] 239
- Změna konfigurace, některé
pozdržené úlohy nebyly
obnoveny [57] 241
- Změňte [zdroj papíru] na [typ
papíru] [formát papíru]
vkládání [orientace] 240
- Znovu nainstalujte chybějící nebo
nereagující kazetu [31.xy] 249
- Znovu nainstalujte chybějící nebo
nereagující zobrazovací jednotku
[31.xy] 250
- Zobrazovací jednotka je prázdná
[84.xy] 243
- Zobrazovací jednotka je téměř
prázdná [84.xy] 243
- Zobrazovací jednotka je zcela
prázdná, zbývá přibližně [x] stran
[84.xy] 243
- zrušení e-mailu 97
- zrušení tiskové úlohy
z ovládacího panelu tiskárny 80
- z počítače 80
zvětšení kopie 86